

GEBRUIKERSHANDLEIDING
2023



INHOUD

01 INLEIDING	3
SYMBOLEN	3
02 BH GARANTIE	4
WETTELIJKE GARANTIE	4
LIFETIME FRAME GARANTIE.....	4
UITGEBREIDE GARANTIE VOOR BH BATTERIJEN.....	5
REGISTREREN VAN UITGEBREIDE GARANTIES	5
GARANTIE OP DE ONDERDELEN VAN HET ELEKTRISCH ASSISTANCE SYSTEEM.....	6
EEN GARANTIECLAIM INDIENEN.....	6
VOORWAARDEN DIE DE GARANTIE OP ELEKTRISCHE COMPONENTEN KUNNEN VERVALEN	6
03 ONDERHOUD	6
INSECTEER DE FIETS VOOR GEBRUIK.....	6
DE FIETS SCHOONMAKEN.....	7
HOUD DE TRANSMISSIE TE ALLEN TIJDE GESMEERD	7
ONDERHOUD.....	7
ONDERDELEN	8
NA EEN VAL, STOOT OF BOTSING	8
04 WAARSCHUWINGEN BIJ GEBRUIK	9
MAXIMAAL BANDMAAT.....	9
MINIMALE EN MAXIMALE INVOEGLENGTE VAN DE ZITSTANG.....	9
MAXIMUMVORKLENGTE (AS-TOT-KROON).....	9
MAXIMAAL AANTAL STUURVERSTERKERS	9
POSITIE VAN DE SPIL IN DE VOORKLEP.....	9
BEOOGD GEBRUIK.....	9
05 WAARSCHUWINGEN OVER HET GEBRUIK VAN HET ELEKTRISCHE HULPSYSTEEM	9
VERZORGING EN INSTRUCTIES VOOR HET GEBRUIK VAN DE ELEKTRISCHE COMPONENTEN EN BATTERIJEN	9
AANBEVELINGEN OM DE LEVENSDUUR VAN DE BATTERIJ TE MAXIMALISEREN	9
WAARSCHUWINGEN BIJ HET GEBRUIK VAN BATTERIJEN	9
ONUITSLUITBARE OPLAAD-EN AFLAADOFFEN OMSTANDIGHEDEN EN OPLOSSINGEN.....	10
RECYCLING.....	10
MOTOR	10
06 BEDIENING TRAPBEKRACHTIGINGSSYSTEEM	10
ONDERDELEN VAN HET VOETBEGELEIDINGSSYSTEEM	10
TRAPBEKRACHTIGINGSSYSTEEM.....	10
ACTIVEREN EN DEACTIVEREN VAN HET PEDAALASSISTENTIESYSTEEM.....	11
ONDERDELEN VAN DE CONTROLE-EENHEID	11
TYPE ONDERSTEUNING	11
WALK ASSIST MODE.....	12
BEGIN MET TRAPPEN.....	12
WEERGAVE OPLAADNIVEAU BATTERIJ.....	12

DISPLAY VAN HET OPLAADNIVEAU VAN DE XPRO+ BATTERIJ	13
BATTERIJ OPLADEN.....	13
BATTERIJ EN OPLADER	13
XPRO+ BATTERIJ	15
XPRO+ BATTERIJ OPLADEN EN ONTLADEN	16
XPRO+ BIDONHOUDER.....	16
MENERGIEBESPARENDE MODI	16
APP SHIMANO ETUBE PROJECT	16
BEDIENING MET GARMIN-TOESTEL.....	17
ELEKTRISCH SYSTEEM UPDATE.....	17
FOUTEN IN HET PEDAALASSISTENTIESYSTEEM.....	17

07 MATEN EN AFMETINGEN	18
-------------------------------------	-----------

08 TECHNISCHE SPECIFICATIES	18
--	-----------

09 MONTAGE EN RESERVEONDERDELEN	21
--	-----------

MONTAGE VAN HEADSET.....	21
MONTAGE STAM.....	22
BH FIT GEREEDSCHAP	22
MONTAGE STAM MET SPIN.....	23
ZADEL-ZADELPEN GEÏNTEGREERDE KLEMBEVESTIGING	24
SPLIT PIVOT ACHTERAS EN DERAILLEURHANGER	24
BELANGRIJKSTE DRAAIPUNT VAN DE ACHTERBRUG.....	25
DEMONTAGE VAN DE HEFINRICHTING.....	26
SCHOKDEMPER.....	27
POORT VOOR BATTERIJONTLADING	27
MOTORKAP.....	28
KABELGELEIDINGSDOPPEN.....	29
SNELHEIDSSENSOR, KABELGELEIDER EN BOUTEN VOOR REMASSEMBLAGE.....	29
LAADPOORT EN BIDONHOUDER VOOR XPRO+.....	30
XPRO+ BATTERIJ	30
KAP VOOR MODELLEN ZONDER XPRO+	31
KAP VOOR MODELLEN MET XPRO+	31
KETINGGELEIDER.....	31
SWINGARM HOOFDDRAAIPUNT BESCHERMER.....	32
BESCHERMERS.....	32
BATTERIJKLEP	33
ROUTING VAN MECHANISCHE COMPONENTEN.....	34
BEDRADING VAN ELEKTRISCHE SYSTEEMCOMPONENTEN.....	35
SCHEMA VAN DE ONDERDELEN VAN HET ELEKTRISCHE SYSTEEM.....	36

10 VERKLARING VAN OVEREENSTEMMING	37
--	-----------

11 HULP EN AANVULLENDE BRONNEN	37
---	-----------

01 INLEIDING

Deze gebruikershandleiding bevat belangrijke informatie voor het juiste gebruik en onderhoud van de fiets. In het bijzonder bevat dit document specifieke informatie over de iLYNX ENDURO/TRAIL + (ES993 / ES983 / ES973 / ES893 / ES883 / ES873). Lees de hele handleiding zorgvuldig door. De handleidingen van alle BH modellen kunnen worden geraadpleegd op de website op het volgende adres:

<https://www.bhbikes.com/manuals>

Houd er rekening mee dat de handleidingen op de website van BH BIKES regelmatig worden bijgewerkt. Zorg ervoor dat je de laatste versie van de website hebt gedownload. Je kunt de versie controleren op de voorpagina.

Dit document bevat aanvullende informatie op de algemene gebruikershandleiding, beschikbaar op:

https://www.bhbikes.com/es_INT/quienes-somos/manuales-descargas

Je kunt de kenmerken, aanbevelingen en garanties van onderdelen van derden controleren op hun bijbehorende officiële websites.

SYMBOLLEN

Dit document bevat verschillende symbolen die verwijzen naar waarschuwingen voor gebruik, onderhoud en montage. Lees aandachtig de betekenis van elk symbool om onjuist gebruik of gevaarlijke situaties te voorkomen die kunnen leiden tot ernstig persoonlijk letsel of dodelijke ongevallen.

VEILIGHEID

 **GEVAAR:** verwijst naar een gevaarlijke situatie die, als deze niet wordt vermeden, zal leiden tot ernstig letsel of zelfs een dodelijk ongeval.

 **WAARSCHUWING:** verwijst naar een gevaarlijke situatie die, als deze niet wordt vermeden, kan leiden tot ernstig letsel of zelfs een dodelijk ongeval.

 **ATTENTIE:** verwijst naar een gevaarlijke situatie die, als deze niet wordt vermeden, lichte tot matige verwondingen kan veroorzaken.

 **RISICO OP ELEKTRISCHE SCHOK:** verwijst naar een gevaarlijke situatie die, indien niet vermeden, ernstige verwondingen kan veroorzaken door elektrische schokken of zelfs de dood tot gevolg kan hebben.

 **RISICO VAN SHORT CIRCUIT:** verwijst naar een gevaarlijke situatie die, indien niet vermeden, kortsluiting kan veroorzaken in de elektrische componenten. Kortsluiting kan schade aan de elektrische onderdelen en brand veroorzaken.

GEREEDSCHAP



PLATTE SCHROEF



ALLEN KEY



TORX KEY



KRUISKOPSCHROEVENDRAAIER



10Nm

AANTREKKINGSKNOPPEN: aan één kant van elk gereedschapssymbool wordt het aanhaalkoppel aangegeven in newtonmeter.

TYPE ASSEMBLAGE VERBINDING



OLIE: lichte smering voor elementen zoals kettingen en kabels.



GREASE: montagevet.



CARBON PASTE: montagepasta die wordt gebruikt om de wrijving van de koolstofelementen te verhogen.



Hechtmiddel: gebruik middelsterke schroefdraadborging.



Lijm wordt gebruikt om bouten vast te zetten en ervoor te zorgen dat ze niet loskomen door trillingen tijdens het gebruik van de fiets. Breng in alle gevallen een druppel schroefdraadborging aan op het uiteinde van de schroefdraad. Breng nooit meer dan één druppel aan rond de schroefdraad, want dan wordt het erg moeilijk om de bout te verwijderen.



02 BH GARANTIE

BH BIKES verbindt zich ertoe om fietsen aan te bieden die lang meegaan, in overeenstemming met de hoogste kwaliteitsnormen. Daarom biedt BH BIKES, naast de wettelijke garantie, een aanvullende dekking en garantie. In dit hoofdstuk worden de verschillende garantievormen beschreven en de procedure die gevolgd moet worden om in aanmerking te komen voor de aanvullende garantie "LifeTime Frame".

WETTELIJKE GARANTIE

De wettelijke garantie dekt de oorspronkelijke koper in het geval van fabricagefouten en/of non-conformiteiten. Deze garantie is van toepassing op frames en onderdelen die door BH BIKES zijn vervaardigd. De garantieperiode wordt vastgesteld volgens de geldende wetgeving van het land waar de fiets is gekocht en gaat in op de datum van aankoop. Gedurende deze periode heeft de houder van de garantie recht op kosteloze reparatie of vervanging van alle fabricagefouten, inclusief vergoeding van transportkosten en eventuele schade die hierdoor is ontstaan. Om voor garantie in aanmerking te komen, moet aan verschillende voorwaarden worden voldaan:

- Deze garantie heeft geen invloed op de rechten van de consument die volgens de geldende wetgeving in elk land van toepassing zijn.
- Defecte fietsen of onderdelen worden gedekt door de garantie na een besluit van onze Technische Dienst.
- De garantie omvat niet de vervanging van onderdelen die aan slijtage onderhevig zijn en die het gevolg zijn van normaal gebruik van de fiets.
- De garantie dekt geen defecten of kapotte onderdelen als gevolg van onjuist gebruik van de fiets, gebruik voor wedstrijden, montage van niet-originele accessoires of onjuiste behandeling en onjuiste onderhoudswerkzaamheden.
- De garantie is niet van toepassing als de inspectie voor levering en de bijbehorende inspectie-intervallen die in dit document zijn opgenomen, niet zijn uitgevoerd, nageleefd, gedocumenteerd zoals vereist en afgestempeld door een erkende BH dealer.
- Mocht de reparatie niet bevredigend zijn en niet garanderen dat aan de optimale voorwaarden wordt voldaan overeenkomstig het beoogde gebruik, dan heeft de houder van de garantie recht op vervanging van het gekochte artikel of het defecte onderdeel door een artikel met identieke eigenschappen, of op terugbetaling van het bedrag dat is betaald voor het beschadigde artikel of onderdeel.
- De garantieperiode wordt onderbroken tijdens de reparaties of, in het geval van vervangen artikelen of onderdelen, verlengd.
- Elke aanspraak op deze garantie vervalt zes maanden na het einde van de geldigheidsperiode van de garantie.
- Alle garantieclaims moeten worden afgehandeld door een erkende dealer.
- Geografisch toepassingsgebied: raadpleeg de Gebruikershandleiding of [www. BHbikes.com](http://www.BHbikes.com)

Ga naar de volgende link om de algemene voorwaarden te lezen:

https://www.bhbikes.com/es_ES/registro-garantia/registra-tu-bici-garantia-de-por-vida

LIFETIME FRAME GARANTIE

BH Bikes biedt de oorspronkelijke koper via haar erkende winkels een commerciële polis aan ter dekking van eventuele fabricagefouten in frames gedurende een periode die langer is dan de periode die is vastgelegd in de wettelijke garantie op het product, overeenkomstig de volgende bepalingen:

1. **De LIFETIME garantie is uitsluitend van toepassing op BH frames en fietsen die worden verkocht via winkels die door BHBIKES EUROPE S. L. zijn erkend.L.**
 - De koper dient de LIFETIME garantie online te registreren, met de naar behoren ingevulde informatie, binnen 30 kalenderdagen na de aankoopdatum, zoals die vermeld staat op de factuur van de geautoriseerde winkel.
 - Deze garantie is niet overdraagbaar op volgende kopers en vervalt wanneer de fiets aan een derde wordt verkocht. Oorspronkelijke koper betekent de persoon die de garantie registreert op het moment van aankoop; de commerciële garantie kan niet worden overgedragen aan derden die niet de oorspronkelijke koper zijn.
 - Het is verplicht de fiets te laten onderhouden in een door BHBIKES EUROPE erkende instelling en volgens de instructies in de gebruikershandleiding.
2. **De LEEFTIJDGARANTIE dekt niet:**
 - De achterbruggen van de modellen met dubbele vering, de voorvork, kinderfietsen, defecten en/of vervaging van de oorspronkelijke lak, of roest als gevolg van natuurlijke aantasting.
 - Defecten of breuken als gevolg van een ongeval of onjuist en/of nalatig gebruik van de fiets.
 - Wanneer onderdelen of accessoires zijn gemonteerd die niet bedoeld zijn voor of niet compatibel zijn met het gebruik waarvoor de fiets is ontworpen.
 - Defecten als gevolg van onjuist gebruik.
 - Krassen, verkleuringen of vlekken veroorzaakt door het gebruik van schurende vloeistoffen, scherpe voorwerpen, klemmen en/of langdurige blootstelling aan zonlicht of andere weersomstandigheden.
 - Defecten veroorzaakt door normale slijtage van de fiets, inclusief die te wijten aan materiaalmoetheid. Vermoeidheidsschade is een teken dat het frame beschadigd is door normaal gebruik, dus het is de verantwoordelijkheid van de gebruiker om de fiets regelmatig te inspecteren.
 - Onjuist gebruik en/of onderhoud van het product (lees zorgvuldig de aanbevelingen voor gebruik en reiniging).
 - Frames die gebruikt zijn in wedstrijden, demo's of als huurfiets.

Lees de volledige algemene voorwaarden op:

https://www.bhbikes.com/es_ES/registro-garantia/registra-tu-bici-garantia-de-por-vida

UITGEBREIDE GARANTIE VOOR BH BATTERIJEN

In een constante inspanning om de dienstverlening aan onze klanten dagelijks te verbeteren, biedt BH de beste garantievoorwaarden en de mogelijkheid om een uitgebreide garantie te verkrijgen voor zijn e-Bike assortiment (één of twee jaar extra). Via zijn geautoriseerde winkels biedt BH Bikes de oorspronkelijke koper een commerciële polis ter dekking van eventuele fabricagefouten in de accu's van BH voor een periode die langer is dan de wettelijke garantie van het product, overeenkomstig de volgende clausules:

1. **De uitgebreide garantie voor de accu's van BH geldt uitsluitend voor de accu's van BH die geïnstalleerd zijn in BH fietsen en verkocht worden via winkels die door BHBIKES EUROPE S. zijn geautoriseerd.L:**
 - De koper dient de garantie online te registreren, met de naar behoren ingevulde informatie, binnen 30 kalenderdagen na de aankoopdatum, zoals vermeld op de factuur die is uitgegeven door de erkende winkel, waarop het serienummer van de fiets moet worden vermeld.
 - Deze garantie kan niet worden overgedragen aan volgende kopers en vervalt wanneer de fiets aan een derde wordt verkocht. Onder "oorspronkelijke koper" wordt verstaan de persoon die de garantie registreert op het moment van aankoop; de commerciële garantie kan niet worden overgedragen op derden die niet de oorspronkelijke koper zijn.
 - Het is verplicht de fiets te laten onderhouden in een door BHBIKES erkende instelling en volgens de instructies in de gebruikershandleiding.
2. **De uitgebreide garantie op de BH accu dekt in geen geval:**
 - Het verbleken van de lak en het verlies van de oorspronkelijke kleur, of corrosie als gevolg van normale slijtage.
 - Defecten of breuken als gevolg van een ongeval of onjuist en/of nalatig gebruik van de fiets.
 - Verslechtering of natuurlijke achteruitgang als gevolg van ouderdom, zelfs zonder gebruik. Verslechtering na 500 volledige oplaad- en ontlaadcycli als deze minder is dan 30% van de nominale capaciteit (lees de aanbevelingen in de gebruikershandleiding zorgvuldig door).
 - Wanneer onderdelen of accessoires zijn geïnstalleerd die niet bedoeld zijn voor/compatibel zijn met het gebruik waarvoor de fiets is ontworpen.
 - Defecten als gevolg van onjuiste behandeling.
 - Krassen, verkleuring of vlekken als gevolg van het gebruik van schurende vloeistoffen, scherpe voorwerpen, klemmen en/of langdurige blootstelling aan zonlicht of andere weersomstandigheden.
 - Onjuist gebruik en/of onderhoud van het product (lees aandachtig de aanbevelingen voor gebruik en reiniging).
 - Batterijen die gebruikt zijn in wedstrijden, demo's of bij verhuur.
 - Hulpaccu's (extenders).

Lees de volledige voorwaarden op:

https://www.bhbikes.com/es_INT/registro-garantia-vida-bh/extension-garantia-bateria

REGISTREREN VAN UITGEBREIDE GARANTIES

Je dient de fiets binnen 30 dagen na aankoop te registreren om gebruik te kunnen maken van de aanvullende garanties van BH BIKES. Het proces om de uitgebreide garanties te activeren wordt hieronder beschreven:

• LIFETIME FRAME GARRANTY

Je dient de fiets te registreren op de website van BH BIKES om te kunnen profiteren van de LIFETIME FRAME uitgebreide garantie:

https://www.bhbikes.com/es_ES/registro-garantia/registra-tu-bici-garantia-de-por-vida

Bekijk deze video om te zien wat je moet doen:

<https://youtu.be/47aLVgUI248>

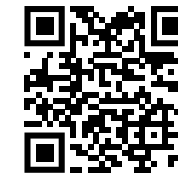

• UITGEBREIDE GARANTIE VOOR BH BATTERIJEN

Je moet je fiets registreren op de website van BH BIKES om gebruik te kunnen maken van de uitgebreide garantie van BH BATTERIJEN:

https://www.bhbikes.com/es_ES/registro-garantia/extension-garantia-bateria

Bekijk deze video om te zien wat je moet doen:

<https://youtu.be/sINzdFBygMM>



- ⚠ Het serienummer dat nodig is om de fiets te registreren, bevindt zich aan de onderkant van de fiets, op de zadelbuis, boven de trapas:

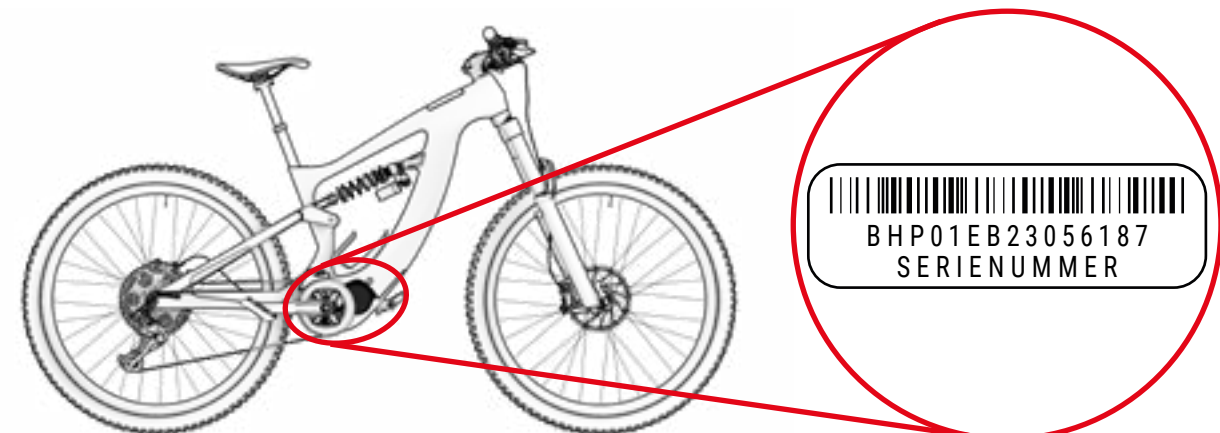

GARANTIE OP DE ONDERDELEN VAN HET ELEKTRISCH ASSISTANCE SYSTEEM

Net als bij frames en onderdelen van BH BIKES, geldt voor alle elektrische onderdelen die exclusief voor BH zijn gemaakt de wettelijke garantie (voor BH motoren geldt een verlengde garantie van 5 jaar nadat de LEVENSDUURIGE FRAME-garantie is geactiveerd). De garantieperiode wordt vastgesteld volgens de geldende wetgeving van het land waar de fiets is gekocht en gaat in op de datum van aankoop.

Gedurende deze periode heeft de houder van de garantie recht op kosteloze reparatie van alle fabricagefouten, inclusief vergoeding van transportkosten en eventuele schade die hierdoor wordt veroorzaakt. De voorwaarden staan beschreven in het hoofdstuk "Wettelijke garantie" en kunnen worden nagelezen op:

<https://www.bhbikes.com/manuals>

De garantie dekt in geen geval de slijtage en natuurlijke veroudering van batterijen als gevolg van gebruik, opladen en opslag. Evenzo moet de koper contact opnemen met de oorspronkelijke fabrikant om gebruik te kunnen maken van de garantie op onderdelen van derden.

EEN GARANTIECLAIM INDIENEN

Alle garantieclaims moeten via een officiële BH dealer worden ingediend. De dealer zal de claim analyseren om de omvang ervan vast te stellen en een voorlopige beoordeling van het incident uitvoeren. De dealer zal de claim rechtstreeks bij BH indienen en afhandelen. Zodra BH de vereiste corrigerende maatregelen heeft vastgesteld, stuurt de dealer deze informatie naar de klant.

Alle claims moeten worden afgehandeld door de officiële dealer waar je je fiets hebt gekocht. Als dit niet mogelijk is, neem dan rechtstreeks contact met ons op. We helpen je graag een erkende dealer bij jou in de buurt te vinden:

https://www.bhbikes.com/es_INT/quienes-somos/contacto

VOORWAARDEN DIE DE GARANTIE OP ELEKTRISCHE COMPONENTEN KUNNEN VERVALEN

De BH accu en elektrische componenten vallen onder de wettelijke garantie, maar er moet wel aan de volgende voorwaarden worden voldaan:

- Er mogen geen elektrische componenten worden verwijderd of gemanipuleerd.
- De levensduur varieert afhankelijk van het gebruik, het opladen en de opslagomstandigheden.
- Houd de accu altijd opgeladen. Anders kan de batterij sneller dan normaal verslechteren.

03 ONDERHOUD

Deze gebruikershandleiding bevat belangrijke informatie voor **iLYNX ENDURO/TRAIL + (ES993 / ES983 / ES973 / ES893 / ES883 / ES873)**. De gebruikershandleidingen van alle BH modellen kunnen worden geraadpleegd op de website op het volgende adres:

<https://www.bhbikes.com/manuals>

Dit document bevat aanvullende informatie op de algemene gebruikershandleiding, beschikbaar op:



<https://www.bhbikes.com/manuals>

U kunt de kenmerken en aanbevelingen van onderdelen van derden controleren op hun bijbehorende officiële websites.

INSPECTEER DE FIETS VOOR GEBRUIK

Fietsen worden tijdens het fabricageproces meerdere malen geïnspecteerd en vervolgens in de werkplaats van BH tijdens de eindcontrole. Omdat de werking van de fiets tijdens het transport kan worden beïnvloed of omdat derden de fiets vóór de verkoop kunnen hebben aangepast, moet het volgende vóór elke rit worden gecontroleerd:



- **FRAME:** geen scheuren, beschadigingen of vreemde geluiden.
- **CHAIN:** deze moet gesmeerd zijn en het transmissiesysteem mag geen vreemde geluiden maken.
- **BRAKES:** de remmen moeten goed werken. Druk bij stilstand de remhendel krachtig genoeg in en controleer of deze het stuur niet raakt.
- **BANDEN:** de bandenspanning moet goed zijn en er mogen geen sneden in het loopvlak of aan de zijkanten zitten. Controleer ook of het slijtageniveau het aanbevolen maximumniveau niet overschrijdt.
- **WIELEN:** de wielen moeten vrij kunnen draaien om te controleren hoe ze draaien. Controleer ook de ruimte tussen de remvoering en de velg en de ruimte tussen het frame en de band.
- **STEERING:** het stuur moet soepel draaien zonder vreemde geluiden.
- **SWINGARM ROTATIEPUNTEN:** wanneer er gewicht op de fiets wordt uitgeoefend, moet de vering werken zoals verwacht en zonder vreemde geluiden. Als de vering niet goed werkt of als er speling is tussen de bewegende onderdelen, kan dit betekenen dat de aandraaimomenten onjuist zijn of dat de lagers versleten zijn.
- **LAGERS:** de lagers moeten goed werken zonder vreemde geluiden. De lagers zijn onderhevig aan slijtage en moeten vervangen worden om schade aan de onderdelen waarop ze gemonteerd zijn te voorkomen.
- **ELEKTRISCH SYSTEEM:** als de fiets een elektrisch systeem heeft, controleer dan of dit goed werkt door te controleren of de elektrische ondersteuningsmodus actief is en of alle onderdelen goed functioneren (motor, display, verandering van ondersteuningsmodus en snelheidssensor). Als er geen elektrische ondersteuning is, controleer dan of alle aansluitingen correct zijn en geen tekenen van beschadiging vertonen.

-  Rijd niet met je fiets als hij niet aan een van deze punten voldoet! Een defecte fiets kan ernstige ongelukken veroorzaken! Als je twijfelt of vragen hebt, neem dan contact op met de dichtstbijzijnde BH werkplaats!
-  Controleer of de aanhaalmomenten overeenkomen met de aanbevelingen in de gebruikershandleidingen. Het niet naleven van deze aanbevelingen kan leiden tot ongelukken en zelfs de dood.
-  Door de invloed van de ondergrond en de krachten die op het wiel worden uitgeoefend, wordt de fiets zwaar belast. De verschillende onderdelen zullen onderhevig zijn aan vermoeidheid en slijtage als gevolg van deze dynamische belastingen. Controleer de fiets regelmatig op tekenen van slijtage, krassen, verbogen onderdelen, slijtage aan de afwerking of scheurvorming. Onderdelen kunnen het plotseling begeven nadat hun levensduur is verstreken. Breng je fiets regelmatig naar een erkende BH werkplaats om deze onderdelen indien nodig te laten vervangen.

DE FIETS SCHOONMAKEN

Wij raden u aan deze basispreventiemaatregelen te nemen om ervoor te zorgen dat de fiets perfect functioneert. Het niet opvolgen van deze aanbevelingen kan leiden tot vroegtijdige slijtage of zelfs breuken op specifieke plaatsen, zoals pakkingen of bewegende onderdelen.

- Maak stof en modder schoon met een vochtige spons en een zacht en neutraal schoonmaakmiddel.
- Kunststof onderdelen mogen alleen met zeepwater worden gewassen.
- Banden kunnen worden gewassen met een spons of borstel en zeepwater.
- Droog de fiets na het schoonmaken door deze stevig af te wrijven met een gladde doek.
- Smeer de transmissie-elementen na elke schoonmaakbeurt.

-  Vuil kan schade veroorzaken die kan leiden tot ongelukken of zelfs de dood.
-  Gebruik nooit hogedrukreinigers of stoomreinigers.

HOUD DE TRANSMISSIE TE ALLEN TIJDE GESMEERD

Na het wassen van de fiets kan de smering van de kettingtransmissie ook weggespoeld zijn. Inspecteer en smeer de schakels van de ketting indien nodig. Te veel smering kan meer vuil aantrekken, wat kan leiden tot voortijdige slijtage en een onjuiste werking van het systeem.

-  Gebruik nooit hogedrukreinigers of stoomreinigers.

ONDERHOUD

De fiets vereist regelmatig onderhoud en een minimum aantal regelmatige inspecties. De frequentie van de onderhoudsbeurten hangt af van het type voertuig (vrijtijdsfiets, racefiets of mountainbike) en van de gebruiksfrequentie en -omstandigheden.

KALENDER VOOR ONDERDELENONDERHOUD

Deel	Vereiste actie	Voor elk uitstapje	Maandelijks	Jaarlijks
Verlichting	Functiecontrole.			
Banden	Controleer de bandenspanning.			
	Controleer de hoogte van het profiel en de zijkant.			
Remmen (op de velg)	Controleer de slag van de hendel, de sterkte van de voering en de positie van de velg.			
	Remtest bij stilstand.			
	Reinig de remblokken.			
Remkabels	Visuele controle.			
Remmen (schijfremmen)	Vervang de remvloeistof (DOT-vloeistof).			
Verende voorvork	Controleer de bouten en het bijbehorende aanhaalmoment.			
	Vervang de olie en smeer het elastomeer.			
Zadelpen met vering	Onderhoud.			
	Spelingcontrole.			
Velgen op velgremmen	Inspectie en zo nodig vervanging van de wandvoeringen.	Uiterlijk na het tweede deel van de remvoering.		
Trapasas	Speling controleren.			
	Opnieuw smeren.			
Ketting	Controleren en smeren.			
	Controleren en vervangen.	Na 800 km.		
Kettingsets	Controleren en aanspannen.			
Wielen / Spaken	Wielspin en spaakspanning controleren.			
Balhoofdset	Balhoofdset controleren.			
	Opnieuw smeren.			
Metalen oppervlakken	Onderhoud.	Ten minste eenmaal per zes maanden.		
Naven	Lagerinspectie.			
	Opnieuw smeren.			
Pedalen	Lagerinspectie.			
	Smeren, verankeringsmechanisme reinigen.			

Deel	Vereiste actie	Voor elk uitstapje	Maandelijks	Jaarlijks
Zadelpen / Stuurpen	Inspectie van de bevestigingsbouten.			
Achterderailleur / Derailleur	Reinigen, smeren.			
Snelspanners / steekas	Controle van de werking.			
Bouten en moeren	Controleren en vastdraaien.			
Spaken	Controle van de spanning.			
Stuurpen / Zadelpen	Verwijderen en nieuwe montagepasta aanbrengen.			
Circuit / Remmen	Demonteren en invetten.			
Onderdelen van het elektrische hulpsysteem	Controleer de aansluitingen.			
	Controleer op vuil.			

■ Je hoeft de fiets niet naar een expert te brengen als je bekwaam en ervaren bent en het juiste gereedschap hebt. Voer de corrigerende maatregelen onmiddellijk uit als je problemen constateert. Als je twijfelt of vragen hebt, neem dan contact op met BH.

■ De hierboven beschreven taken mogen alleen worden uitgevoerd door een vertrouwde fietsreparatiedeskundige.

ONDERDELEN

Originele onderdelen moeten worden gebruikt om de optimale prestaties van uw fiets en de grootst mogelijke veiligheid te garanderen. Het niet gebruiken van originele onderdelen kan schade veroorzaken die niet door de garantie wordt gedekt.

De meest voorkomende reserveonderdelen zijn onderdelen die aan slijtage onderhevig zijn. De meest voorkomende zijn banden, binnenbanden, remblokken, schijfremmen en remblokken, evenals velgen wanneer deze deel uitmaken van de remeenheid, koplampen, positielichten, accu's en batterijen.

- **BANDEN:** Vervang ze door een band van een gelijkwaardig type. Controleer de markering aan de buitenkant van de band (ETRTO-norm). Denk eraan dat het gebruik van een band met een grotere buitendiameter dan de aanbevolen band ertoe kan leiden dat de punt van de voet het voorwiel of de achterwielbeschermer raakt wanneer het stuur draait. De fietser kan de controle over de fiets verliezen en een ongeluk krijgen met ernstige gevolgen. Dit kan ook gebeuren wanneer de pedaalketting vervangen wordt door een langere.
- **BINNENBANDEN:** Vervang de binnenband door een geschikt type binnenband, afhankelijk van het type band. Raadpleeg de informatie op de buitenzijde van de binnenband (ETRTO standaard).
- **DISC REMMEN EN REMPADS:** Volg de instructies van de fabrikant.
- **KOPLAMPEN EN POSITIELAMPEN:** Vervang de gloeilamp door een van hetzelfde type. Controleer de indicatie op het metalen oppervlak.

- **KETTING, TANDWIEL EN KETTINGRINGEN:** Volg de instructies van de fabrikant.
- **BATTERIJEN EN ACCUMULATOREN:** Vervang ze door hetzelfde type. Controleer de aanduiding op de buitenkant.

⚠ Denk eraan dat het niet gebruiken van originele onderdelen schade kan veroorzaken die niet door de garantie wordt gedekt.

NA EEN VAL, STOOT OF BOTSING

Bij een val, stoot of botsing dient u eerst te controleren of u in staat bent om verder te fietsen. Gebruik de fiets niet als u gewond bent en vraag indien nodig medische hulp.

Als u in orde bent om verder te fietsen, controleer dan de fiets om er zeker van te zijn dat deze in perfecte staat is:

- Controleer of de wielen stevig vastzitten en of de velgen in het midden van het frame en de vork zitten. Draai de wielen. Als ze ter plekke niet gecentreerd kunnen worden omdat de tussenruimte te klein is, maak dan de remmen los van de velg zodat deze vrij kan bewegen.

⚠ Houd er in dit geval rekening mee dat de remwerking minder zal zijn.

- Controleer of het stuur of de voorkant van het frame verdraaid of gebroken is. Controleer of de voorkant stevig op de vork zit door het voorwiel stevig tussen uw benen te houden en te proberen het stuur te verdraaien ten opzichte van het voorwiel.
- Controleer of de ketting goed gemonteerd is. Als de fiets op de transmissiekant is gevallen, controleer dan of deze goed werkt. Vraag hulp om de fiets op het zadel te zetten en te schakelen. Als de ketting op het grootste tandwiel past, controleer dan de afstand tussen het tandwiel en de spaken. Als het tandwiel of de bracket verbogen is, kan de eerste vast komen te zitten aan de spaken - Valgevaar! Het tandwiel, het achterwiel of het frame kunnen beschadigd zijn. Controleer de derailleur. Als de derailleur is verschoven, kan de ketting van het tandwiel losraken. De transmissie van de fiets zal minder effectief worden (zie ook het gedeelte "Tractie").
- Controleer het zadel, de bovenbuis of het trapashuis om er zeker van te zijn dat er geen defecten zijn.
- Til de fiets lichtjes op en laat hem op de grond vallen. Controleer de fiets op loszittende bouten als u geluiden hoort.
- Inspecteer de hele fiets nogmaals om te controleren op verbogen plekken, versleten afwerking of scheuren.
- Rijd voorzichtig verder als er tijdens de inspectie geen problemen zijn geconstateerd. Rem of versnel niet plotseling en trap niet te hard wanneer u bergopwaarts gaat. Als je niet zeker bent, wacht dan tot een auto je ophaalt in plaats van een ongeluk te riskeren. Eenmaal thuis moet je de fiets opnieuw zorgvuldig inspecteren. Als je nog steeds onzeker bent of vragen hebt, neem dan contact op met de dichtstbijzijnde BH werkplaats!

⚠ Verbogen aluminium onderdelen mogen niet worden rechtgezet, d.w.z. ze mogen niet worden gerepareerd. Ook daarna is het risico op breuk groot, vooral bij de vork, het stuur, het voorste gedeelte, de ketting en de pedalen. Vervang ze voor meer veiligheid.

04 WAARSCHUWINGEN BIJ GEBRUIK

MAXIMAAL BANDMAAT

Als je een band met een andere maat op je fiets monteert, controleer dan of er minstens 6 mm ruimte is tussen de band en andere onderdelen van het frame en de vork.

MINIMALE EN MAXIMALE INVOEGLENGTE VAN DE ZITSTANG

Het niet in acht nemen van de maximale en minimale in deze handleiding aangegeven insteekmaten van de zadelpen kan een hefboomeffect op het frame veroorzaken. De uitgeoefende druk kan het frame beschadigen en ernstige ongevallen veroorzaken. De garantie dekt niet de schade die ontstaat door het niet in acht nemen van deze aanwijzingen.

MAXIMUMVORKLENGTE (AS-TOT-KROON)

Houd rekening met de maximale lengte tussen de vorkas en het onderste deel van de stuurbuis (as-tot-kroon). Als deze maximale lengte niet in acht wordt genomen, kan het frame beschadigd raken omdat het een grotere belasting te verduren krijgt dan waarvoor het ontworpen is en kan dit ernstige ongelukken veroorzaken.

MAXIMAAL AANTAL STUURVERSTERKERS

Deze handleiding geeft het maximale aantal stuurverstevigers aan dat onder de stuurpen gemonteerd mag worden. Als dit maximumaantal niet in acht wordt genomen, kunnen de materialen beschadigd raken omdat ze een grotere belasting moeten weerstaan dan waarvoor ze ontworpen zijn en kunnen ernstige ongelukken gebeuren.

POSITIE VAN DE SPIL IN DE VOORKLEP

Boven de stuurpen mogen geen afstandhouders worden gemonteerd. Anders kunnen de materialen beschadigd raken doordat ze een grotere belasting te verduren krijgen dan waarvoor ze ontworpen zijn en dit kan ernstige ongelukken veroorzaken.

BEOOGD GEBRUIK

Elke fiets is ontworpen volgens een specifiek beoogd gebruik. De modellen die in deze handleiding worden beschreven, voldoen aan de eisen die horen bij hun beoogde gebruik:

Deze verwijzen naar de omstandigheden die een goede werking van de fiets garanderen, zoals rijden op moeilijke paden, onverharde paden en moeilijk begaanbaar terrein en paden die technische vaardigheden vereisen. De maximale spring- en/of valhoogte is 61 cm (24").

05 WAARSCHUWINGEN OVER HET GEBRUIK VAN HET ELEKTRISCHE HULPSYSTEEM

VERZORGING EN INSTRUCTIES VOOR HET GEBRUIK VAN DE ELEKTRISCHE COMPONENTEN EN BATTERIJEN

Alle producten en onderdelen van BH zijn zo ontworpen dat ze bestand zijn tegen spatwater en regen. Sommige handelingen kunnen echter schade aan de onderdelen en kortsluiting veroorzaken. Doe het volgende niet:

- Was de fiets met drukapparatuur.
- Gebruik de fiets onder slechte weersomstandigheden.
- Vervoer de fiets aan de buitenkant van een voertuig als het regent.
- Stel de accu's bloot aan zeer hoge temperaturen. Als de temperatuur boven de 70°C komt, kan dit lekkage veroorzaken en bestaat er brandgevaar.
- De bedrijfstemperatuur en het opslag- en oplaadbereik van de fiets niet in acht nemen.

AANBEVELINGEN OM DE LEVENSDUUR VAN DE BATTERIJ TE MAXIMALISEREN

Wij raden het volgende aan om de levensduur van de batterij te maximaliseren:

- Laad de batterij op een vlakke en stabiele ondergrond op.
- Zorg ervoor dat de batterij niet wordt blootgesteld aan direct zonlicht.
- Zorg ervoor dat er geen kinderen of huisdieren in de buurt zijn.
- Zorg ervoor dat er geen regen of vocht is.
- De plaats moet goed geventileerd en droog zijn.
- De temperatuur moet tussen 15-25°C liggen.
- Gebruik de batterij niet met een lading van minder dan 10%. Onder deze waarde kan de levensduur van de cellen afnemen.

 Onbevoegde handelingen aan de onderdelen van het elektrische systeem kunnen ernstige ongevallen veroorzaken en maken de garantie ongeldig.

WAARSCHUWINGEN BIJ HET GEBRUIK VAN BATTERIJEN

Onjuist gebruik van de batterijen kan schade en ernstige ongelukken veroorzaken. Volg deze aanbevelingen om dit te voorkomen:

- Gebruik altijd de originele batterijlader.
- Laat de batterij nooit in de buurt van warmtebronnen.
- Verwarm de batterij niet en gooi deze niet in vuur.

- Voorkom dat de batterijaansluitingen in contact komen met metalen voorwerpen.
- Dompel de batterij niet onder in water en voorkom spatten en vocht.
- Sla niet op de batterij en boor er geen gaten in.
- Zorg dat de batterijvloeistof niet in contact komt met uw handen of ogen in geval van lekkage.
- Gebruik de batterij niet als er uiterlijke tekenen van schade zijn.
- Reinig de batterij alleen met een droge of vochtige doek.

ONUITSLUITBARE OPLAAD- EN AFLAADOFFEN OMSTANDIGHEDEN EN OPLOSSINGEN

De hieronder beschreven warme en koude omgevingen kunnen ertoe leiden dat het opladen overgaat in de stand-bymodus of slaapmodus zonder dat de batterij volledig wordt opgeladen.

- **Winter ontladen slaapmodus of DUT (Discharge Under Temperature):** Als de temperatuur lager is dan -20°C gaat de batterijontlading over in de diepe slaapstand, waardoor het trapbekrachtigingssysteem stopt met werken en de batterij wordt beschermd. In dergelijke gevallen wordt de slaapmodus automatisch uitgeschakeld wanneer de batterij warmer wordt dan -20°C.
- **Winterlaadmodus of CUT (Charge Under Temperature):** Het opladen van de batterij gaat in de slaapmodus als de temperatuur lager is dan 0°C. Als het opladen begint en de temperatuur daalt onder dit niveau door nachtkoeling of andere factoren, zal het opladen stoppen en wordt de slaapmodus geactiveerd om de batterij te beschermen. In dergelijke gevallen wordt de slaapstand automatisch uitgeschakeld als de batterij boven 0°C komt.
- **Geluid op televisies/radio's/computers:** Opladen in de buurt van televisies, radio's of soortgelijke apparaten kan statische elektriciteit, flikkerende beelden en andere storingen veroorzaken. Als dit gebeurt, laadt u de batterij op op een plek uit de buurt van de televisie of radio (bijvoorbeeld in een andere kamer).

RECYCLING

Ion-lithiumbatterijen kunnen worden gerecycled, maar ze kunnen schadelijk zijn voor het milieu als ze aan het einde van hun levensduur niet op de juiste manier worden beheerd. Volg deze stappen na het einde van de levensduur:

- Classificeer en recycle elk elektrisch onderdeel op een plaats die is voorbereid voor de duurzame recycling van dergelijke onderdelen.
- Controleer en zorg ervoor dat de toepasselijke regelgeving van uw land wordt nageleefd met betrekking tot batterijen.

MOTOR

De gelijkstroommotor bevindt zich op de lageras van de trapas. Net als bij elk ander onderdeel van uw fiets hangt de levensduur van de motor af van het gebruik. Onder normale omstandigheden kan de motor 10 tot 20 jaar meegaan, of tot 100.000 km.

06 BEDIENING TRAPBEKRACHTIGINGSSYSTEEM

ONDERDELEN VAN HET VOETBEGELEIDINGSSYSTEEM

Het BH Bikes trapbekrachtigingssysteem bestaat uit de volgende onderdelen:

- **A.** Een **motor**, die de fiets aandrijft.
- **B.** Een **bedieningseenheid (SW-EN600-L)**, waarmee je onder andere de ondersteuningsstand kunt selecteren. Een **controle-unit** (SW-EN600-L), waarmee onder andere de ondersteuningsstand kan worden geselecteerd.
- **C.** Een **batterij**, die de motor van stroom voorziet en op verschillende plaatsen kan worden geplaatst.
- **D.** Een **koppelsensor**, die de kracht meet die de gebruiker op het pedaal uitoefent.

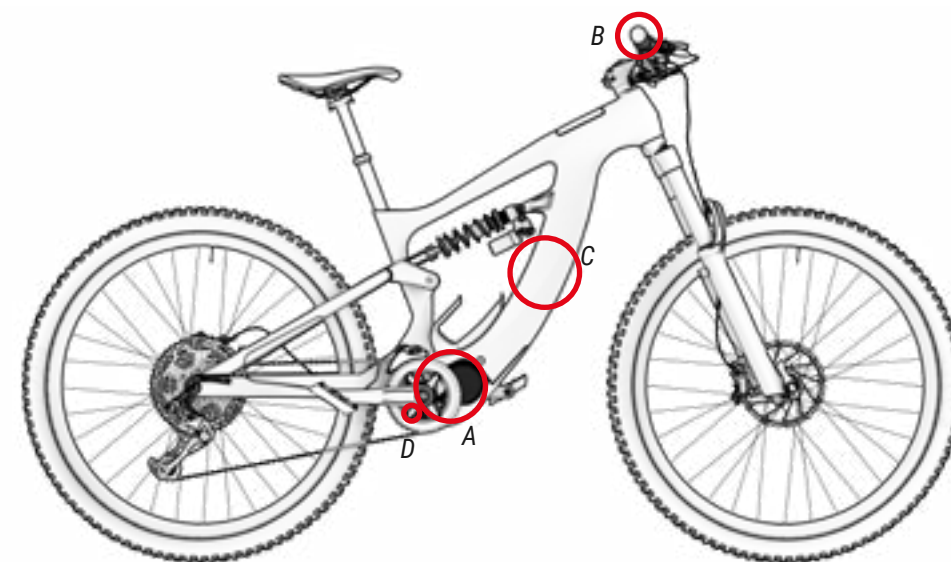

TRAPBEKRACHTIGINGSSYSTEEM

Het trapbekrachtigingssysteem is ontworpen om de optimale hoeveelheid ondersteunde kracht te leveren. Het biedt ondersteuning binnen een standaardbereik, gebaseerd op factoren zoals de trapkracht, de snelheid van de fiets en de transmissie. Het systeem biedt geen ondersteuning in de volgende situaties:

- Als het bedieningspaneel is uitgeschakeld.
- Als u 25 km/u of sneller rijdt.
- Als u niet trapt en de gashendel wordt losgelaten bij 6 km/u.
- Als er geen accucapaciteit meer is.
- Als de ondersteuningsmodus is ingesteld op 0% ondersteuning.

ACTIVEREN EN DEACTIVEREN VAN HET PEDAALASSISTENTIESYSTEEM

Het pedaalassistentiesysteem wordt geactiveerd met de aan/uit-knop boven op de bedieningseenheid (zie onderste afbeelding). Eenmaal drukken op de aan/uit-knop start het systeem. De LED's op de regeleenheid gaan branden om aan te geven dat het systeem is ingeschakeld.

Om het systeem uit te schakelen, moet u de aan/uit-knop 3 seconden ingedrukt houden. De leds op de regeleenheid gaan uit om aan te geven dat het systeem is uitgeschakeld.

- ⚠ Wees na het inschakelen van het systeem voorzichtig wanneer u begint te rijden zonder de ondersteuningsmodus te controleren. Het apparaat start standaard in de ondersteuningsmodus die was geselecteerd voordat het voor het laatst werd uitgeschakeld.
- ⚠ Wacht 3 seconden na het inschakelen van het systeem voordat je begint te trappen. Tijdens deze periode van 3 seconden is het ondersteuningssysteem bezig met het initialiseren en kalibreren van de koppelsensor. Als je niet wacht en begint te trappen voordat deze periode is afgelopen, kan dit de ondersteuning verzwakken en kun je zelfs foutcode 14 op het display zien (Zie hoofdstuk Foutcodes). Om dit op te lossen, moet u het systeem uitschakelen en opnieuw opstarten zonder de pedalen in te trappen tijdens de periode van 3 seconden.

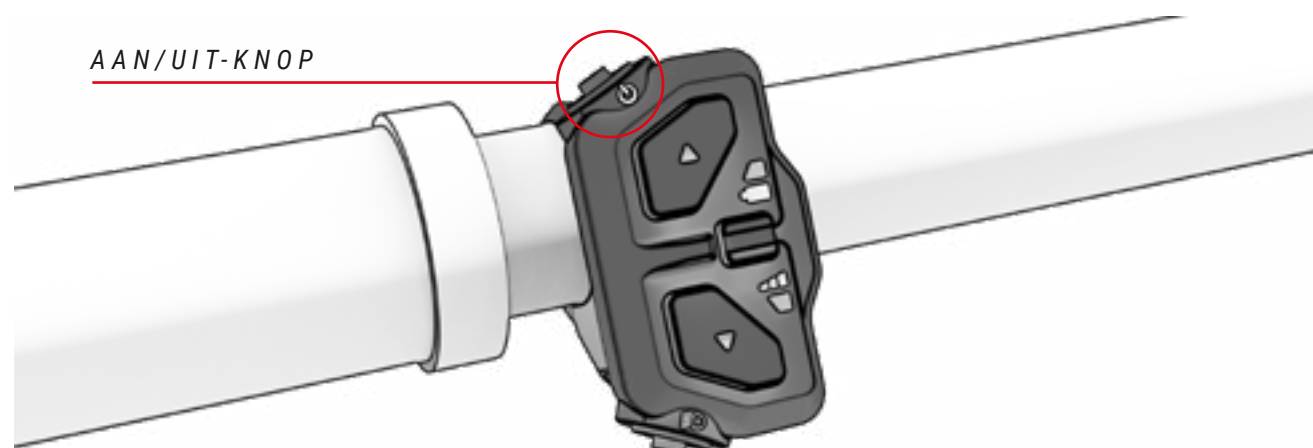

ONDERDELEN VAN DE CONTROLE-EENHEID

De algemene bedieningseenheid SW-EN600-L bevindt zich aan de linkerkant van het stuur naast de handgreep. De besturingseenheid bestaat uit 6 onderdelen:

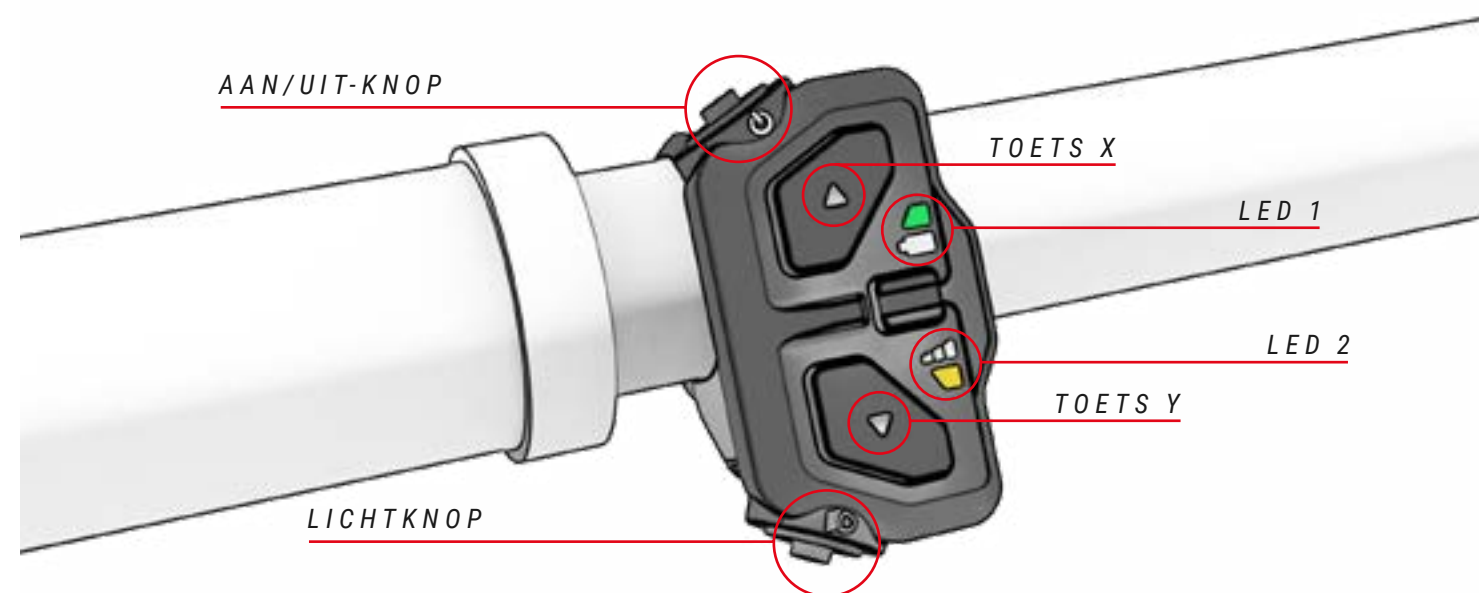

Deze handleiding geeft alleen de belangrijkste details van de SW-EN600-L regeleenheid weer. Raadpleeg de Shimano-specifieke handleiding voor alle details:

<https://si.shimano.com/en/pdfs/um/ONM0A/UM-ONM0A-000-ENG.pdf>



TYPE ONDERSTEUNING

Het trapbekrachtigingssysteem biedt verschillende ondersteuningsstanden, en hier lees je hoe je er doorheen kunt navigeren:

- Boost Mode: Gebruik deze modus als je het maximale vermogen uit het systeem wilt halen.
- Trail Mode: Gebruik deze modus als je progressief vermogen wilt op basis van je trapkracht.
- Eco-modus: Gebruik deze modus als je zo ver mogelijk wilt komen met ondersteuning.
- Geen ondersteuning: Gebruik deze modus als je zonder trapbekrachtiging wilt fietsen. U kunt nog steeds andere functies van de bedieningseenheid gebruiken.

Walk Assist: Gebruik deze modus wanneer u hulp nodig hebt bij het vervoeren van de fiets terwijl u niet fietst.

Om tussen de ondersteuningsmodi te schakelen, drukt u op de (X)-knop om het ondersteuningsniveau te verhogen en op de (Y)-knop om het te verlagen. De onderste LED verandert van kleur om de geselecteerde ondersteuningsstand aan te geven.



*BOOST
GEEL*

*PISTA
GROEN*

*ECO
HELDERBLAUW*

*UIT
GEEN LICHT*

*LOOPHULP
DIEPBLAUW*

Om de levensduur van de batterij te verlengen en een volledige ontlading, die de batterij zou kunnen beschadigen, te voorkomen, zijn de ondersteuningsmodi beperkt op basis van het oplaadniveau van de batterij:

- Batterij opgeladen boven 20%: 100% van het maximale ondersteuningsniveau is beschikbaar.
- Batterij geladen tussen 10 en 20%: ondersteuningsniveau beperkt tot 50% van het maximale ondersteuningsniveau.
- Batterij geladen tussen 5 en 10%: ondersteuningsniveau beperkt tot 25% van het maximale ondersteuningsniveau.
- Batterij geladen tussen 1 en 5%: geen ondersteuning toegestaan. Alleen de verlichting kan worden ingeschakeld.

WALK ASSIST MODE

De besturingseenheid wordt donkerblauw. Zodra de modus actief is, laat je de Y-knop los en druk je er opnieuw op om de assistentie te starten. Je moet de knop ingedrukt houden om assistentie te krijgen en loslaten om te stoppen.



*GESELECTEERD
DIEP BLAUW*



*HELPEN
DIEPBLAUW KNIPPEREND*

*HOUD
INGEDRUKT VOOR
ASSISTENTIE*

BEGIN MET TRAPPEN

De gebruiker moet zich op het zadel plaatsen en het stuur stevig vastpakken voordat hij de pedalen indrukt. Let extra goed op als u begint te trappen in een modus met een hogere ondersteuning (TRACK- en BOOST-modus) omdat de motor dan met maximale stuwkracht reageert, waardoor u de controle over het stuur kunt verliezen. Om de acceleratie te vergemakkelijken, geeft de motor een extra duwtje zodra het trappen begint. Dit maakt de inspanning die nodig is om de fiets in beweging te zetten minimaal, wat helpt om sneller en veiliger in het verkeer te integreren.

- ⚠ "Begin te trappen met een lagere versnelling (hogere versnellingen) en in een lagere ondersteuningsstand (ECO-modus). Naast meer controle en veiligheid op de fiets, zal dit minder energieverbruik vergen en dus een grotere actieradius opleveren. Starten in een hogere ondersteuningsstand (TRACK- en BOOST-modi) kan een veiligheidsrisico vormen voor de gebruiker.
- ⚠ Wanneer de gebruiker de fiets duwt terwijl hij ernaast loopt, moet hij ervoor zorgen dat het systeem uitgeschakeld is.

WEERGAVE OPLAADNIVEAU BATTERIJ

Een volledig opgeladen batterij kan een actieradius tot 155 km bieden. Het oplaadniveau van de batterij kan op drie verschillende manieren worden weergegeven: via de bedieningseenheid, de interne batterij of een Garmin-toestel. In alle gevallen geeft de batterijlaadindicator een schatting van de resterende batterijcapaciteit::

- **Afstandsbediening:** De bovenste LED op de bedieningseenheid geeft het oplaadniveau aan, afhankelijk van de kleur en of deze knippert:



*100-51%
GROEN*



*50-26%
GROEN KNIPPEREND*



*25-11%
ROOD*



*10% >
ROOD KNIPPEREND*

- ⚠ Het bereik van het systeem varieert afhankelijk van onder andere de volgende rijomstandigheden: vaak starten en stoppen, versnellingsverhouding, steile hellingen, slechte wegomstandigheden, zware lading, sterke tegenwind, lage omgevingstemperatuur, verslechtering van de batterij, gebruik van geïntegreerde verlichting, onjuiste afstelling van bandenspanning, ketting of remmen.

- **Batterij:** de knop aan de bovenkant van de batterij heeft een LED-ring die het oplaadniveau van de batterij aangeeft door verschillende kleuren weer te geven:



- **Garmin-apparaat:** Met Garmin-toestellen kun je ook het batterijniveau bekijken op hun eigen interface:



DISPLAY VAN HET OPLAADNIVEAU VAN DE XPRO+ BATTERIJ

De externe XPRO batterij vergroot het bereik van de standaard 130 km tot 175 km. Door op de knop van de XPRO batterij te drukken, gaat er een lichtring omheen branden. Deze ring geeft aan, afhankelijk van de kleur die wordt weergegeven, in welk percentage de XPRO zich momenteel bevindt. Groen 100-75%, blauw 75-50%, geel 50-25%, rood 25-10% en knipperend rood 10-0%.

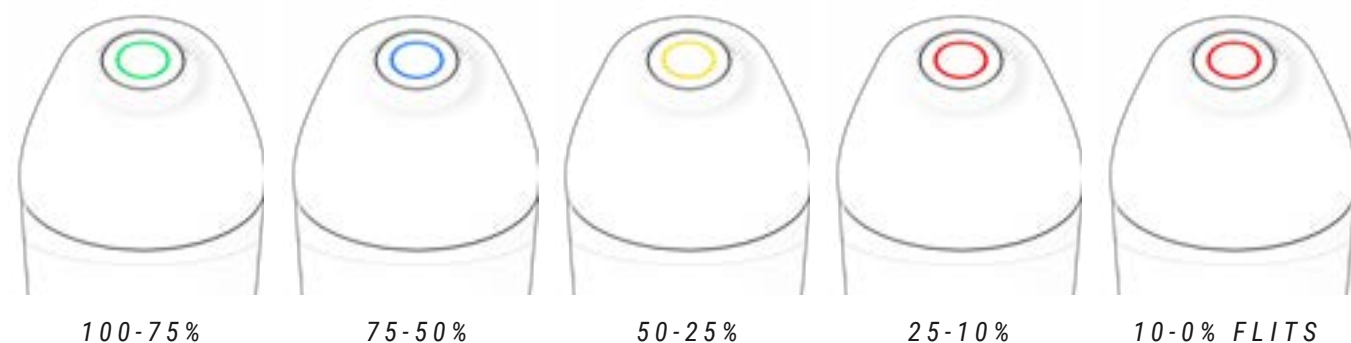

BATTERIJ OPLADEN

Dankzij de geavanceerde Ion-Lithium technologie is het niet nodig om te wachten tot de batterij volledig is ontladen voordat je deze aansluit op de oplader. Het is ook niet nodig om de batterij tot 100% op te laden voordat je hem weer kunt gebruiken. Houd er echter wel rekening mee dat het voor een maximale actieradius raadzaam is om de accu volledig op te laden.

De accu kan worden opgeladen als deze in de fiets zit of uit het frame is verwijderd. Hieronder vindt u de stappen om de batterij in beide gevallen correct op te laden:

BATTERIJ EN OPLADER

De accu in je BH bevat lithium-ion cellen, de meest geavanceerde technologie in termen van energiedichtheid (energie die wordt opgeslagen per kilogram gewicht en per kubieke centimeter volume).

Lithium-ion accu's hebben de volgende eigenschappen:

Hun prestaties nemen af in extreem warme of koude omgevingen.

Een bijkomend kenmerk van de Lithium-ion accu's van BH is dat ze geen "geheugeneffect" hebben en niet worden beïnvloed door onvolledige ontladingen.

Ze verliezen op natuurlijke wijze en geleidelijk hun lading tijdens het gebruik. De batterij kan ongeveer 500 keer volledig worden ontladen (100%), met een maximale batterijverslechtering van 20%. Bij gedeeltelijke ontlading wordt alleen rekening gehouden met het ontladen gedeelte. Als we de batterij bijvoorbeeld opladen telkens als het oplaadniveau met 25% daalt, kunnen we de batterij tot 2000 keer opladen tot 100% van de oorspronkelijke capaciteit. Kortom, de gegarandeerde levensduur van de batterij met een maximale degradatie van 20% bedraagt minstens 20.000 km.

OPLADEN VIA DE OPLAADPOORT OP DE ACHTERBRUG

1. SCHAKEL HET TRAPBEKRACHTIGINGSSYSTEEM UIT

2. OPEN DE DOP VAN DE LAADPOORT VAN DE ACHTERBRUG

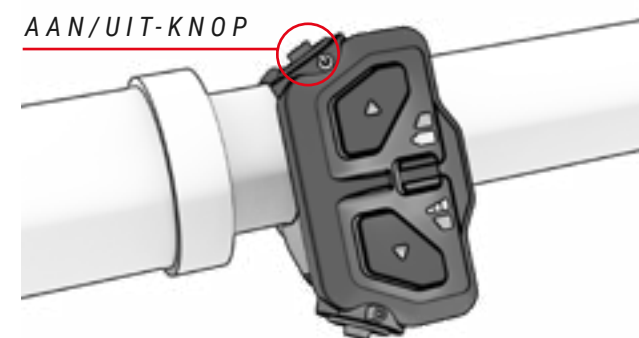

3. SLUIT DE OPLADER EERST AAN OP DE OPLAADPOORT EN VERVOLGENS OP HET STOPCONTACT.

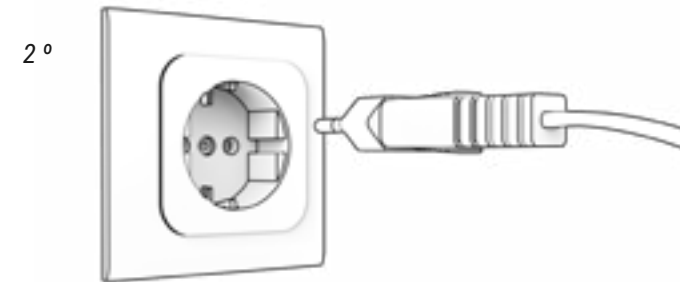
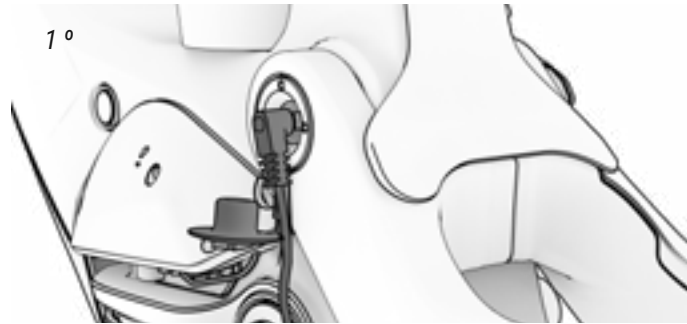

4. DE LAADSTATUS EN FOUTEN BEKIJKEN



100%
OPGELADEN

STAND-BY
(FLASH)

OPLADEN

FOUT
(FLASH)

5. KOPPEL DE OPLADER ALTIJD EERST LOS VAN DE OPLAADPOORT EN VERVOLGENS VAN DE STROOMBRON

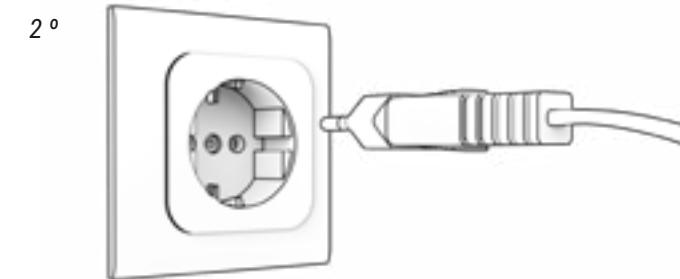

6. SLUIT DE DOP VAN DE LAADPOORT VAN DE ACHTERBRUG



OPLADEN VIA DE OPLAADPOORT VAN DE BATTERIJ.

1. SCHAKEL HET TRAPBEKRACHTIGINGSSYSTEEM UIT.

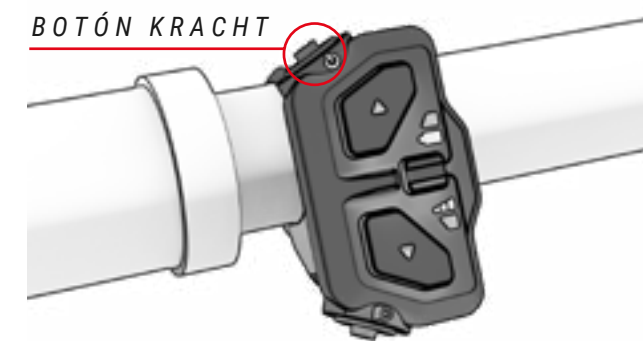

2. OPEN HET DEKSEL VAN HET FRAME DAT TOEGANG GEEFT TOT DE BATTERIJ

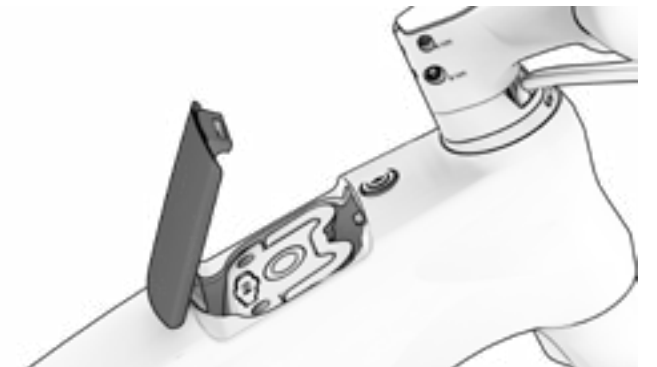

3. TIL DE HANDGREEP OP OM DEZE TE VERWIJDEREN OF LAAT DEZE IN HET FRAME ZITTEN.

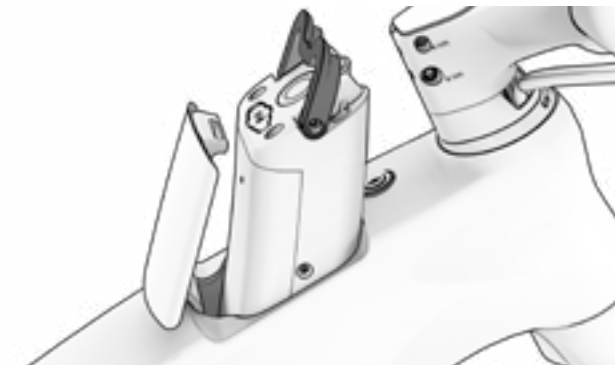

3. TIL DE DOP VAN DE LAADPOORT.



4. SLUIT DE OPLADER EERST AAN OP DE BATTERIJ EN VERVOLGENS OP HET STOPCONTACT.

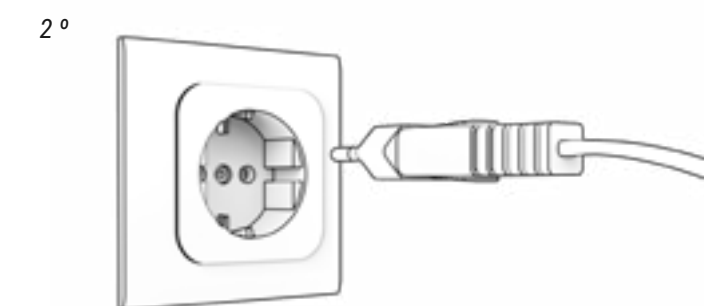

5. DE LAADSTATUS EN FOUTEN BEKIJKEN

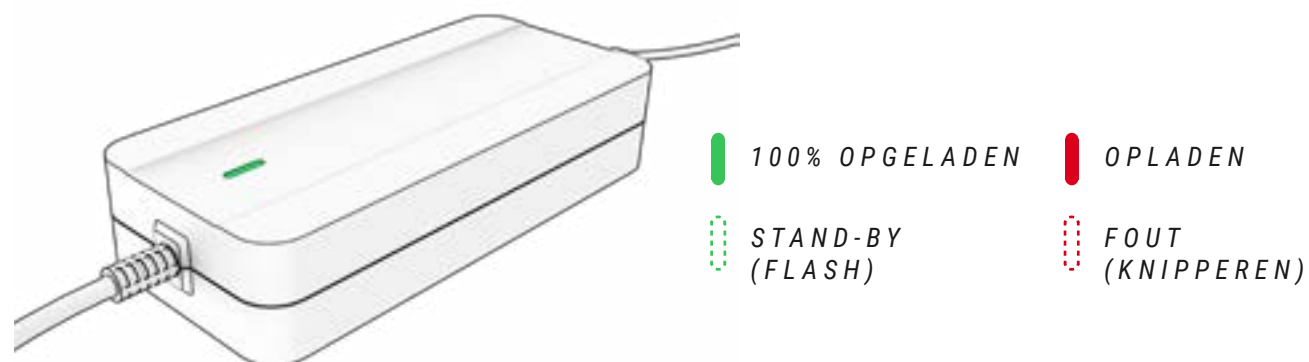

6. KOPPEL DE OPLADER ALTIJD EERST LOS VAN DE ACCU EN DAARNA VAN DE STROOMBRON.

1°



2°

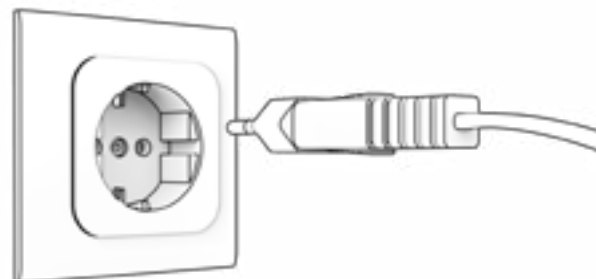

7. SLUIT DE DOP VAN DE OPLAADPOORT VOOR DE BATTERIJ



8. PLAATS DE BATTERIJ IN HET FRAME EN SLUIT DE BOVENKLEP.

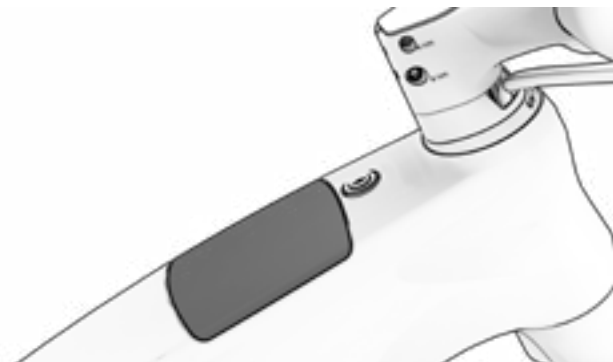

- ⚠ Laad of gebruik nooit een beschadigde batterij.
- ⚠ Wees voorzichtig en raak de oplader niet aan tijdens het opladen. Deze kan erg heet worden, vooral bij hoge omgevingstemperaturen.
- ⚠ Als er een storing optreedt tijdens het opladen van de batterij, trek dan de stekker van de oplader uit het stopcontact en wacht tot de batterij is afgekoeld.
- ⚠ Raak de stekker, de oplaadstekker of de contactpunten nooit aan met natte handen.
- ⚠ Controleer of er geen vreemde stoffen op de contactpunten van de batterij zitten voordat u deze in de fiets plaatst.
- ⚠ Sluit de stekker van de oplader niet aan op de batterij of de oplaadpoort van de fiets als deze nat of vochtig is. Sluit de stekker pas aan als de accu of de laadpoort van de fiets volledig is opgedroogd.
- ⚠ Oefen geen overmatige druk uit op de stekker en trek niet aan de kabel als de stekker is aangesloten op de accu.
- ⚠ Schakel het trapbekrachtigingssysteem uit voordat u de batterij uit de fiets haalt.
- ⚠ Gebruik beide handen om de batterij uit de fiets te halen. Als u de batterij op uw voet laat vallen, kan dit letsel veroorzaken en de batterij beschadigen.

XPRO+ BATTERIJ

LT Met de extra of uitgebreide XPRO batterij kan de actieradius van de fiets worden vergroot. Het is een externe accu van 180Wh in de vorm van een waterfles, die in de specifieke flessenhouder past en die door een geautoriseerde winkel moet worden geïnstalleerd en aangesloten op het systeem. Zodra de flessenhouder is geïnstalleerd, wordt de externe batterij op het systeem aangesloten door deze eenvoudigweg in de flessenhouder te plaatsen. Met andere woorden, het is een Plug&Ride batterij die geen extra aansluiting of werk nodig heeft om te werken.

- ⚠ De XPro+ accu die is ontworpen voor Shimano motoren is niet compatibel met de XPro accu's die zijn ontworpen voor BH motoren.

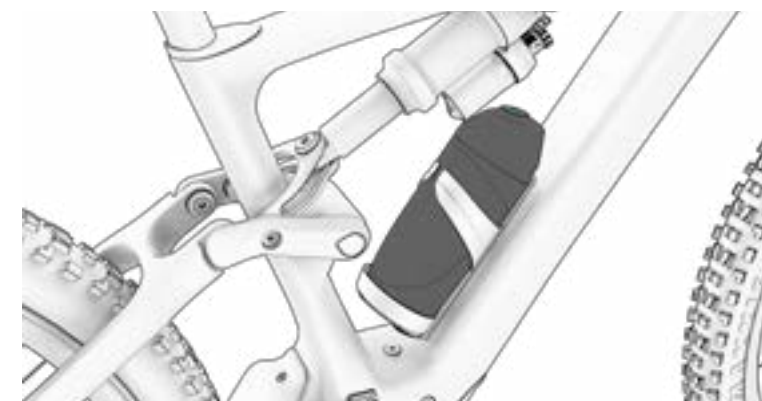

XPRO+ BATTERIJ OPLADEN EN ONTLADEN

De XPro batterij wordt alleen opgeladen als deze zich in de XPro fleshouder bevindt, de fiets wordt opgeladen en de iRemote is ingeschakeld. Als het oplaadproces wordt gestart en de interne batterij minder dan 15% is opgeladen, gaat het scherm niet branden. Tijdens het opladen, als de XPro-accu is aangesloten en de interne accu 15% lading bereikt, zullen ze parallel worden opgeladen. Het systeem schakelt automatisch tussen de twee accu's (er is een onderbreking van 2-3 seconden tijdens het schakelen tussen de accu's).

Tijdens het gebruik van de fiets ontladen de XPro-accu en de interne accu parallel zolang de interne accu minder dan 80% is, waardoor ondersteuning tot 100% wordt geboden totdat het oplaadniveau van de accu 0% bereikt.

XPRO+ BIDONHOUDER

De bidonhouder bevat een aansluiting die waterdicht is, zodat het systeem beschermd is. Daarom kan de gebruiker een conventionele waterfles in de fleshouder plaatsen of deze leeg laten.

MENERGIEBESPARENDE MODI

De batterij is ontworpen om een lange levensduur te garanderen, dankzij energiebesparende modi die inefficiënt batterijverbruik voorkomen:

- **Transportmodus:** Om het interne verbruik tijdens het transport van de fiets van de fabriek naar de winkel te minimaliseren, staat de batterij in de Transportmodus. De gebruiker kan deze Transportmodus permanent uitschakelen door de batterij volledig op te laden voor het eerste gebruik.

Als de batterij niet volledig is opgeladen, wordt de Transportmodus niet uitgeschakeld, maar wordt deze snel geactiveerd ter bescherming. Vergeet niet de batterij volledig op te laden om deze Transportmodus permanent uit te schakelen.

- **Stand-by modus:** Om het interne verbruik tot een minimum te beperken, schakelt de batterij automatisch over naar de stand-bymodus. Dit gebeurt automatisch wanneer het systeem gedurende 10 minuten geen opladen, ontladen of communicatie met de batterij detecteert. Deze modus schakelt bijvoorbeeld automatisch de besturingseenheid van de fiets uit na 10 minuten inactiviteit, in het geval dat de gebruiker deze aan heeft laten staan na het parkeren.

De gebruiker kan de stand-bymodus verlaten door simpelweg de stuureenheid van de fiets aan te zetten.

- **Diepe slaapstand:** Om de batterij te beschermen tijdens lange perioden van inactiviteit of opslag (bijvoorbeeld tijdens de winter), schakelt de batterij automatisch over naar een Slaapstand of Diepe slaapstand. Dit gebeurt automatisch onder de volgende omstandigheden:
 - Als de batterijlading minder dan 1% is, gaat de batterij in slaapstand of diepe slaap als de batterij gedurende 10 minuten continu in stand-by staat.
 - Als de batterijlading minder dan 10% is, gaat de batterij in slaapstand of diepe slaap als de batterij gedurende 48 uur continu in stand-by staat.
 - Als de batterijlading minder dan 40% is, wordt de slaapstand of diepe slaapstand geactiveerd als de batterij gedurende 3 dagen continu in stand-by staat.
 - Als de batterijlading minder dan 80% is, wordt de slaapstand of diepe slaapstand geactiveerd als de batterij gedurende 5 dagen continu in stand-by staat.

De gebruiker kan de slaapstand of diepe slaapstand beëindigen door 5 seconden op de SOC-knop (laadniveaucontrole) op de batterij te drukken of door het opladen van de batterij met de oplader te starten. Er worden twee flitsen met alle LED's in stand-bymodus en één flits in slaapstand of diepe slaap weergegeven.

APP SHIMANO ETUBE PROJECT

Met de specifieke Shimano Etube Project app kan onder andere het ondersteuningsniveau voor elke trapbekrachtigingsmodus worden aangepast. Deze handleiding beschrijft de belangrijkste kenmerken en functionaliteiten van deze app. Raadpleeg voor meer informatie de specifieke gebruikershandleiding van Shimano via de volgende link:

<https://si.shimano.com/en/um/7J4MA>

Deze app dient ook voor het updaten van de firmware van onderdelen en het diagnosticeren van problemen in geval van afwijkingen.

De app is beschikbaar voor download op zowel Google Play als de Apple Store. Volg na het downloaden deze stappen om de app te gaan gebruiken:

1. Open de app op je smartphone.
2. Registreer je e-bike.
3. Selecteer het apparaat dat je wilt koppelen. Druk op een knop op de besturingseenheid om de verbinding te activeren als deze niet beschikbaar is.
4. Registreer de fiets met een wachtwoord naar keuze.

Nadat het registratieproces is voltooid, kunt u het trapbekrachtigingsniveau wijzigen en maximaal twee profielen configureren met specifieke trapbekrachtigingsinstellingen voor elk. Profiel 1 zal de standaardinstelling zijn, maar u kunt tussen profielen wisselen via het display zelf:

<https://si.shimano.com/en/pdfs/um/7J4MA/UM-7J4MA-008-ENG.pdf>

BEDIENING MET GARMIN-TOESTEL

De ANT+ verbinding met een Garmin-toestel geeft u toegang tot extra ondersteunende weergave- en bedieningsfuncties.

De hartslagband maakt verbinding via het Garmin-toestel. De stappen die gevolgd moeten worden om iRemote te verbinden met het

Garmin-toestel worden hieronder beschreven. De afbeelding bij de zesde stap laat zien dat het Garmin-toestel kan worden gebruikt om de batterijstatus van de fiets te controleren

en om het gewenste trapbekrachtigingsniveau te selecteren.

1. DRUK OP "SENSOR TOEVOEGEN".

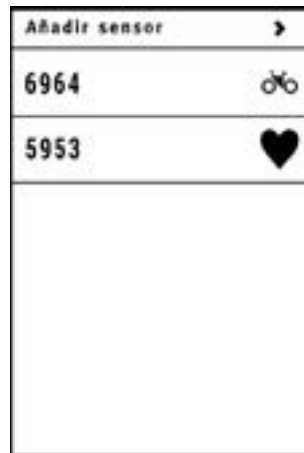

2. DRUK OP "EBIKE".

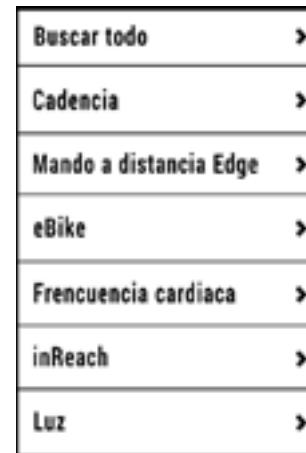

3. KOPPELEN MET GARMIN.

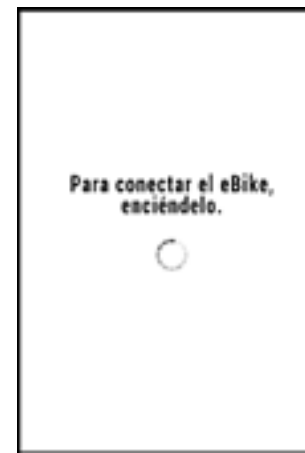

4. SELECTEER DE EBIKE.

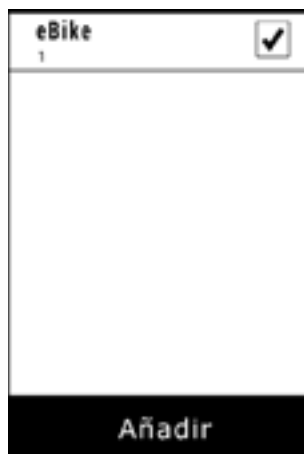

5. SELECT DE GECREËERDE SENSOR.



6. GARMIN CONECTED.

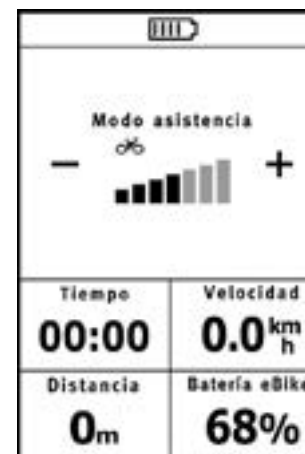

ELEKTRISCH SYSTEEM UPDATE

Elektrische updates van het systeem worden uitgevoerd via de Shimano Etube app wanneer deze via Bluetooth met uw fiets verbonden is. Als het updateproces om een externe reden wordt onderbroken, zoals een inkomend gesprek op uw mobiele telefoon, is het noodzakelijk om de fiets naar een erkende dealer te brengen om de update correct te installeren.

De volledige handleiding voor de app kan worden geraadpleegd op de volgende link:

<https://si.shimano.com/en/um/7J4MA>

Het wordt aanbevolen dat als onderdeel van het reguliere onderhoud of reparaties bij een erkende dealer, de status van updates wordt gecontroleerd en de noodzakelijke acties worden uitgevoerd.

- ⚠ Denk eraan dat sommige handelingen geavanceerde kennis vereisen en onjuiste handelingen tot ernstige ongevallen kunnen leiden. Bovendien worden onjuiste manipulaties niet gedekt door de garantie.

FOUTEN IN HET PEDAALASSISTENTIESYSTEEM

De onderste LED op de regeleenheid knippert rood als het systeem een fout detecteert. Wanneer er een fout optreedt, raadt Shimano aan de volgende stappen te ondernemen om te proberen het probleem op te lossen:

- Schakel de stroom uit en vervolgens weer in.
- Verwijder de batterij en sluit deze weer aan.

Als de fout blijft optreden, ga dan naar een erkende BH dealer. Daarnaast kun je de website van Shimano raadplegen voor mogelijke fouten en hun oplossingen:

<https://si.shimano.com/en/error>



07 MATEN EN AFMETINGEN

DUBBELE OPHANGING

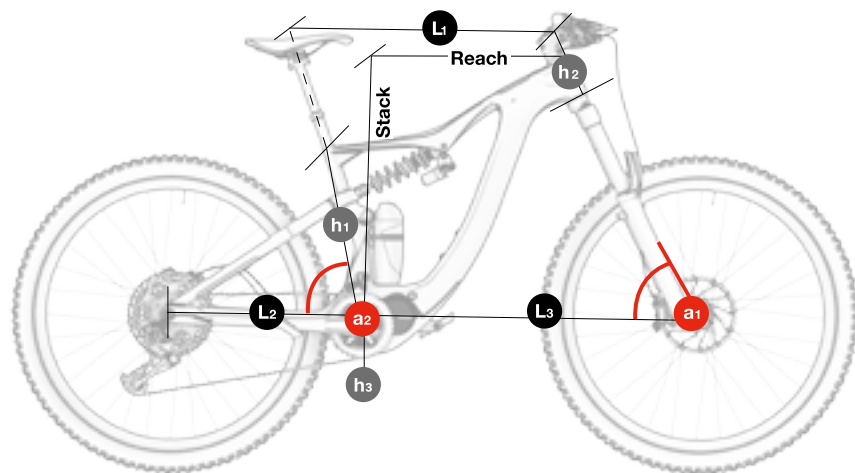

ES893 / ES883 / ES873

ILYNX+ TRAIL

	h1	h2	h3	L1	L2	L3	a1	a2	Stapel	Bereik
SM	400	95	338	581	440	749	66	77	595	433
MD	420	100	338	606	440	773	66	77	600	458
LA	440	110	338	628	440	793	66	77	610	478
XL	480	125	338	649	440	810	66	77	623	495

ES993 / ES983 / ES973

ILYNX+ ENDURO

	h1	h2	h3	L1	L2	L3	a1	a2	Stapel	Bereik
SM	400	95	349	583	440	754	65	76	612	430
MD	420	100	349	608	440	779	65	76	616	455
LA	440	110	349	630	440	799	65	76	626	475
XL	480	125	349	651	440	816	65	76	639	492

08 TECHNISCHE SPECIFICATIES

ALGEMENE SPECIFICATIES

Funcie	Model	Specificatie
Framemateriaal		
Voordriehoek	Alle	Carbon
Swingarm (liggende en staande achtervork)	Alle	Carbon
Verbinding	Alle	Aluminium
Aanbevolen gebruik	Alle	Trail-Enduro
Maten	Alle	S, M, L, XL
Vering	Alle	Dubbel, systeem Split Pivot
Vorkbereik	Alle	140-160
Maximale vorklengte (as tot kroon)	Alle	580 mm
Vorkoffset	Alle	Neem contact op met de fabrikant
Schokdemperafmetingen	Alle	Neem contact op met de fabrikant
Compatibiliteit met schroefdempers	Alle	Het hangt af van de afmetingen van de schokdemper en de veer. Neem contact op met de fabrikant.
Balhoofdset	Alle	1,5" - 1 1/8" Steer
Kettinglijn	Alle	57mm
Bandenmaat	Alle	29"
Maximale achterbandmaat	Alle	2. Bandmaat4" (61mm)
Maximale bandenmaat voorbanden	Alle	Afhankelijk van de vork
Installatie snelheidssensor	Alle	Center Lock rotor. In remschijf
Achteras standaard	Alle	Boost 12x157
Draadsteek achteras	Alle	1mm

ALGEMENE SPECIFICATIES

Funcie	Model	Specificatie
Lengte achteras	Alle	200mm
Diameter zadelpen	Alle	31.6mm
Zadelpenklemdiameter	Alle	Integrada
Maximale insteek zadelklem		
S	Alle	200mm
M	Alle	220mm
L	Alle	240mm
XL	Alle	240mm
Compatibel met inwendig verlegde dropperpen	Alle	Si
Voorderailleur	Alle	Nr. Alleen 1X
Maximale kettingbladmaat	Alle	38t
Minimale kettingbladmaat	Alle	34t
Compatibel met ovale kettingbladen	Alle	Geen
Remtype	Alle	Schijf
Standaardmaat achterremblok	Alle	Post Mount
Maximale maat achterremschijf	Alle	203mm
Minimale maat achterremschijf	Alle	180mm
Compatibel met guía cadena	Alle	Ja
ICGS	Alle	Geen
Kabelgeleiding	Alle	Intern door DT en CS. Volledige behuizing
Compatibel met kabelgeleiding linker achterrem	Alle	Ja
Fleshouder	Ja	Alle maten. Standaard bidonhouder
Compatibel met stroommeters	Ja	Nee
Compatibel met aanhangwagen	Ja	Nee

Funcie	Model	Specificatie
Montage rek	Alle	Geen
Montage spatbord	Alle	Geen
Montage kinderzitje	Alle	Geen
Aanbevolen maximumgewicht (rijder+uitrusting+bagage)	Alle	165Kg

SPECIFICATIES VAN DE SHIMANO DU-EP801 MOTOR

Funcie	Specificatie
Nominaal vermogen	250W
Spanning	36V
Type	Borstelloze DC
Ondersteuning	Tot 25km/h
Maximaal koppel	85Nm
Gewicht	2700g
Trapondersteuning Modi	ECO TRAIL BOOST WALK ASSIST
Wandelassistentie	Ja (druk de Y-knop 1 seconde in om te activeren en houd deze ingedrukt om te assisteren)
Cadansbereik	130/min.
Sensoren	Cadans/snelheid/koppel
Systeemtechnologie	CAN-bus y ACC

SPECIFICATIES SNELHEIDSSENSOR

Funcie	Specificatie
Montage	Geïntegreerd in de linker achtervork. Interne kabelgeleiding
Magneet	Op de remschijf

SPECIFICATIES VAN DE SHIMANO SW-EN600-L REGELEENHEID

Functie	Specificatie
Funcities	Het in- en uitschakelen van de trapondersteuning. Het veranderen van de ondersteuningsmodus. Het weergeven van het acculaadniveau. Het in- en uitschakelen van de fietsverlichting. Het activeren van de Walk Assist-modus.

BATTERIJSPECIFICATIES

Functie	Specificatie
Spanning	36V
Capaciteit	540WH
Gewicht	2690g
Celtype	10S3P
Opladen	Met de batterij binnen of buiten het frame
Afmetingen	244*508*69mm
Conectie	Motorkabel en oplaadpoortkabel
Afdichting	IP65

SPECIFICATIES OPLADER

Functie	Specificatie
Input	100-240V. 50-60Hz. AC
Uitgang	42V
Laadstroom	4A
Bereik oplaadtemperatuur	0°C - 40°C
Laaddisplay	Door LED geïntegreerd in lader

SPECIFICATIES EXTERNE BATTERIJ

Kenmerken	Specificatie
Spanning	36V
Capaciteit	180WH
Gewicht	1000g
Celtype	10 (10S1P)
Opladen	Met de batterij in de bidonhouder en de motor ingeschakeld
Afmetingen	L192, Ø73 mm
Conectie	Met de motorkabel
Afdichting	IP65

09 MONTAGE EN RESERVEONDERDELEN

AFMETINGEN BALHOOFDBUIS

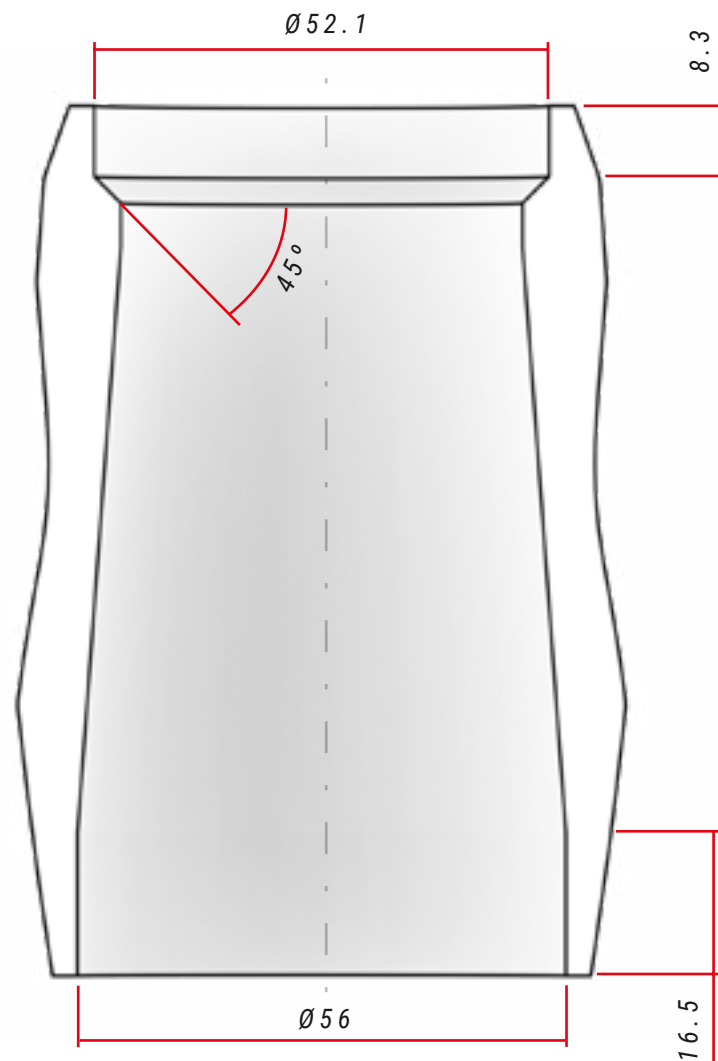

SPECIFICATIES VAN HET BALHOOFDSET

	Type	Contacthoek met compressiering/vork	Lagerafmetingen
Boven	1-1/8" Steer	45°	42x52x7
Onder	1,5" Steer	45°	40x52x7, R2

MONTAGE VAN HEADSET

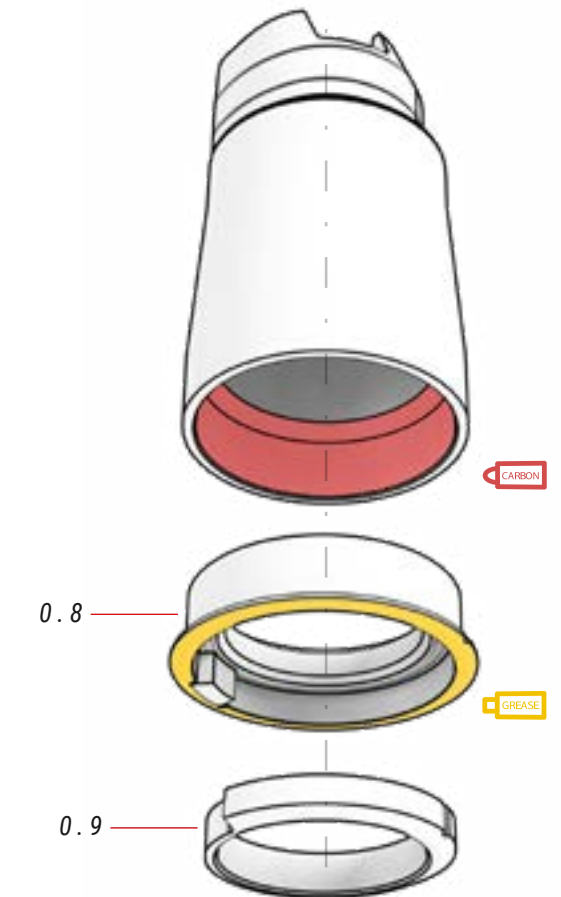
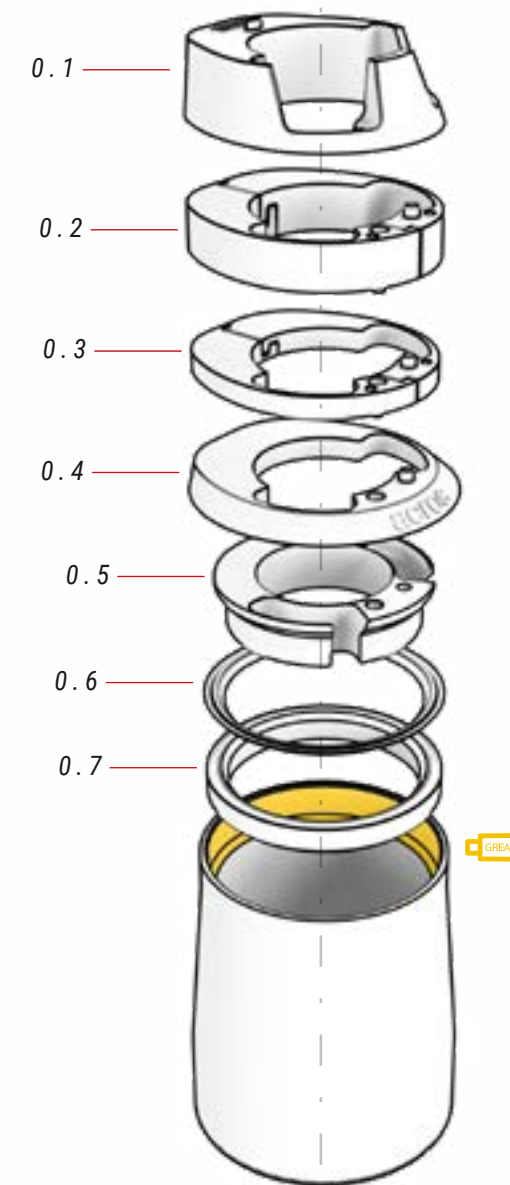

⚠ Stuk 0.8 kan geïnstalleerd worden met de inkeping naar het frame gericht, maar stuk 0.9 moet altijd geïnstalleerd worden volgens de positie van het eerste stuk, zoals getoond in de afbeeldingen.

00 HEADSET

ref.: 383260100

N°	Item	Qty
0.1	Topkap, kabelgeleiding inzetstuk	1
0.2	10mm spacer (2 stuks)	1
0.3	5mm spacer (2 stuks)	1
0.4	Headsetkap	1
0.5	Kabelgeleiding ring	1

N°	Item	Qty
0,6	Afdichtingsring	1
0,7	Hoeklager 42x52x7	1
0,8	Hoekcontactlager 40x52x7 / Block-Lock afstandshouder	1
0,9	Grondplaat 1,5", Block-Lock	1

MONTAGE STAM

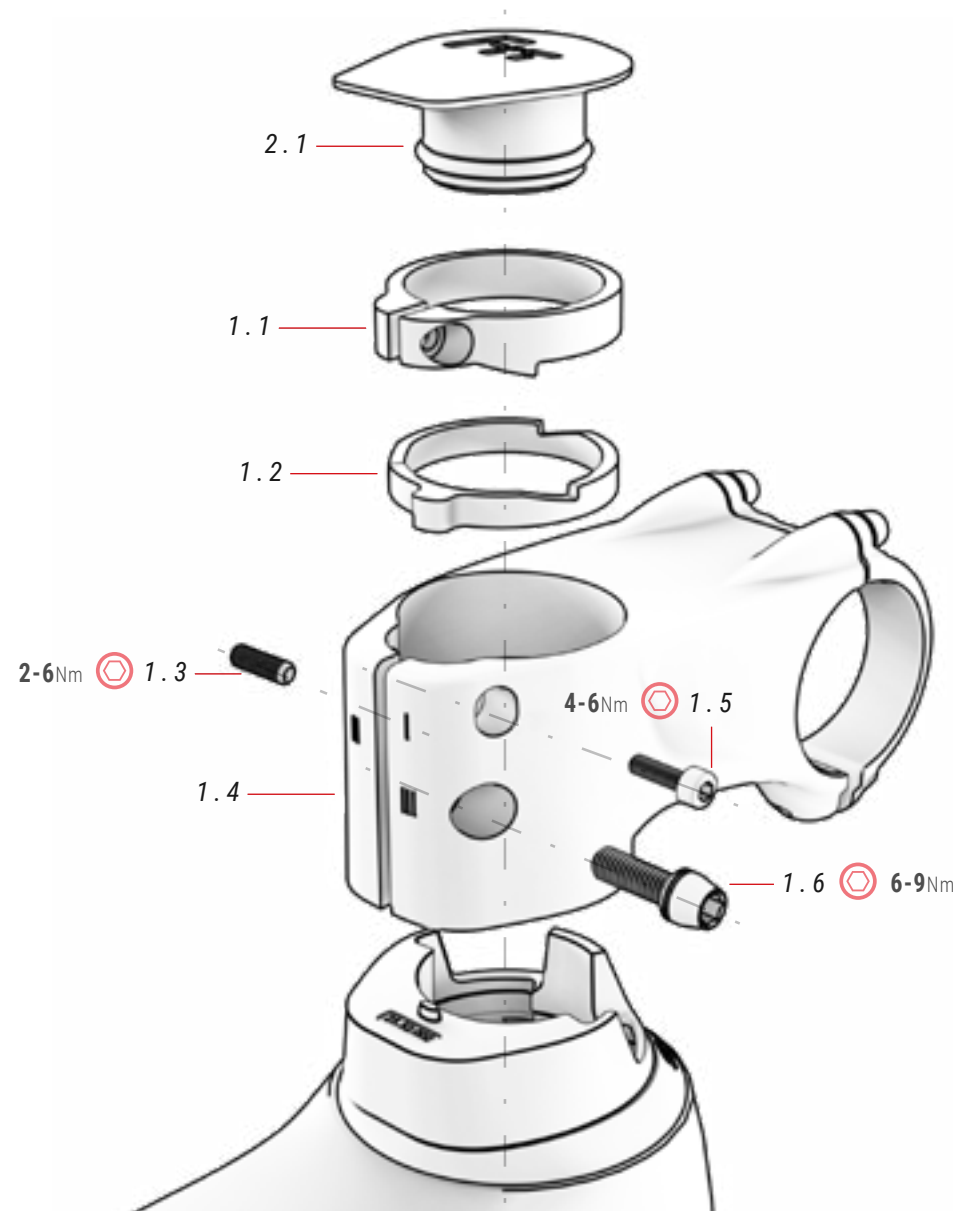

01 FIT-STANG

ref.: 384612600

N°	Item	Qty
1.1	Bovenste ring	1
1.2	Onderste ring	1
1.3	Stangbout	1
1.4	FIT-stang	1

VIDEO MET BH FIT MONTAGE



0

<https://youtu.be/hJOCBBYKQk>

⚠ Dankzij het sproeisysteem (1.1 en 1.2) elimineert de FIT.1 stuurpen speling zonder een spider te gebruiken. Volg alle stappen in de video zorgvuldig om de stuurpen correct te installeren en ongelukken te voorkomen.

N°	Item	Qty
1.5	Schroef	1
1.6	Schroef	1

02 FIT-STIFTDOP

ref.: 363293900

N°	Item	Qty
2.1	FIT-stift dop	1

BH FIT GEREEDSCHAP

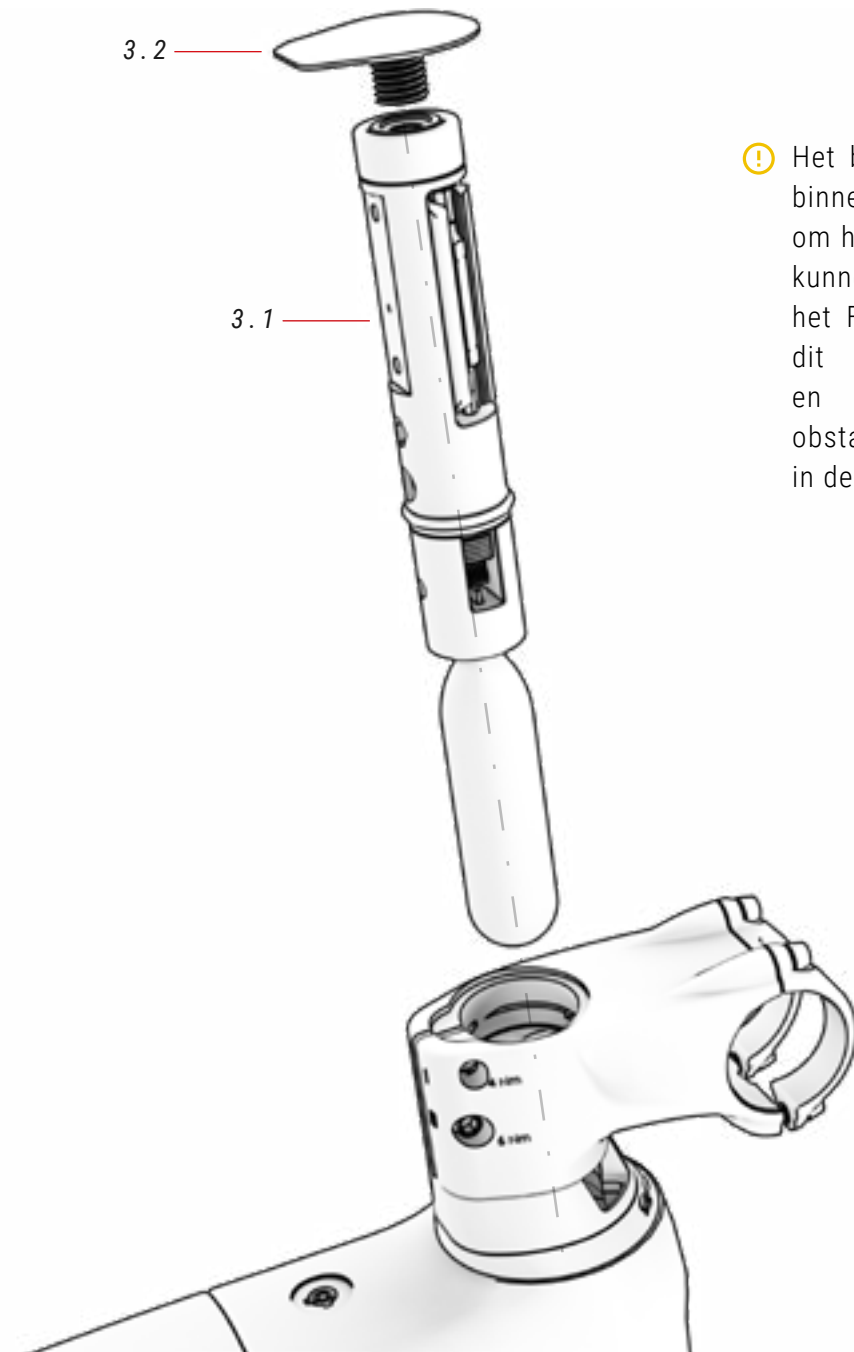

ⓘ Het balhoofdset moet van binnen helemaal leeg zijn om het FIT-gereedschap te kunnen installeren. Gebruik het FIT-inzetstuk dat voor dit doel is ontworpen en verwijder eventuele obstakels, zoals de spider in de stuurbuis.

03 FIT

N°	Item	Qty
3.1	FIT (apart verkrijgbaar)	1
3.2	FIT draadkap	1

MONTAGE STAM MET SPIN

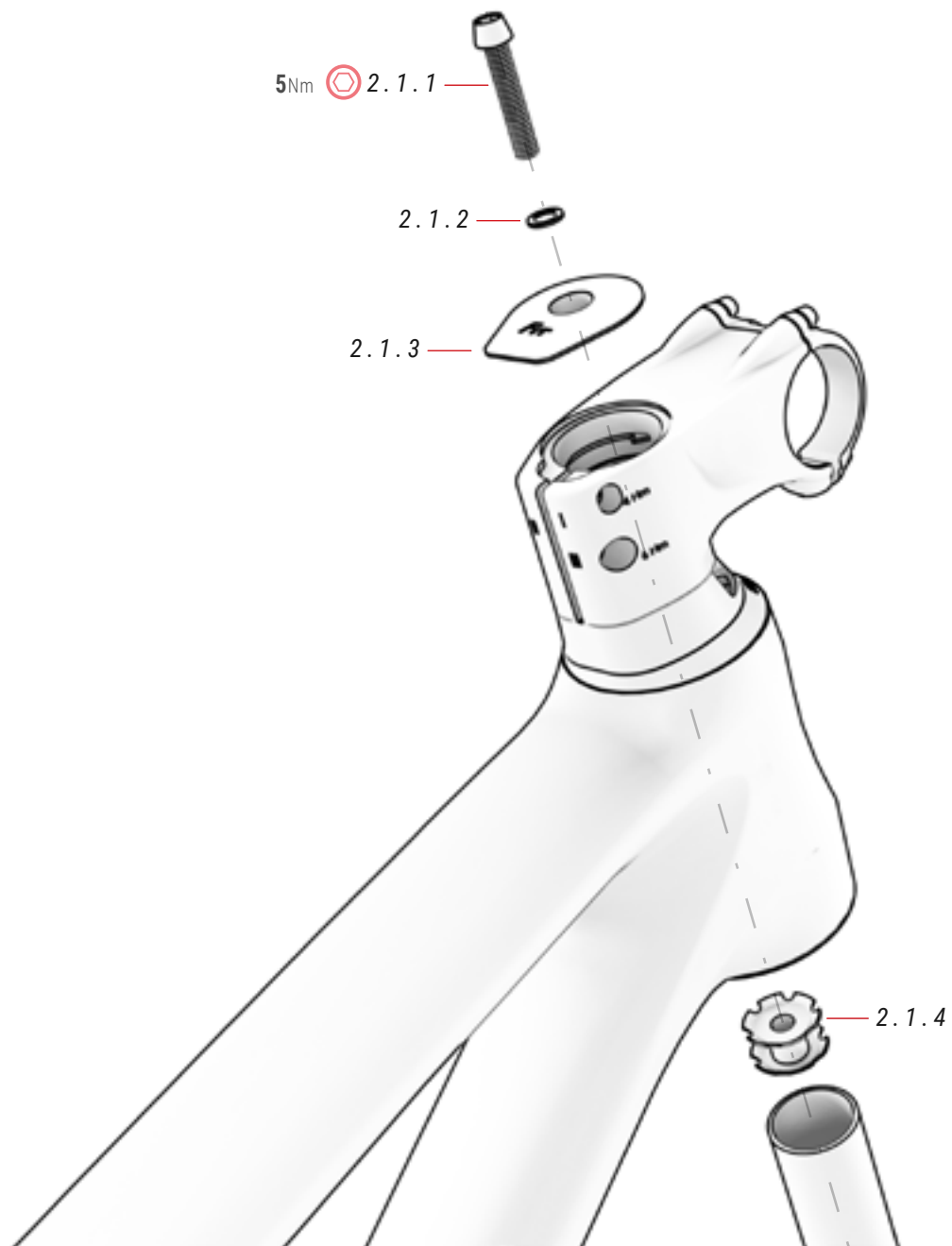

2.1 KAP EN SPIN FIT

ref.: 363297300

N°	Item	Qty
2.1.1	schroef	1
2.1.2	sluistring	1

N°	Item	Qty
2.1.3	FIT Cap met Spider	1
2.1.4	Spider	1

Met het innovatieve ringensysteem van de FIT stuurpen kun je speling in het balhoofd elimineren terwijl de stuurbuis vrij blijft voor het installeren van de FIT tool. Als je ervoor kiest de FIT tool niet te installeren, kun je met de FIT stuurpen het balhoofdset monteren met het traditionele spidersysteem. Hieronder vindt u de te volgen stappen voor het monteren van het balhoofdset met het spinsysteem:

⚠ Het niet correct uitvoeren van de in dit hoofdstuk beschreven stappen kan leiden tot een ernstig ongeluk. Zorg ervoor dat u op elke schroef het voorgeschreven aanhaalmoment toepast.

1. PLAATS DE SPIDER IN DE STUURBUIS VAN DE VORK.



⚠ Het wordt aanbevolen om een hamer te gebruiken om ervoor te zorgen dat de spider perfect uitgelijnd in de stuurbuis wordt geplaatst.

2. PLAATS DE VORK IN DE BALHOOFDBUIS EN DRAAI DE BOVENSTE SCHROEF VAST (5NM) OM SPELING TE ELIMINEREN.



⚠ De sluitringen dienen geen enkel doel als je de spin toevoegt. Daarom kun je ervoor kiezen om ze te verwijderen of om ze in de steel te bewaren.

3. DRAAI SCHROEF "III" OP DE STUURPEN VAST OM HET GEHELE BALHOOFDSET TE BORGEN.

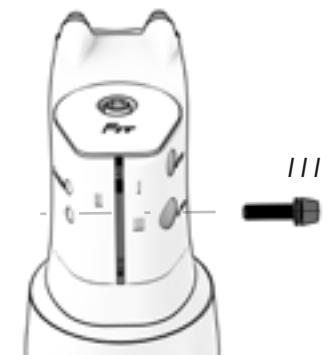

⚠ De stuurpen moet perfect uitgelijnd zijn met het wiel.

4. ALS U DE SLUITRINGEN NIET VERWIJDELT, DRAAIT U EERST SCHROEF "I" VAST EN DAARNA SCHROEF "II". OM DE STANG TE DEMONTEREN, VERWIJDELT U EERST SCHROEF "II".

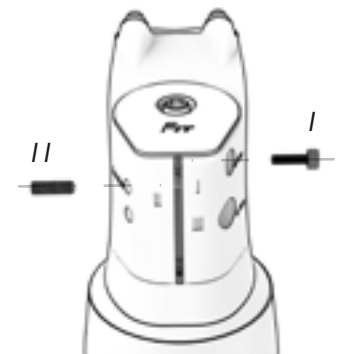

⚠ Het doel van het aandraaien van de schroeven is om te voorkomen dat de sluitringen bewegen. Draai daarom niet te hard aan.

ZADEL-ZADELPEN GEÏNTEGREERDE KLEMBEVESTIGING

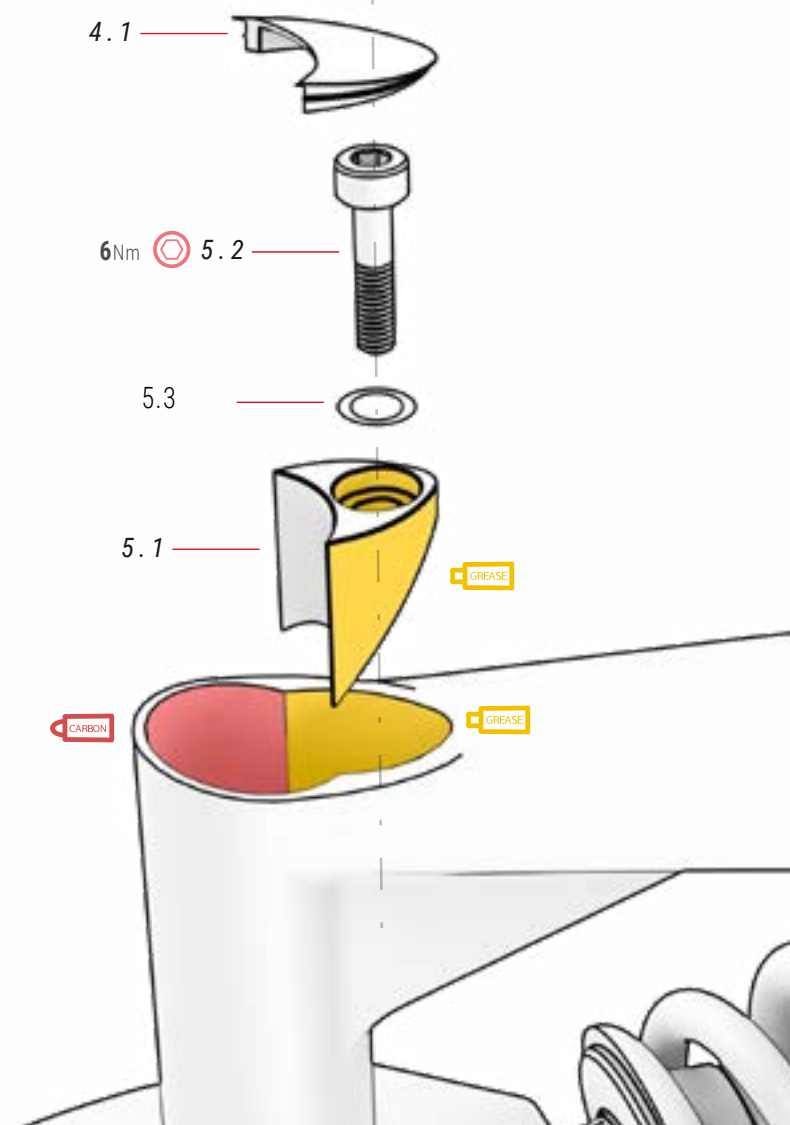

04 ZADELPENKAP

ref.: 391803400

N°	Item	Qty
4.1	Zadelpenkap	1

05 STOELKLEM

ref.: 386132900

N°	Item	Qty
5.1	Klem	1
5.2	Schroef	1
5.3	Sluitring	1

SPLIT PIVOT ACHTERAS EN DERAILLEURHANGER

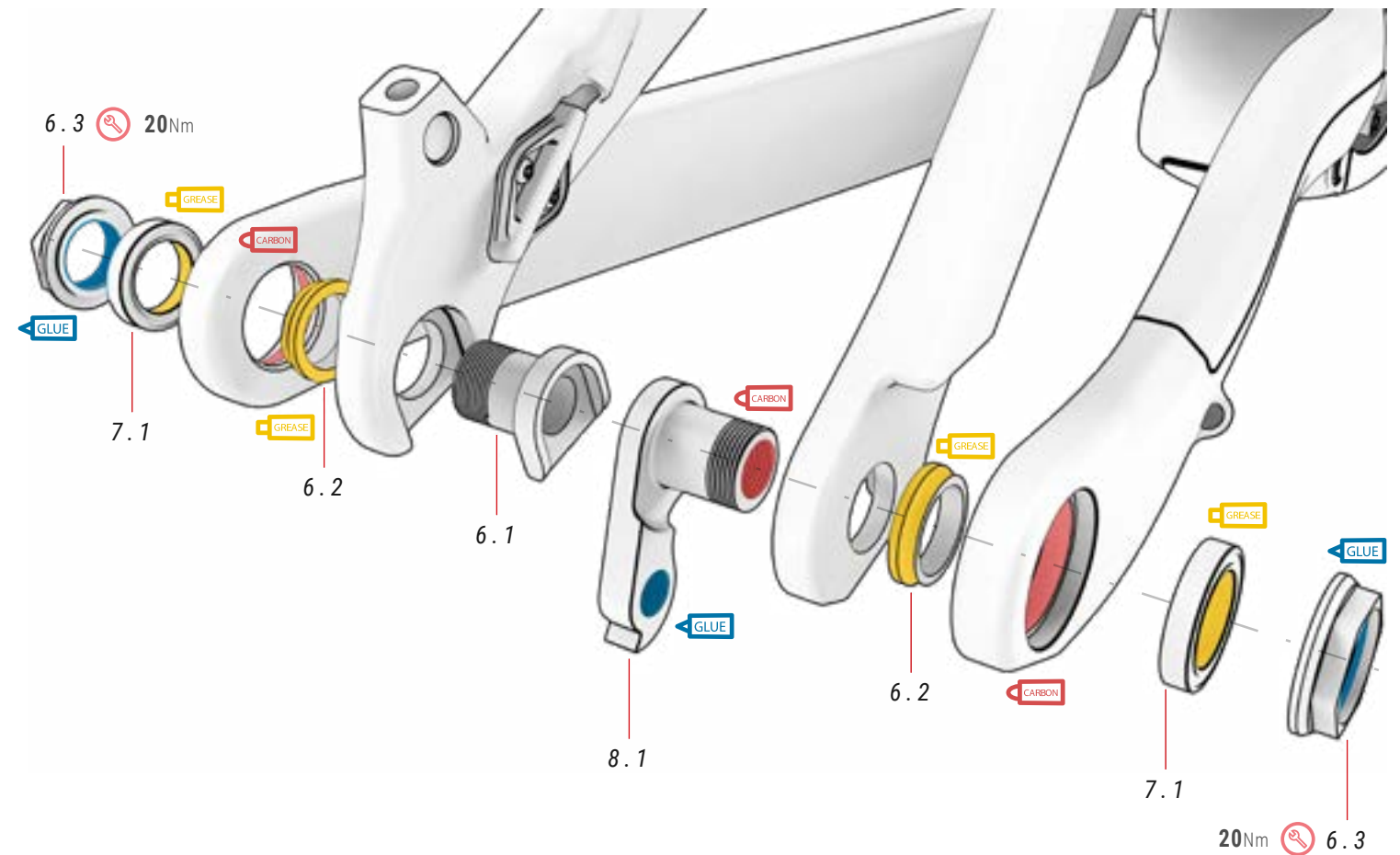

06 SPLIT PIVOT ONDERDELEN ref.: 381552200

N°	Item	Qty
6.1	Schroevenset	1
6.2	Sluitring	2
6.3	Schroef uitval	2

07 LAGERUITVAL ref.: 381215500

N°	Item	Qty
7.1	Lageruitval	2

08 ACHTERHANGER ref.: 381551800

N°	Item	Qty
8.1	achterhanger	1

BELANGRIJKSTE DRAAIPUNT VAN DE ACHTERBRUG

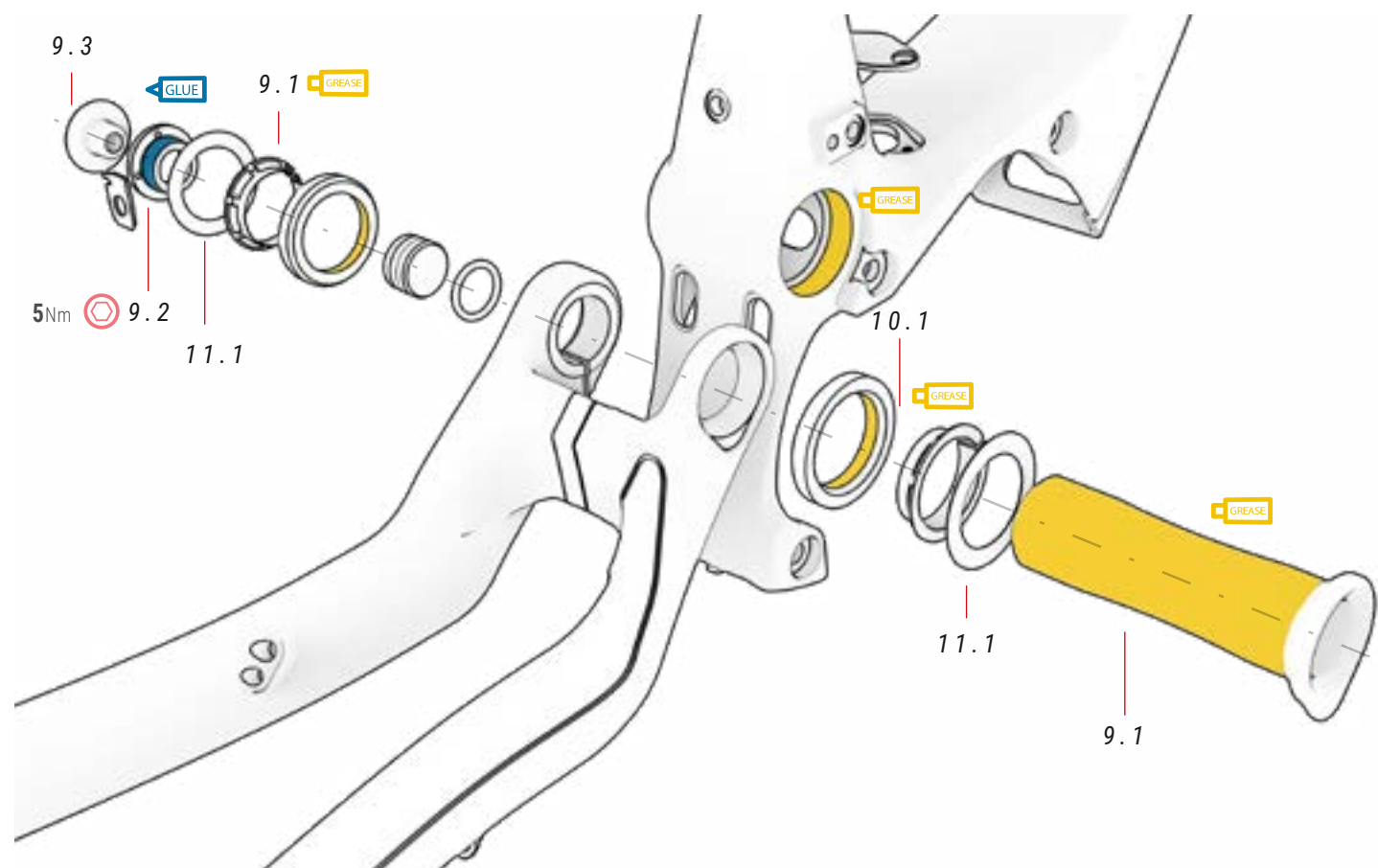

⚠ Stuk 9.2 mag niet vaster worden aangedraaid dan 5 Nm omdat het bedoeld is om speling te elimineren. Stuk 15.2 zet stuk 9.2 volledig vast.

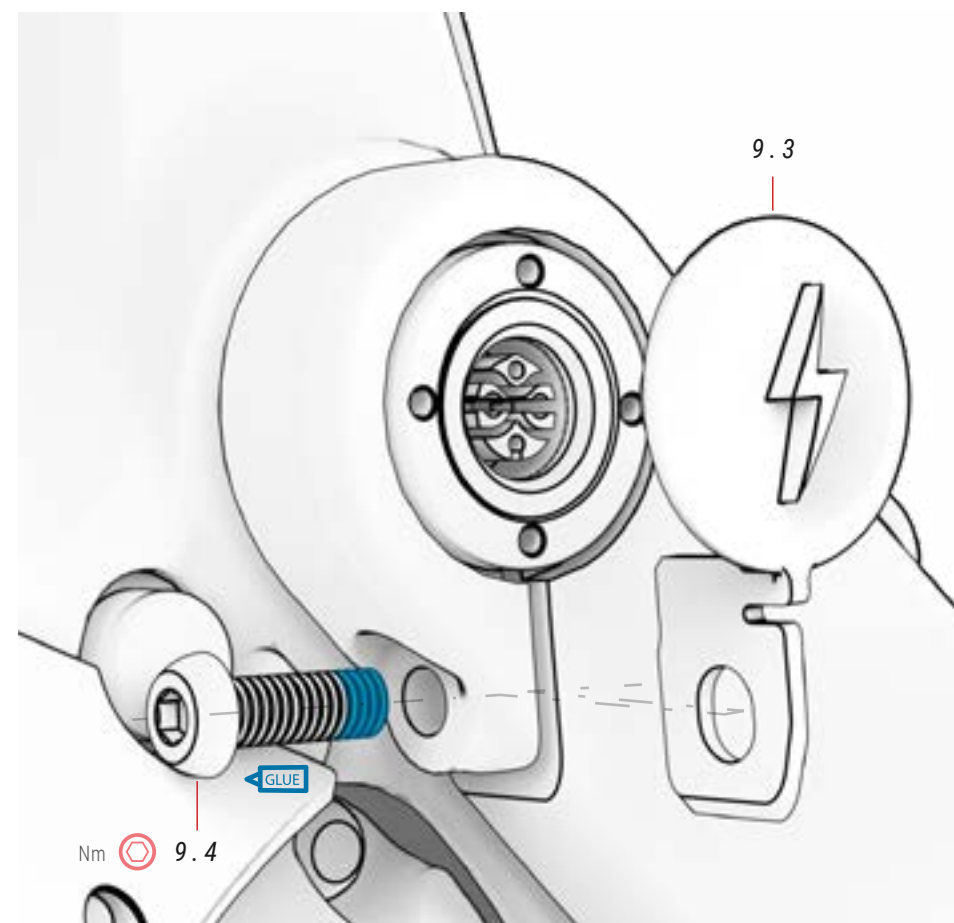

⚠ Om stuk 9.2 te monteren of te demonteren, draait u schroef 15.2 altijd los. Stuk 9.2 is ontworpen om vast- en losgeschroefd te worden met een "pensleutel" of gelijkaardig gereedschap. De diameter van het gat is 2,4 mm

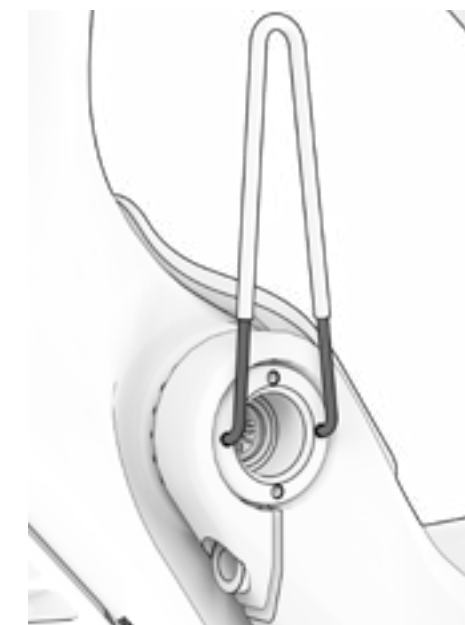

09 ZWENKARMAS ref.: 381552600 (9.1 y 9.2) ref.: 381552700 (9.3 y 9.4)

N°	Item	Qty
9.1	steekas	1
9.2	bout	1
9.3	dop	1
9.4	schroef	1

10 LAGERS ref.: 381552800

N°	Item	Qty
10.1	Lagers	2
10.2	Sluitringen	2

11 HOOFDPIVOTWASSER

N°	Item	Qty
11.1	Ring 26x37x0,5	2

DEMONTAGE VAN DE HEFINRICHTING

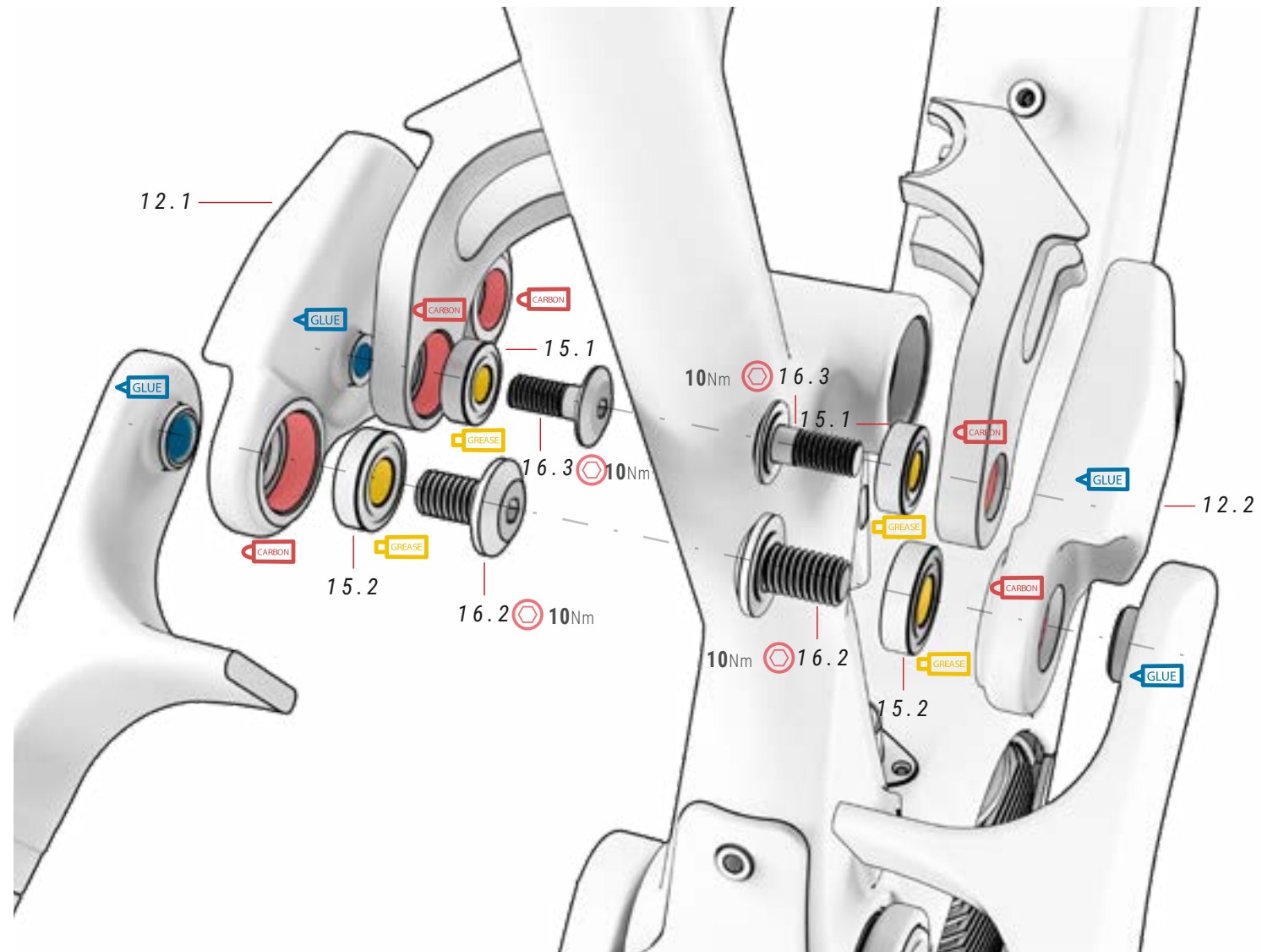

15 LAGERS

ref.: 381216300 (15.1)

ref.: 381560300 (15.2)

N°	Item	Qty
15.1	Lagers	2
15.2	Lagers	2

16 ASONDERDELEN

ref.: 381552300

N°	Item	Qty
16.1	steekas	1
16.2	schroef	2
16.3	schroef	2
16.4	schroef	1

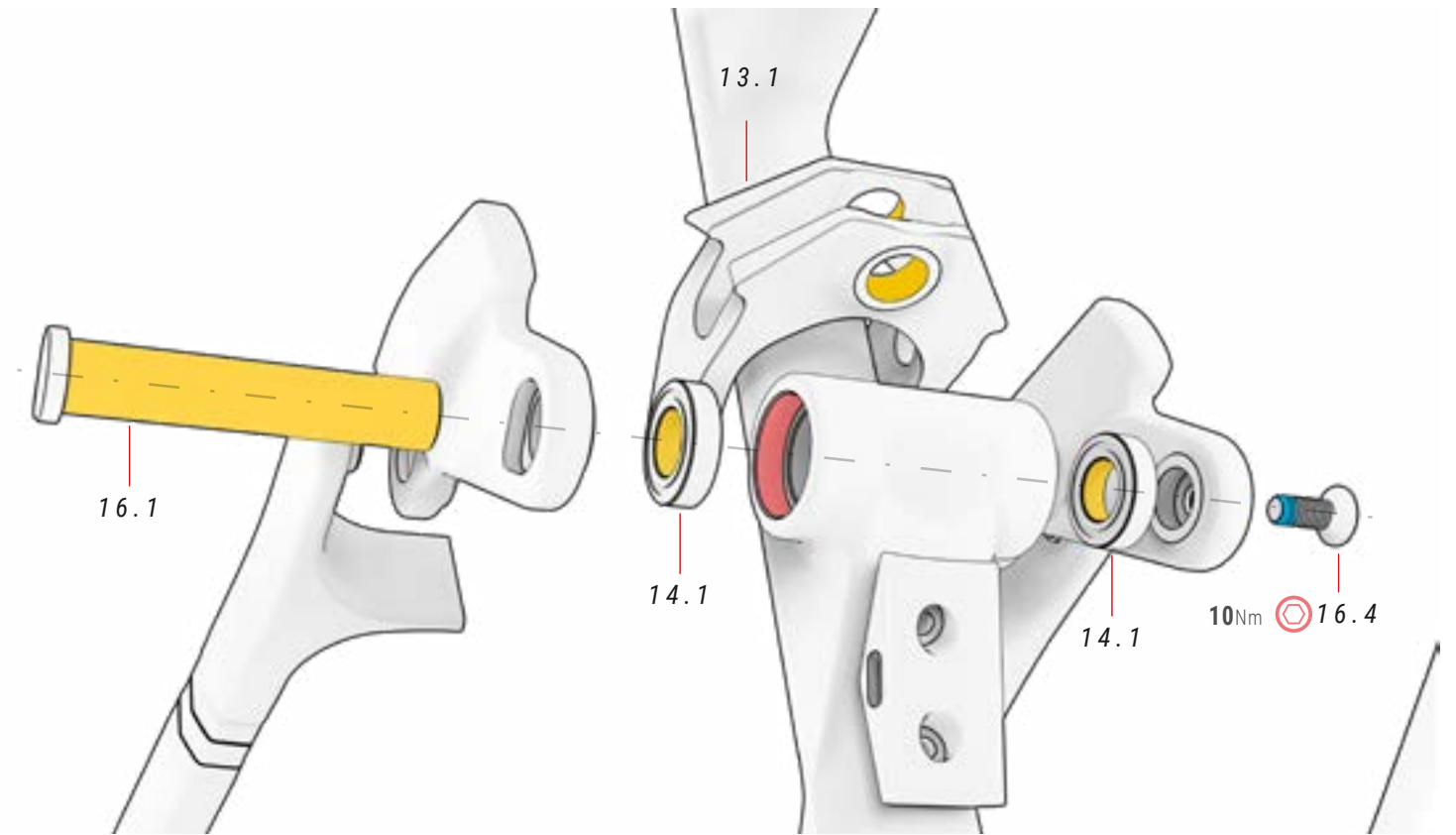

12 WIP

ref.: 381553100

N°	Item	Qty
12.1	Wip links	1
12.2	Wip rechts	1

13 KRUKARM

ref.: 381553900

N°	Item	Qty
13.1	Krukarm	1
13.2	Krukarmschroef	1

14 LAGERS

ref.: 391844400

N°	Item	Qty
14.1	lagers	2

SCHOKDEMPER

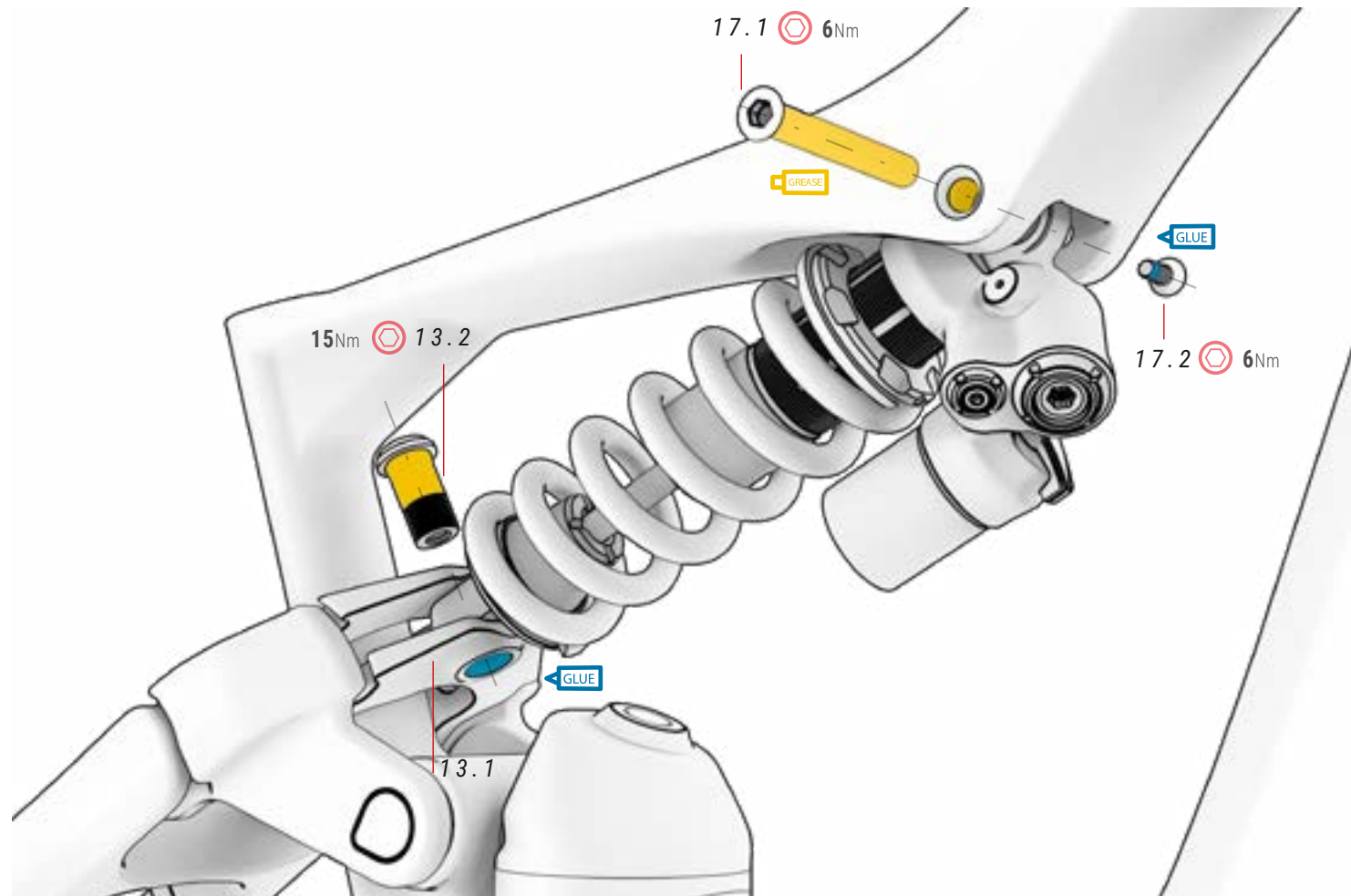

13 CRANKARM

ref.: 381553900

N°	Item	Qty
13.1	Crankarm	1
13.2	Crankarmschroef	1

17 SCHOKDEMPERBOUTEN

ref.: 381552900

N°	Item	Qty
17.1	Schokas	1
17.2	Schokschroef	1

POORT VOOR BATTERIJONTLADING

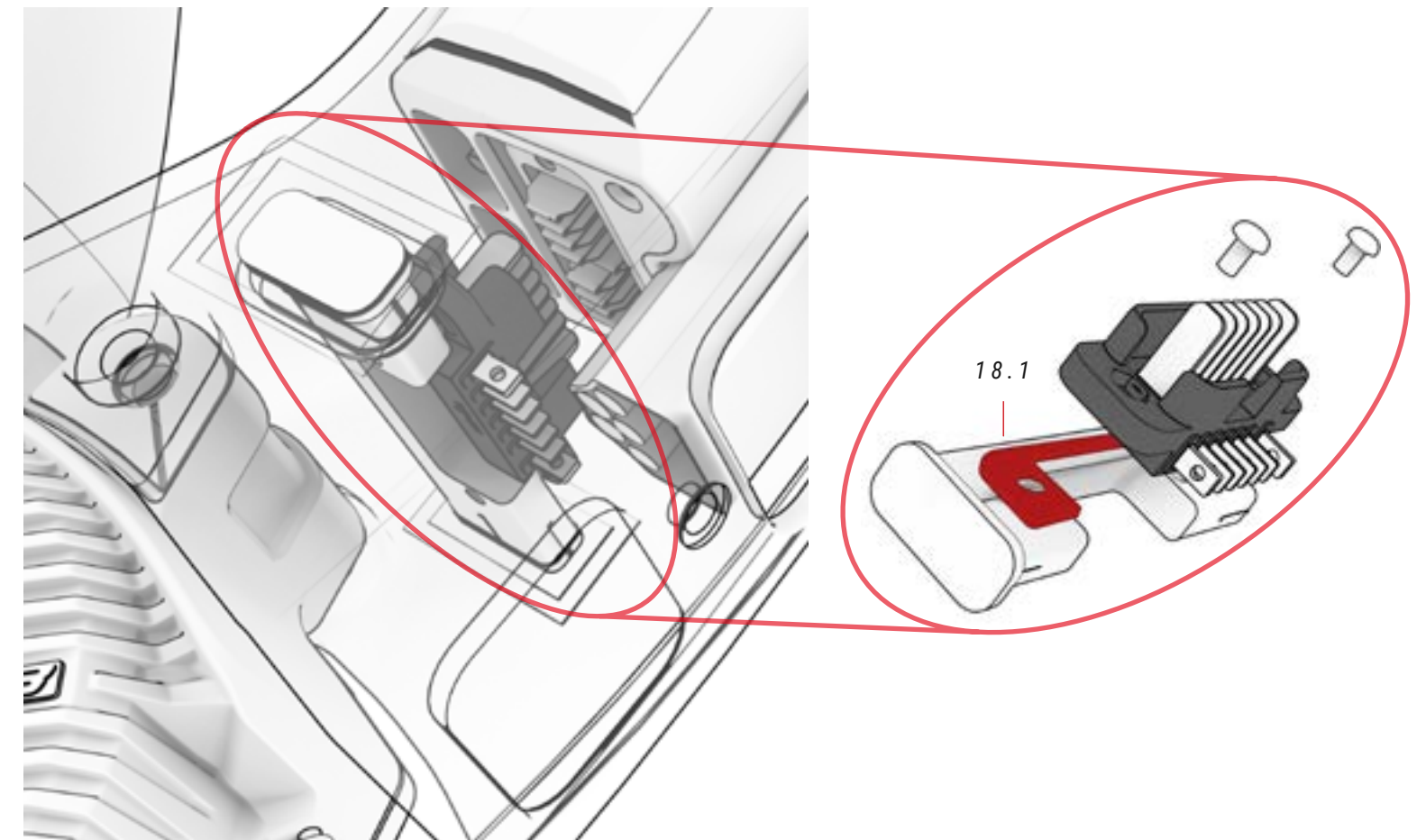

18 BATTERIJONDERSTEUNING

ref.: 381553300

N°	Item	Qty
18.1	Ondersteuning	1

MOTORKAP

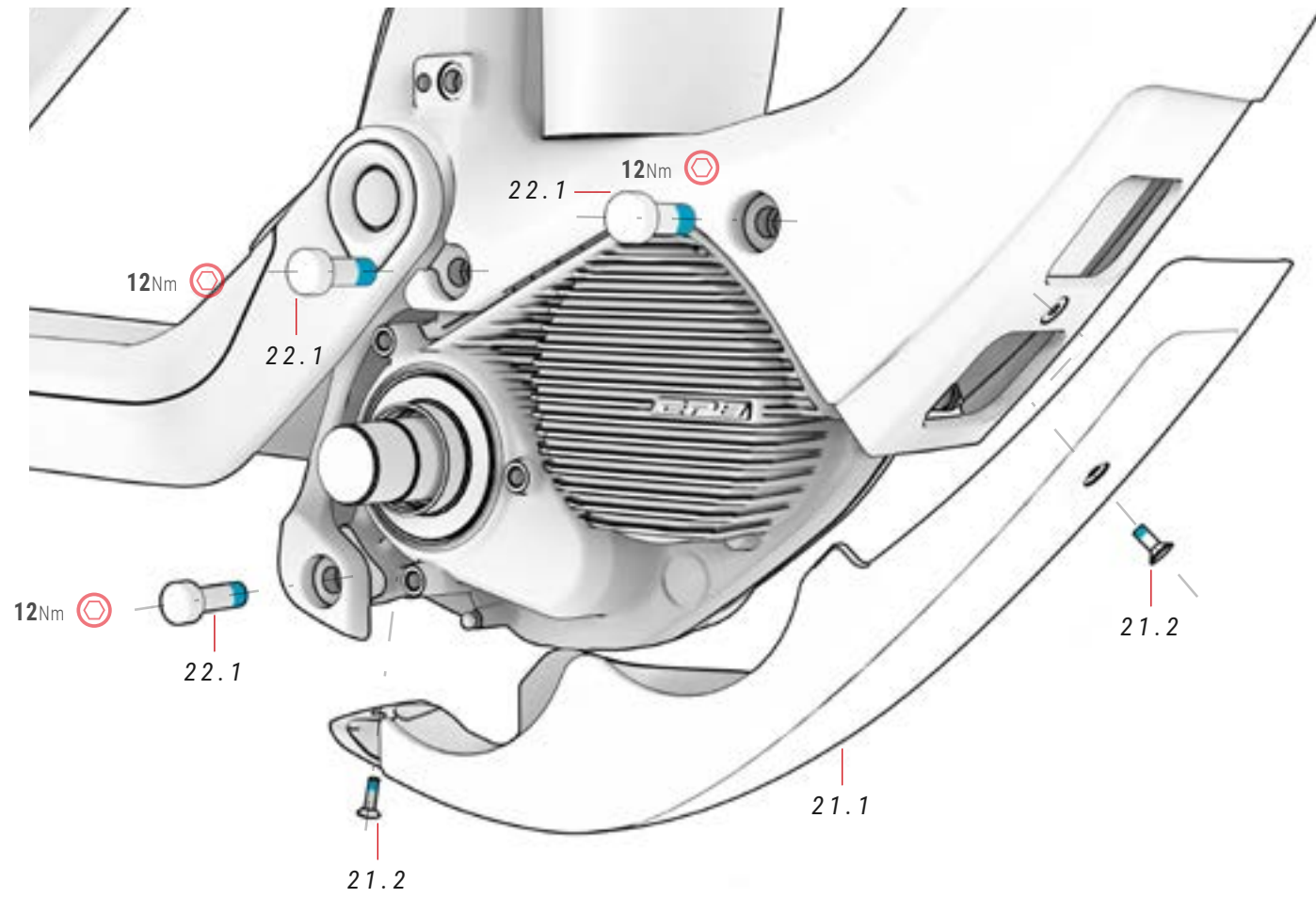

21 BEHUIZINGENSCHROEVEN ref.: Shimano reserveonderdeel

N°	Item	Qty
21.1	Motorbehuizing	1
21.2	Schroeven motorbehuizing	2

22 MOTORSCHROEVEN

N°	Item	Qty
22.1	motorschroeven	6

19 MOTOR ZIJDEKSEL

N°	Item	Qty
19.1	zijdeksel	1
19.2	schroeven zijdeksel	3

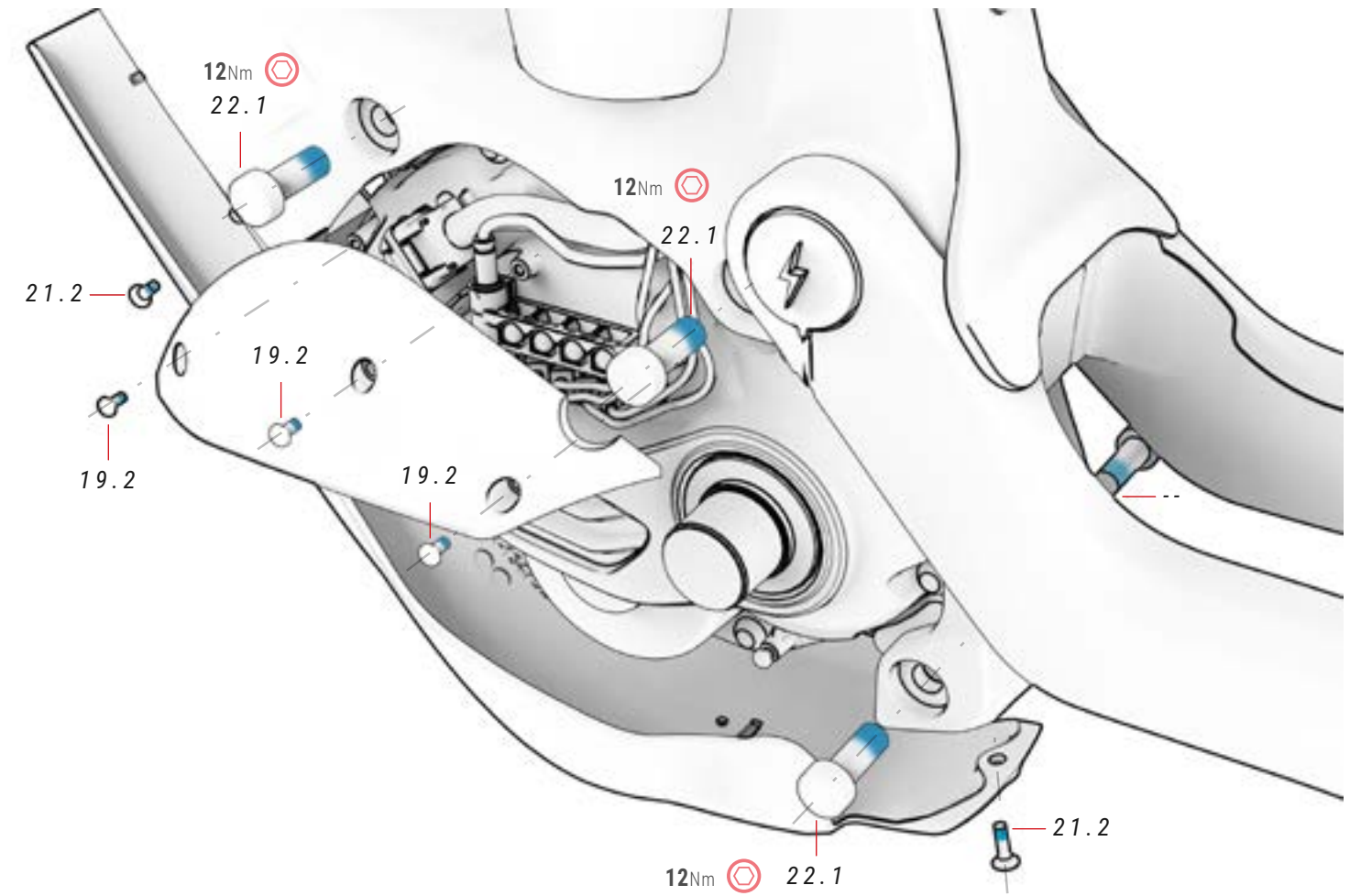

20 KABELGELEIDINGSSET ref.: 381553400

N°	Item	Qty
20.1	Schroef	2
20.2	Voorste driehoek kabelgeleider	2
20.3	Kabelgeleider voor de rechterbehuizing	1
20.4	Kabelgeleider voor de linkerbehuizing	1
20.5	XPro Cap	1
20.6	Schroeven	4
20.7	Snelheidssensorgeleider	1

KABELGELEIDINGSDOPPEN

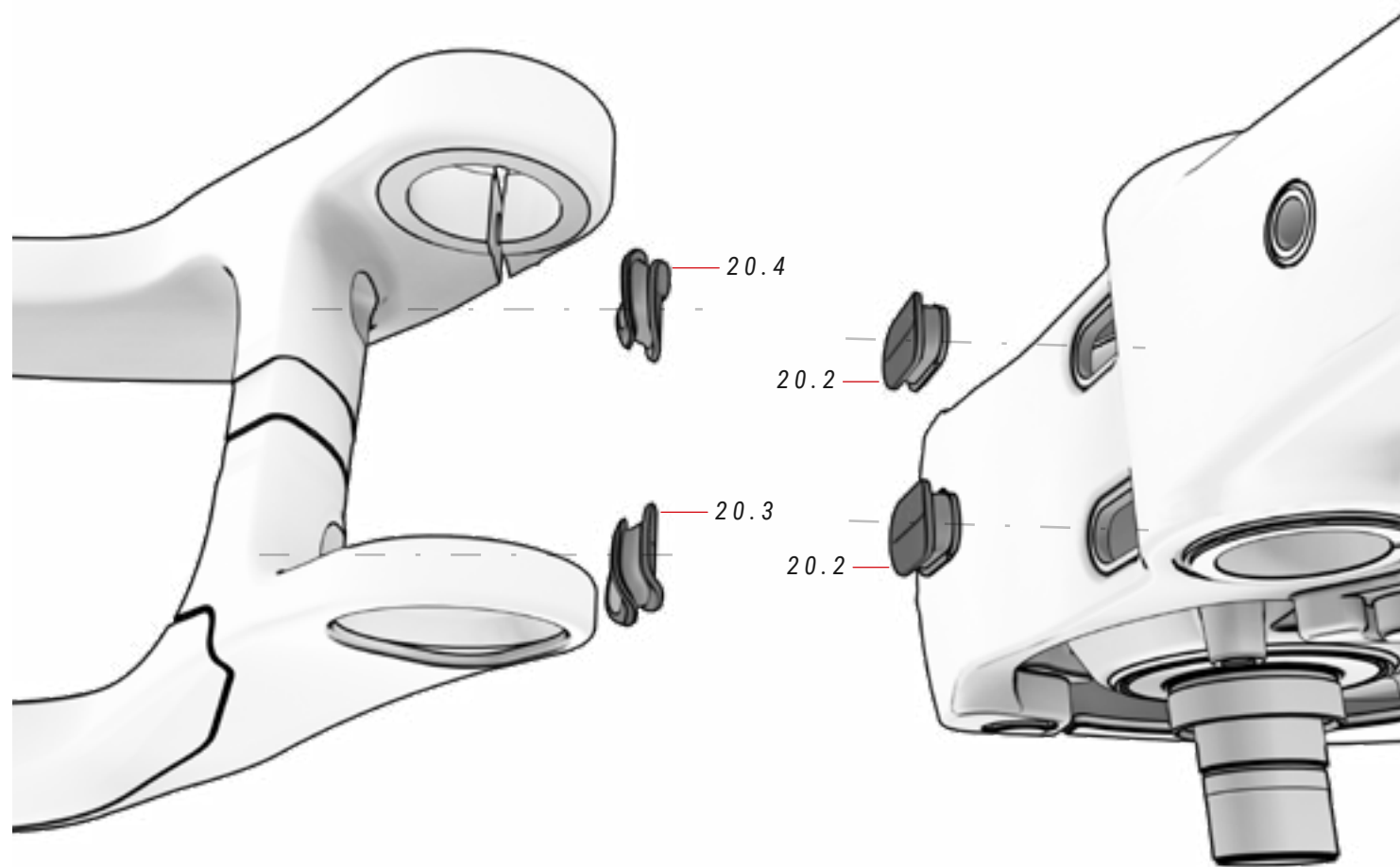

20 KABELGELEIDINGSSET ref.: 381553400

N°	Item	Qty
20.1	Schroef	2
20.2	Voorste driehoek kabelgeleider	2
20.3	Kabelgeleider voor de rechterbehuizing	1
20.4	Kabelgeleider voor de linkerbehuizing	1
20.5	XPro Cap	1
20.6	Schroeven	4
20.7	Snelheidssensorgeleider	1

SNELHEIDSSENSOR, KABELGELEIDER EN BOUTEN VOOR REMASSEMBLAGE

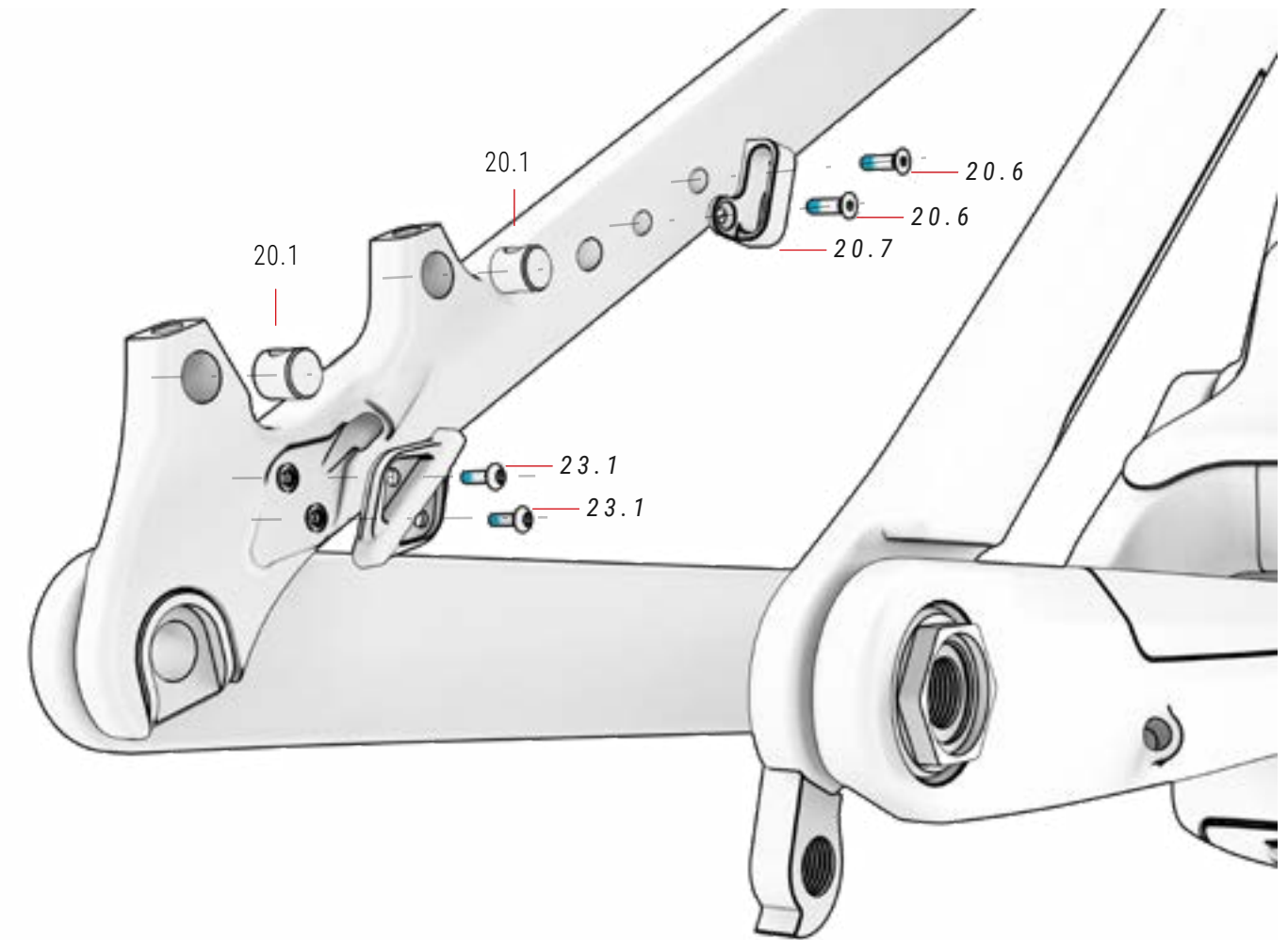

23 SNELHEIDSSENSORSCHROEF

N°	Item	Qty
23.1	Snelheidssensorschroef	2

LAADPOORT EN BIDONHOUDER VOOR XPRO+

MODELLEN ES993 / ES893

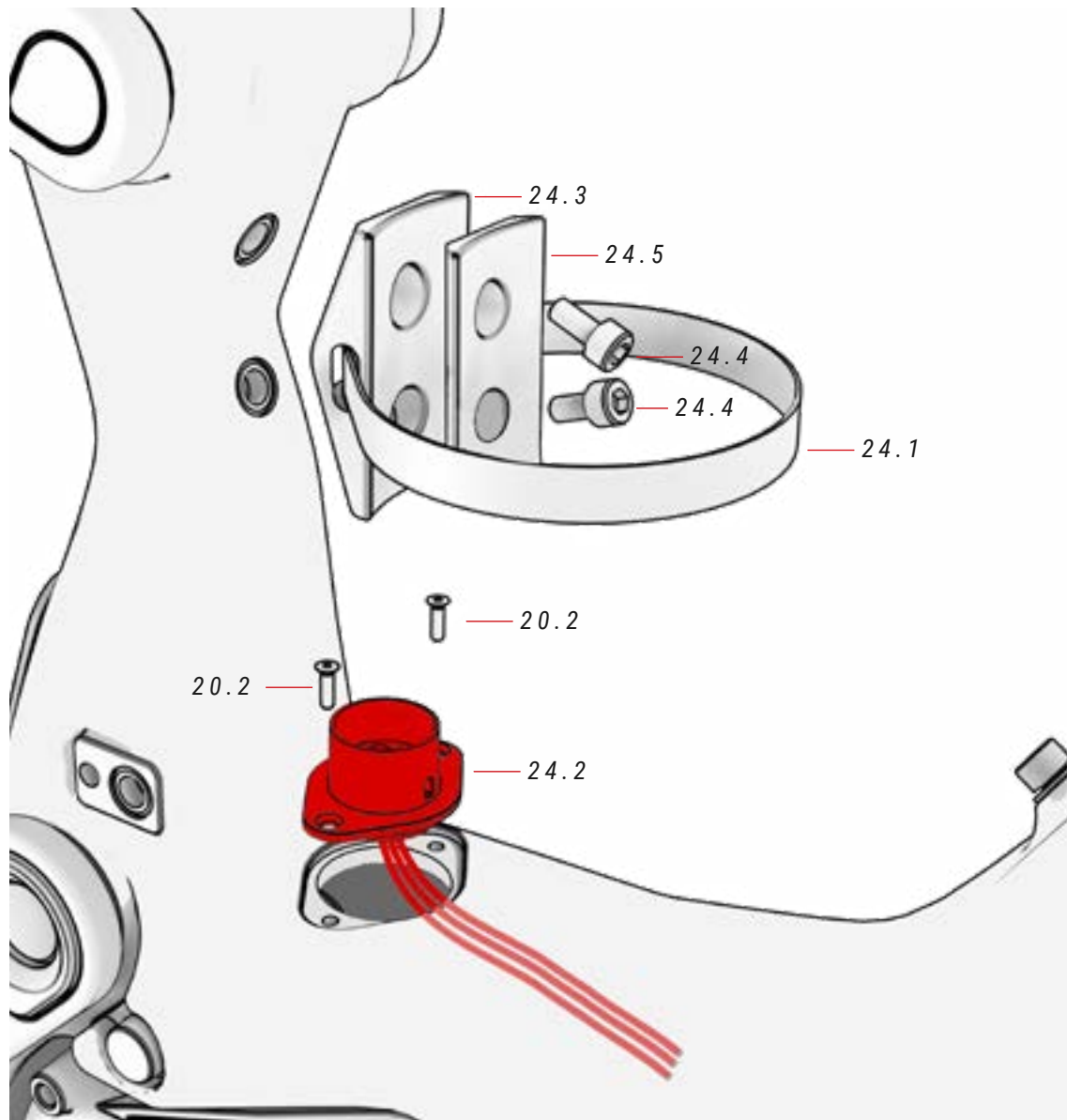

24 XPRO+ BATTERIJ KIT

ref.: 387463900

N°	Item	Qty
24.1	Band	1
24.2	Ontlaadpoort	1
24.3	Batterijhouder	1

N°	Item	Qty
24.4	Bout M5x16mm	2
24.5	Anti-slip kunststof	1

XPRO+ BATTERIJ

MODELLEN ES993 / ES893

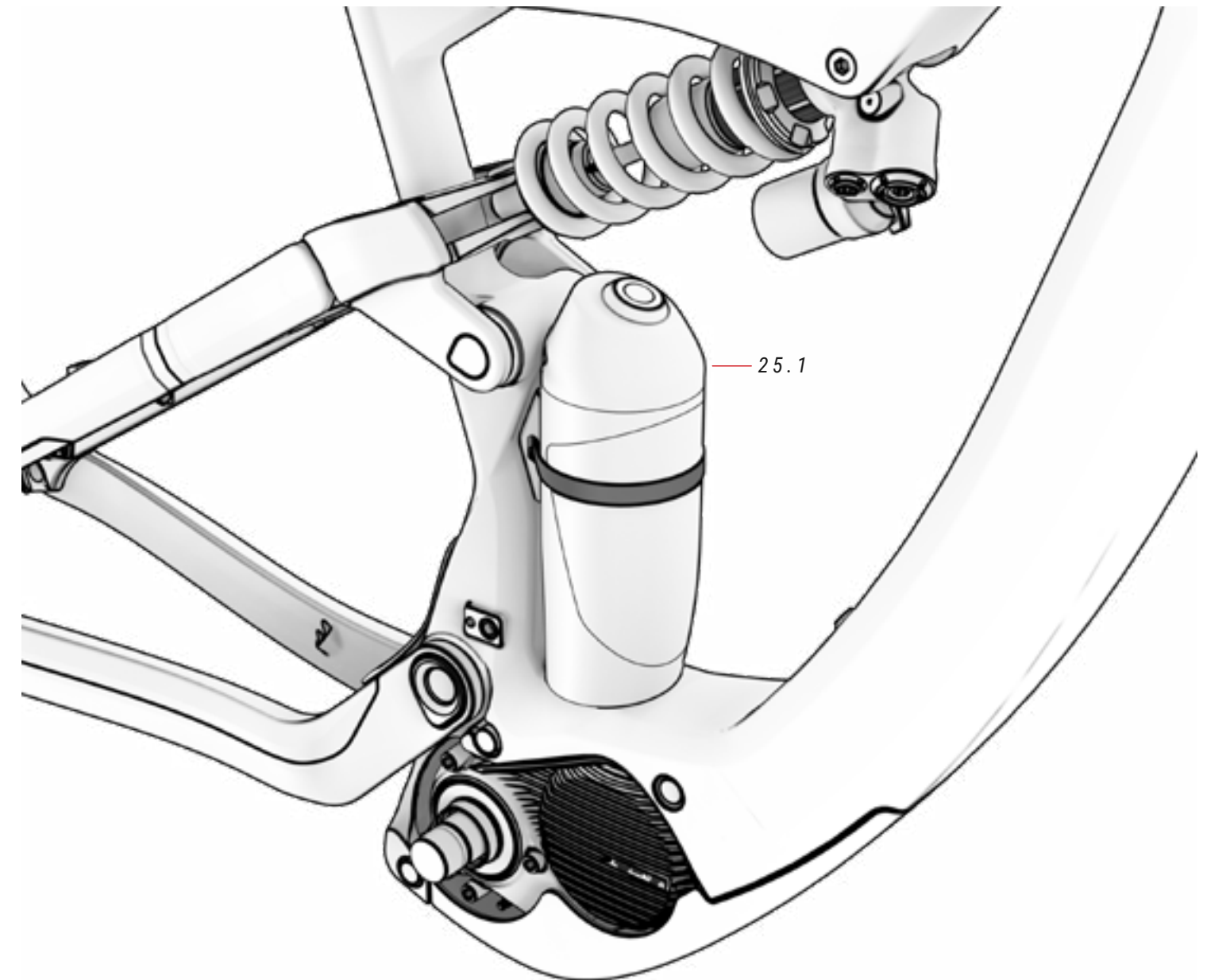

25 FLES XPRO+

ref.: 387456300

N°	Item	Qty
25.1	Fles	1

⚠ De XPro+ accu die is ontworpen voor Shimano motoren is niet compatibel met XPro accu's voor BH motoren.

KAP VOOR MODELLEN ZONDER XPRO+

MODELLEN ES983 / ES973 / ES883 / ES873

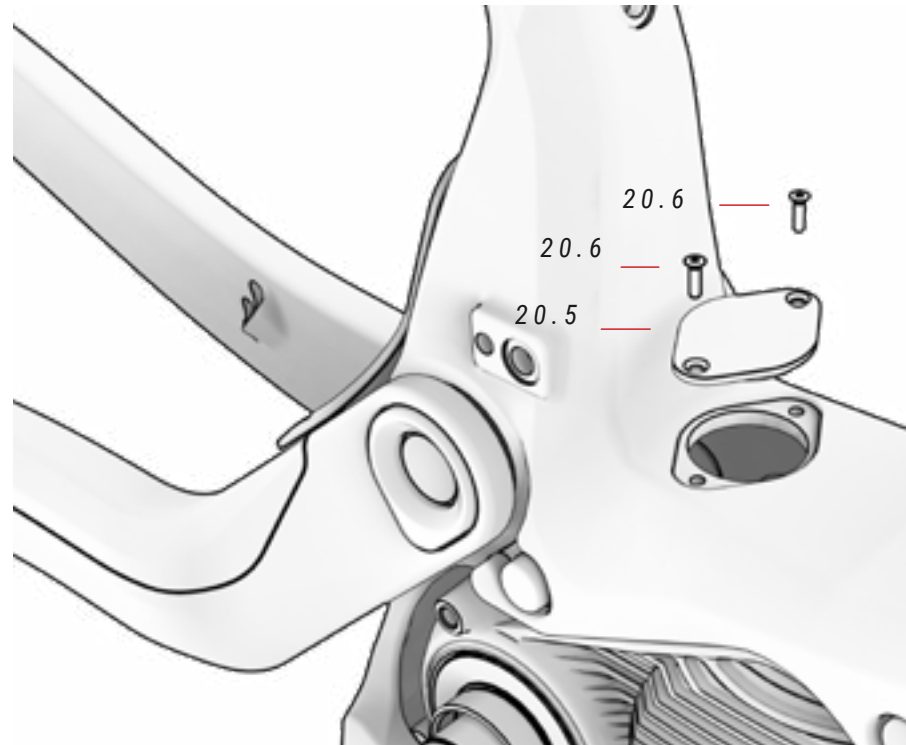

20 SET KABELGELEIDERS ref.: 381553400

N°	Item	Qty
20.1	Schroef	2
20.2	Kabelgeleider voor voorste driehoek	2
20.3	Kabelgeleider voor linkerbehuizing	1
20.4	Kabelgeleider voor rechterbehuizing	1
20.5	Tapa XPro+	1
20.6	Tornillos	4
20.7	Snelheidssensorgeleider	1

KETTINGGELEIDER

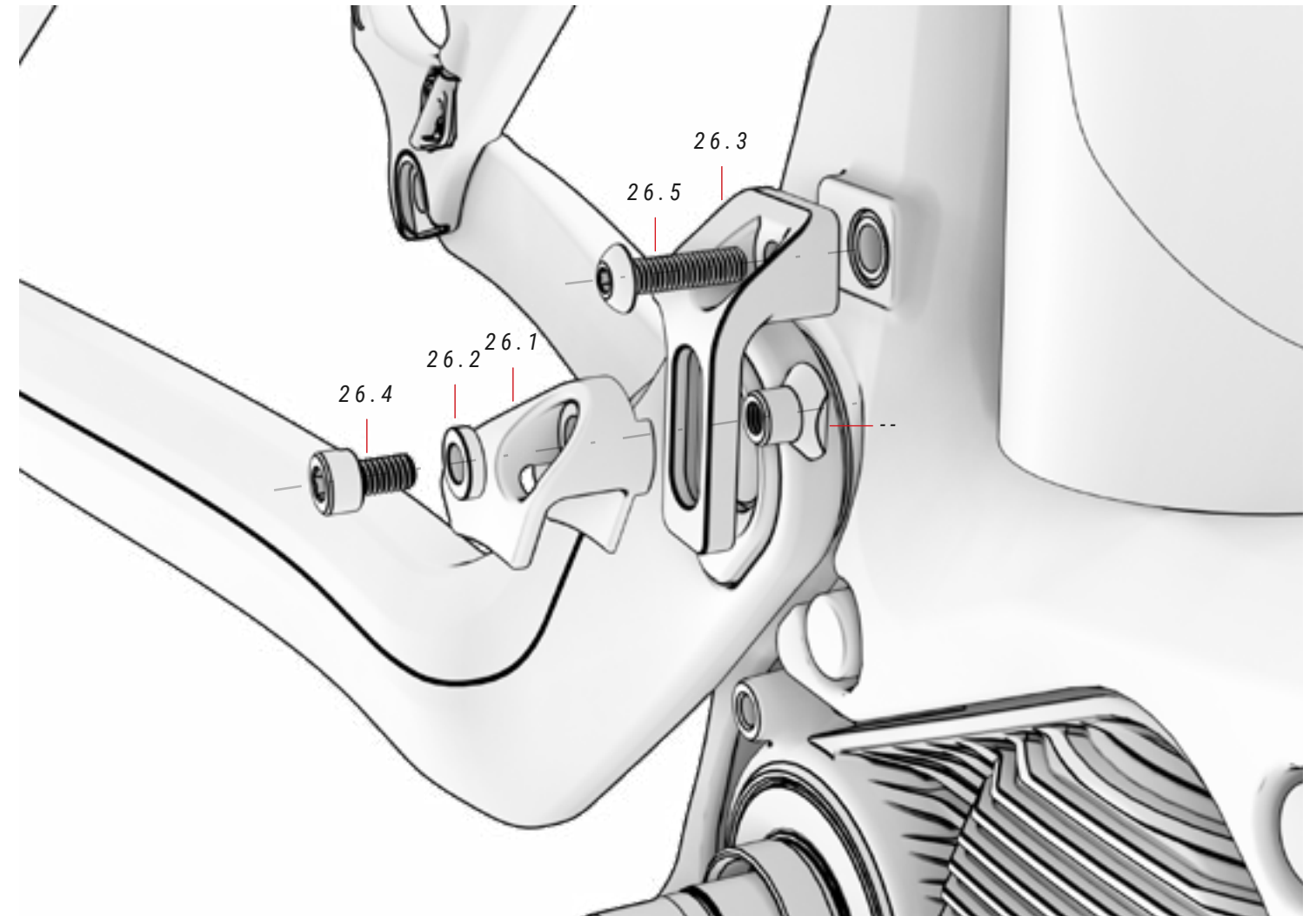

KAP VOOR MODELLEN MET XPRO+

MODELLEN ES993 / ES893

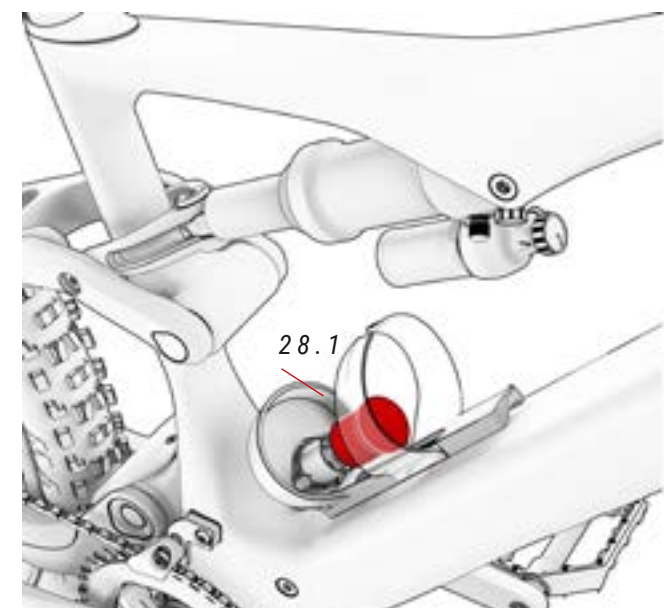

27 XPRO+ OPLAADKABEL ref.: 387459600

N°	Item	Qty
27.1	Verlengkabel voor opladen buiten	1

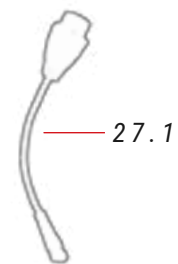

⚠ Lader ref.387337700 moet samen met de laadkabel worden gebruikt voor stroomaanpassing.

28 XPRO+ CAP ref.: 386139400

N°	Item	Qty
28.1	Cap	1

26 KOPPELING ref.: 381553400

N°	Item	Qty
26.1	Geleider	1
26.2	Sluistring	1
26.3	Steun	1
26.4	Schroef	1
26.5	Schroef	1

SWINGARM HOOFDDRAAIPUNT BESCHERMER

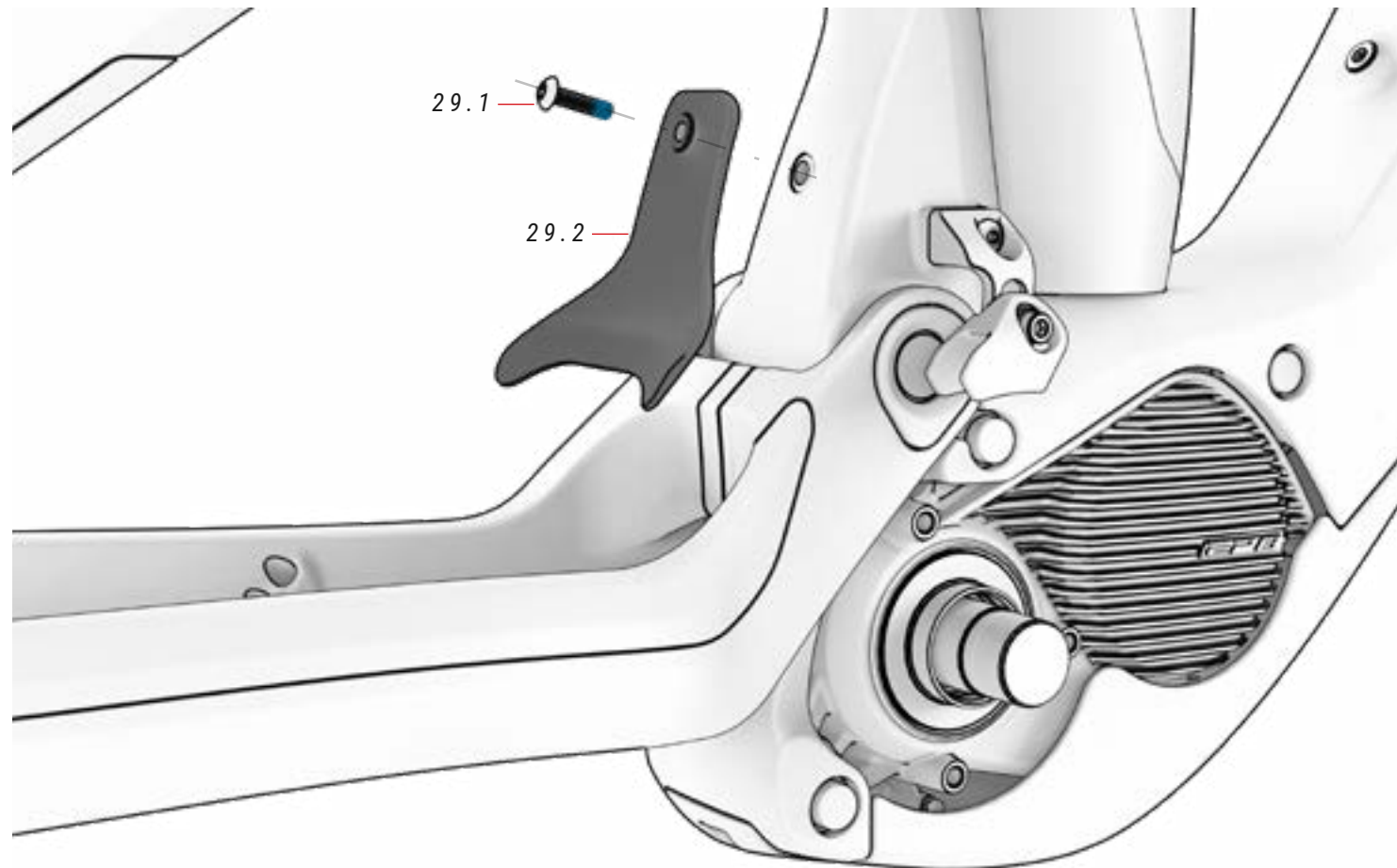

29 MUDWARDS

ref.: 381554000

N°	Item	Qty
29.1	Screw	1
29.2	mudwards	1

BESCHERMERS

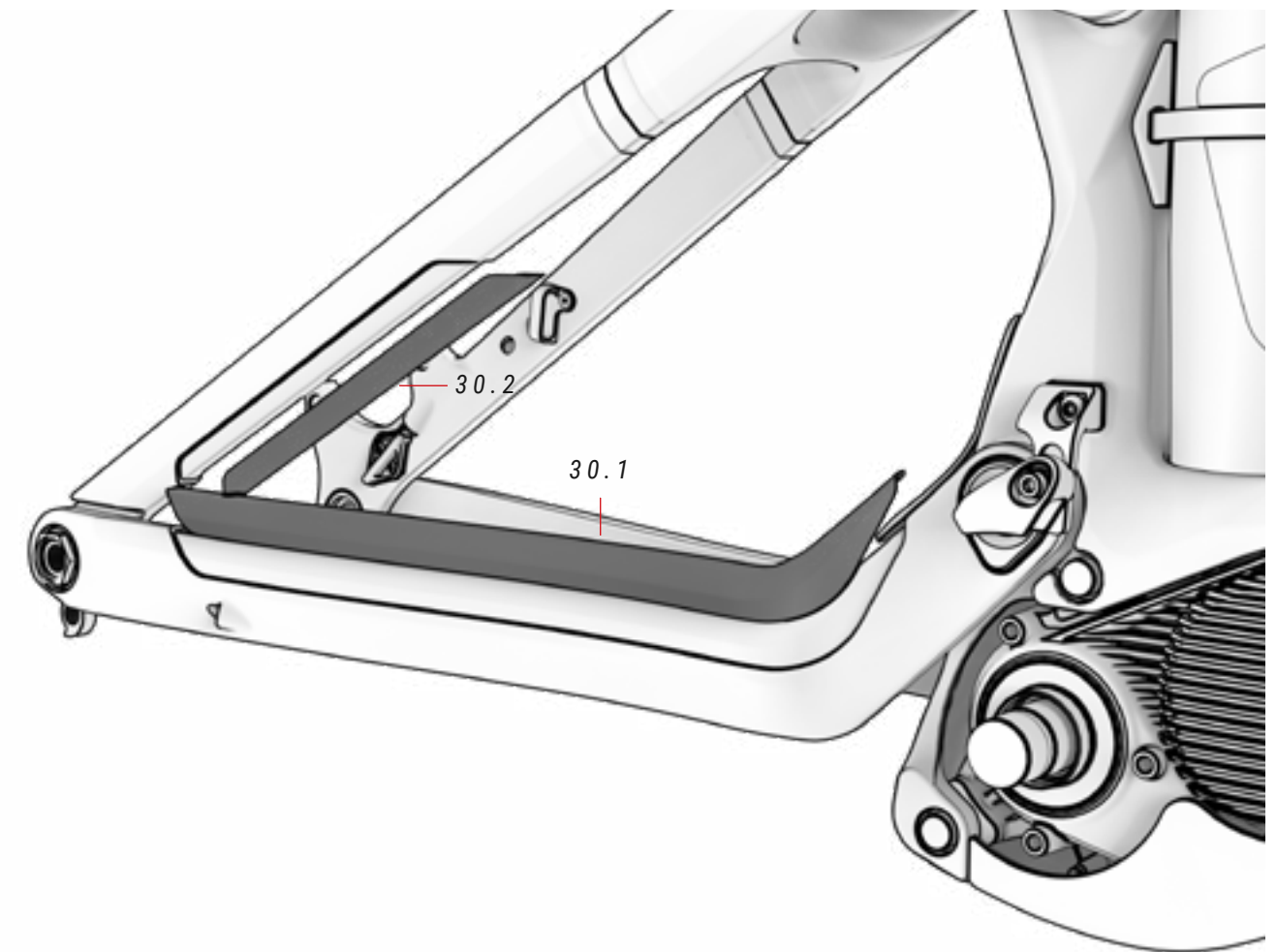

30 BESCHERMERS

ref.: 381553500

N°	Item	Qty
30.1	Beschermer liggende achtervork	1
30.2	Beschermer staande achtervork	1

BATTERIJKLEP

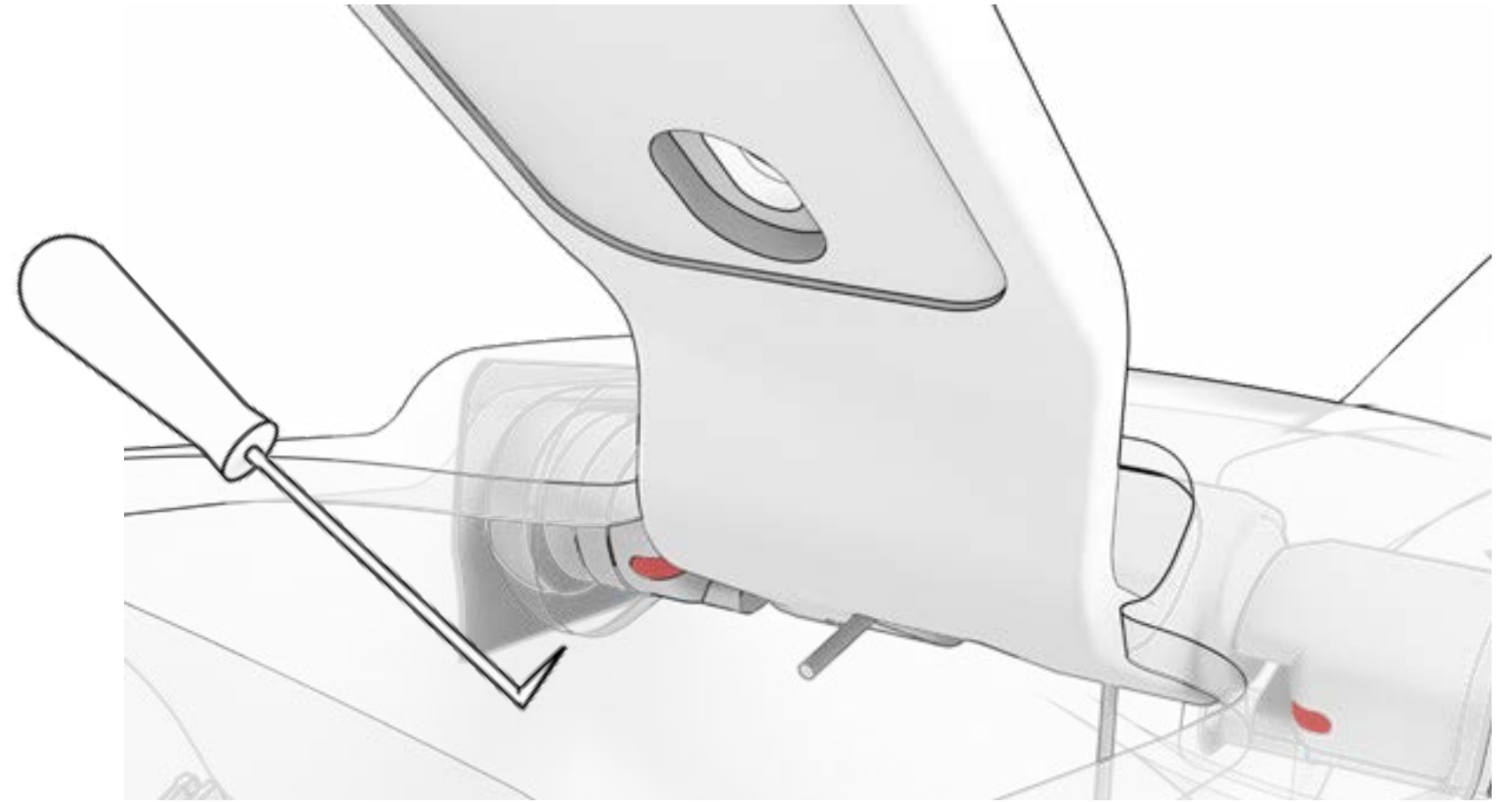
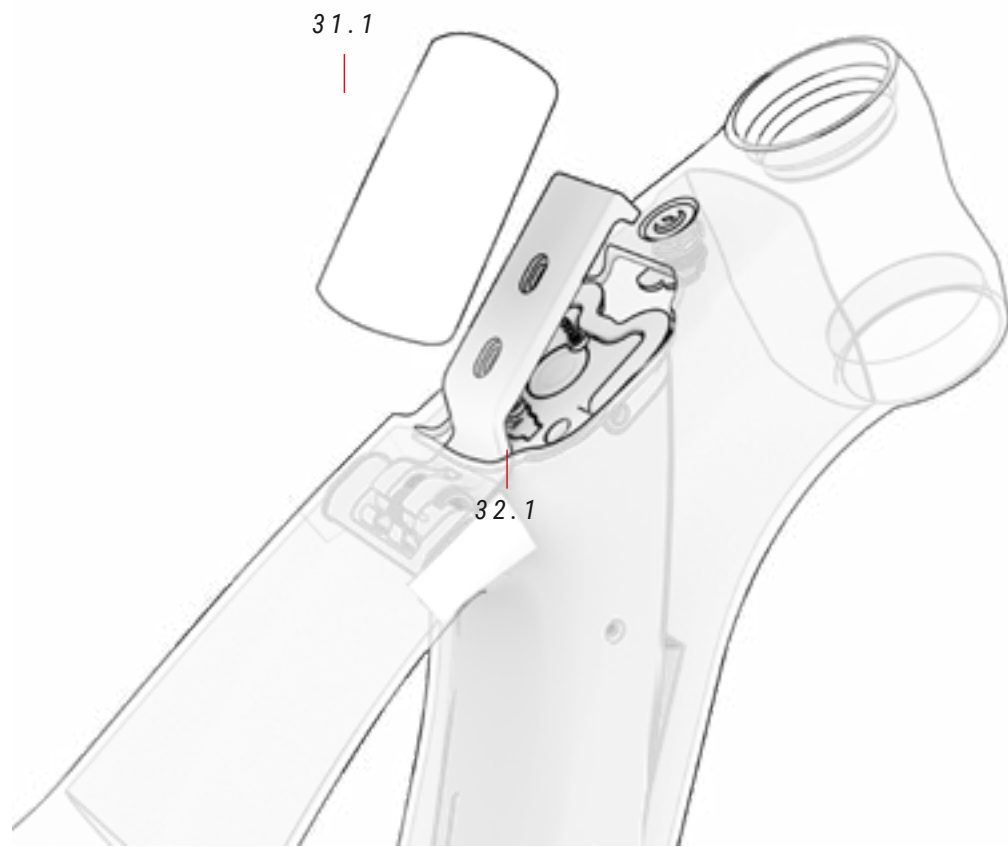

⚠ Om het bevestigingsmechanisme van de basis van het deksel te demonteren, steekt u een pons schuin in de daarvoor bestemde gleuven en duwt u de twee veren aan de zijkanten van de basis naar binnen.

31 BATTERIJDEKSEL *ref.: 391822500*

N°	Item	Qty
31.1	deksel	1

32 BATTERIJ DEKSEL BASIS *ref.: 391818800*

N°	Item	Qty
32.1	deksel basis	1

ROUTING VAN MECHANISCHE COMPONENTEN

De Acros stuurpen maakt het mogelijk om zowel mechanische als elektrische bedrading direct door de voorste openingen te leiden, wat zorgt voor een meer aerodynamische, schone en minimalistische afwerking. Daarnaast zorgt de bedekte geleiding van het frame naar de liggende achtervorken ervoor dat de bedrading altijd bedekt en beschermd is.

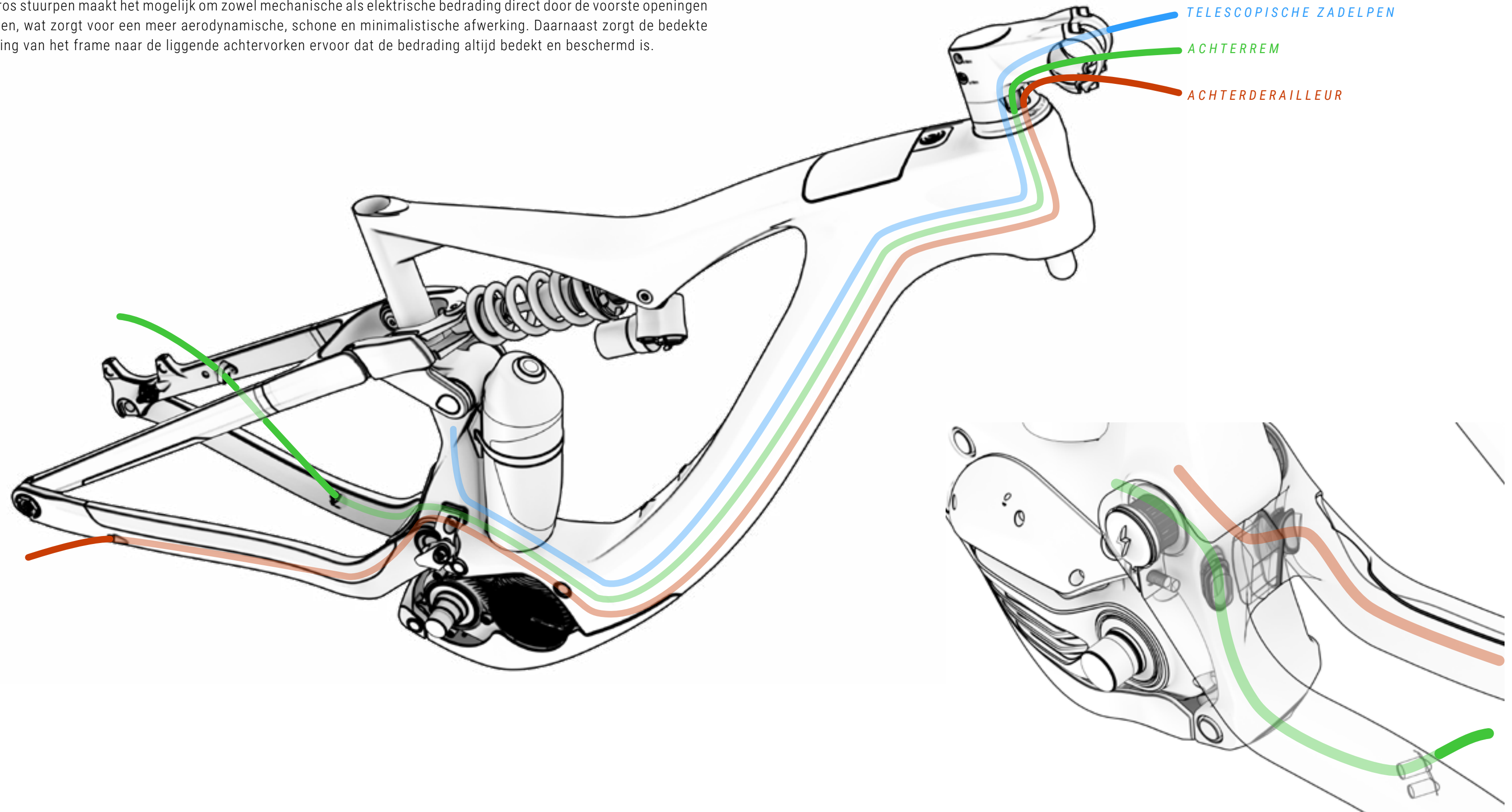

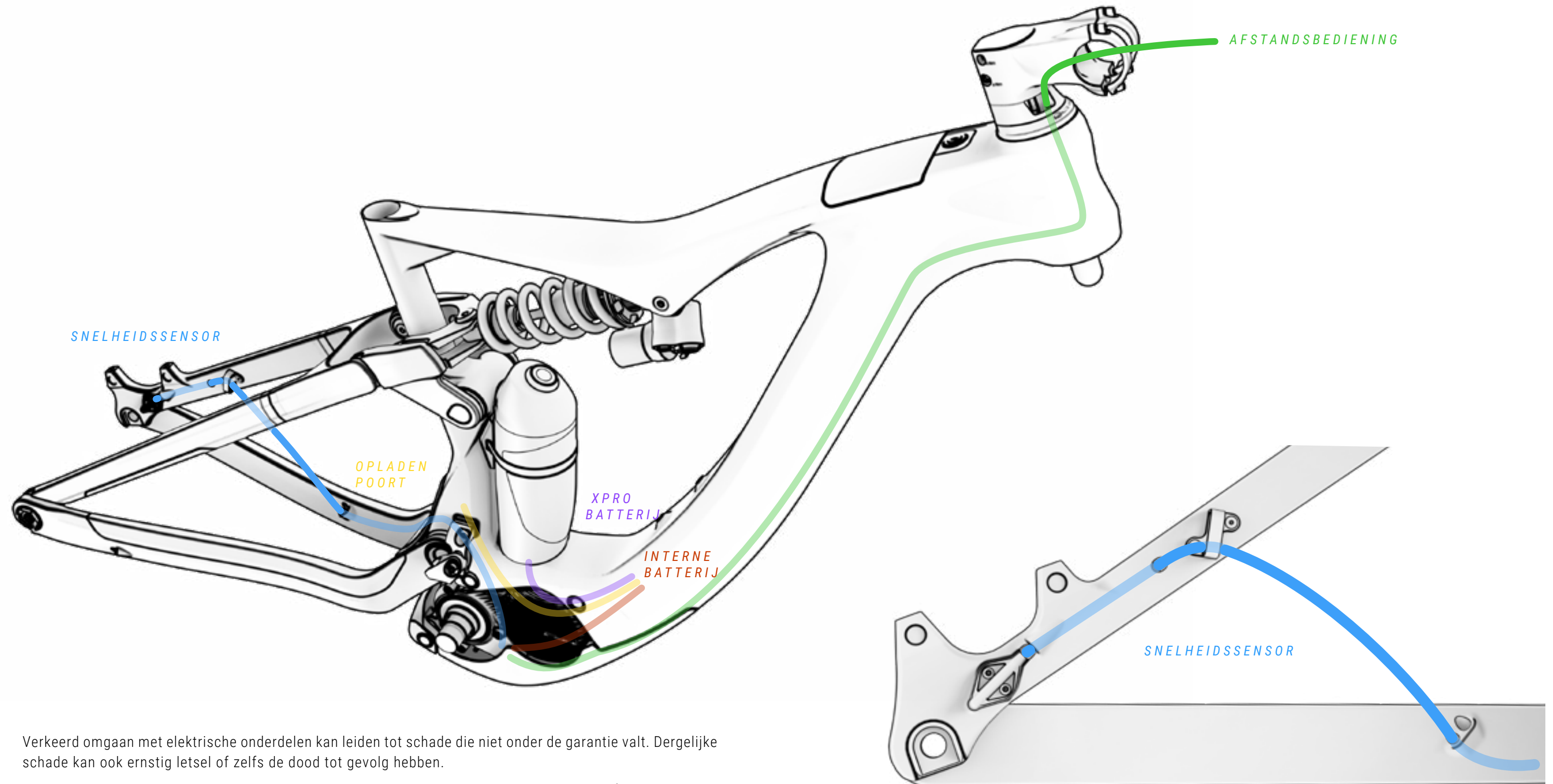

⚠ Verkeerd omgaan met elektrische onderdelen kan leiden tot schade die niet onder de garantie valt. Dergelijke schade kan ook ernstig letsel of zelfs de dood tot gevolg hebben.

BH raadt aan om altijd een erkende dealer te raadplegen wanneer diagnose, reparatie of installatie van elektrische componenten nodig is. Deze handelingen vereisen geavanceerde technische kennis.

SCHEMA VAN DE ONDERDELEN VAN HET ELEKTRISCH SYSTEEM

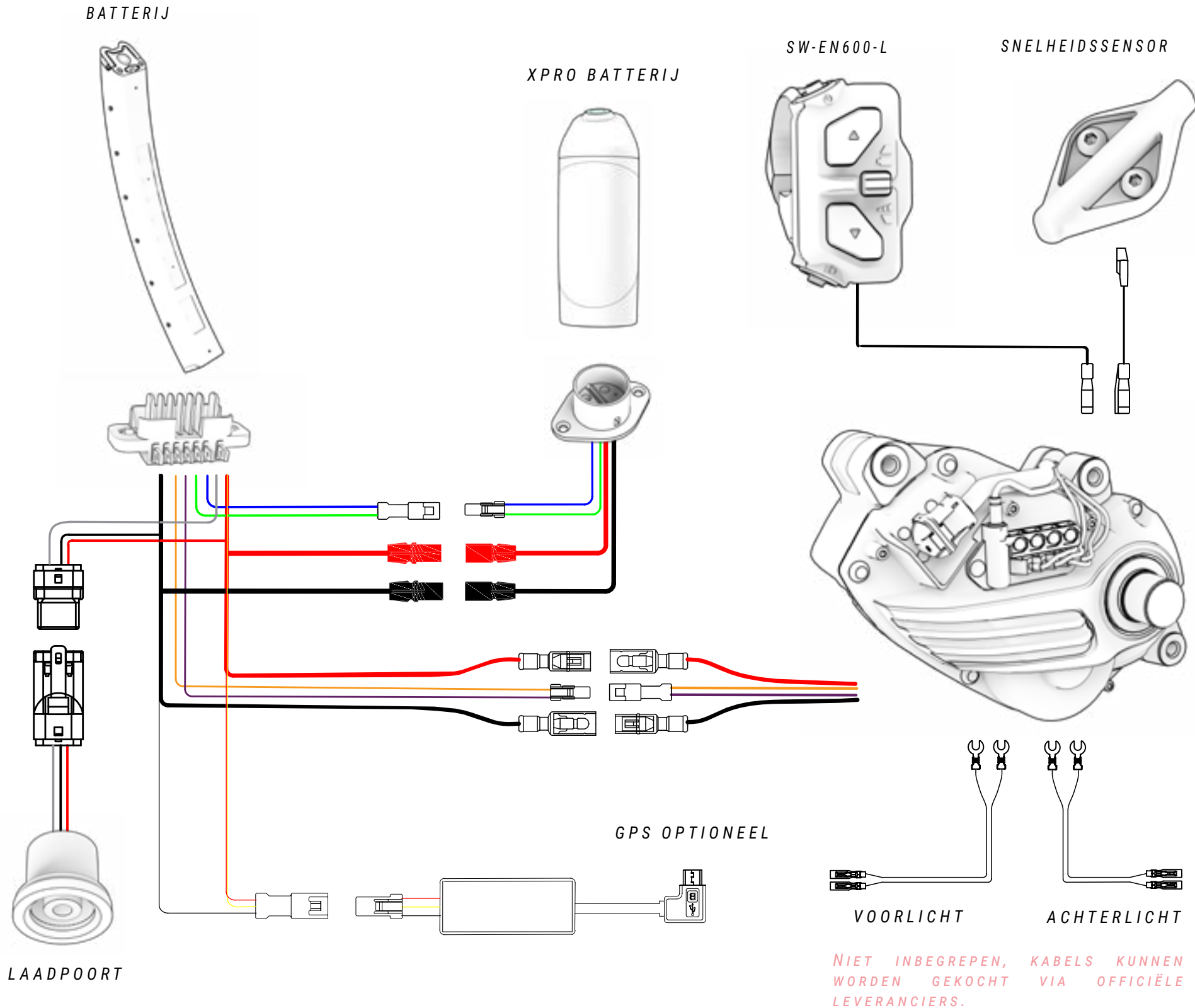

⚠ Raadpleeg voor een nauwkeurige en veilige montage van Shimano onderdelen de specifieke handleiding van de fabrikant:

- <https://si.shimano.com/en/pdfs/dm/DUE001/DM-DUE001-00-ENG.pdf>
- <https://si.shimano.com/en/pdfs/dm/SCSW002/DM-SCSW002-00-ENG.pdf>

⚠ Verkeerd omgaan met elektrische onderdelen kan leiden tot schade die niet onder de garantie valt. Dergelijke schade kan ook ernstig letsel of zelfs de dood tot gevolg hebben.

BH raadt aan om altijd een erkende dealer te raadplegen wanneer diagnose, reparatie of installatie van elektrische componenten nodig is. Deze handelingen vereisen geavanceerde technische kennis.



⚠ Wanneer een elektrische verbinding in contact komt met vocht of verstopt raakt door vervuiling van buitenaf, treedt er een chemische reactie op waarbij de verbindingen gaan sulfateren. Met andere woorden, het koper van de contacten oxideert, wat leidt tot storingen in de geleiding.

De garantie dekt geen schade als gevolg van onjuist onderhoud van de aansluitingen. Om oxidatie te voorkomen, is het voldoende om de aansluitingen (mannetje en vrouwtje) periodiek te reinigen met diëlektrische onttoxidiemiddelen zoals in de afbeelding hierboven.

10 VERKLARING VAN OVEREENSTEMMING

EU Declaration of Conformity 

The manufacturer: BH BIKES EUROPE, SL
c/ Perretagana 10,
01015 Vitoria, Spain

Hereby declares that the following products:

Product description:  Cycles –Electrically power assisted cycles –EPAC Bicycles

Models designation:

Atom 27,5, Atom 29, Atom City, Atom City Pro, Atom City Wave, Atom City Wave Pro, Atom Cross, Atom Cross Pro, Atom Diamond Wave Pro, Atom Jet, Atom Jet Pro, Atom Lynx 5.5, Atom Lynx 5.5 Pro, Atom Lynx 8.0, Atom Lynx 8.1, Atom Lynx 8.2 Pro, Atom Pro, Atom Street, Atom Street Pro, Atom Suv Pro.

AtomE City Wave Pro, AtomE Diamond Wave Pro, AtomE Cross Pro, AtomE Jet Pro, AtomE Lynx 8.0, AtomE Lynx 8.2, AtomE Pro, AtomE Suv Pro, AtomE Suv Pro-S, AtomE Suv Pro-SE.

AtomS 27,5 Pro, AtomS 29 Pro, AtomS City Wave Pro, AtomS City Wave Pro-S, AtomS Cross Pro, AtomS Cross Pro-S, AtomS Diamond Pro, AtomS Diamond Wave Pro, AtomS Diamond Wave Pro-S, AtomS Jet Pro, AtomS Jet Pro-S, AtomS Pro, AtomS Pro-S, AtomS Street Pro, AtomS Suv Pro, AtomS Suv Pro-S.

AtomX Carbon Lynx 5.5 Pro, AtomX Carbon Lynx 5.5 Pro-S, AtomX Carbon Lynx 6 Pro, AtomX Carbon Lynx 6 Pro-S, AtomX Carbon Lynx 6 Pro-SE, AtomX Cross Nitro, AtomX Cross Pro, AtomX Cross Pro-S, AtomX Lynx 5.5 Pro, AtomX Lynx 5.5 Pro-L, AtomX Lynx 5.5 Pro-S, AtomX Lynx 6 Pro, AtomX Lynx 6 Pro-S, AtomX Lynx 6 Pro-SE, AtomX Lynx Pro 8.2, AtomX Lynx Pro 8.4, AtomX Lynx Pro 9.0, AtomX Lynx Pro 9.2, AtomX Lynx Pro 9.4, AtomX Lynx Carbon Pro 8.7, AtomX Lynx Carbon Pro 8.8, AtomX Lynx Carbon Pro 9.7, AtomX Lynx Carbon Pro 9.8, AtomX Lynx Carbon Pro 9.9, AtomX Pro, AtomX Pro-S.

Core 29, Core Pro, Core City Wave, Core Cross, Core Gravel X 2.2, Core Gravel X 2.4, Core Gravel X Carbon 2.6, Core Gravel X Carbon 2.7 Pro, Core Jet, Core Pro, Core Race 1.2, Core Race 1.4, Core Race Carbon 1.5, Core Race Carbon 1.6, Core Race Carbon 1.8, Core Race Carbon 1.8 Pro, Core Race Carbon 1.9 Pro, Core Street.

iLynx Race Carbon 7.6 LT, iLynx Race Carbon 7.7 LT, iLynx Race Carbon 7.8 LT Pro, iLynx Race Carbon 7.9 Pro, iLynx Race Carbon 8.0 LT, iLynx Race Carbon 8.2 LT, iLynx Race Carbon 8.4 LT Pro, iLynx Race Carbon 8.6 Pro, iLynx Trail 8.0, iLynx Trail 8.1, iLynx Trail 8.2, iLynx Trail Carbon 8.6, iLynx Trail Carbon 8.7, iLynx Trail Carbon 8.8 Pro, iLynx Trail Carbon 8.9 Pro.

iLynx+ Trail Carbon 8.7, iLynx+ Trail Carbon 8.8, iLynx+ Trail Carbon Pro 8.9, iLynx+ Enduro Carbon 9.7, iLynx+ Enduro Carbon 9.8, iLynx+ Enduro Carbon Pro 9.9.

iAerolight 1.7, iAerolight 1.8, iAerolight Pro 1.9.

Xtep Carbon Lynx 5.5 Pro, Xtep Carbon Lynx 5.5 Pro-S, Xtep Carbon Lynx 6 Pro, Xtep Carbon Lynx 6 Pro-S, Xtep Carbon Lynx 6 Pro-SE, Xtep Cross Pro, Xtep Lynx 5.5 Pro, Xtep Lynx 5.5 Pro-L, Xtep Lynx 5.5 Pro-S, Xtep Lynx 5.5 Pro-SE, Xtep Lynx Carbon 8.7 Pro, Xtep Lynx Carbon 8.8 Pro, Xtep Lynx Carbon 9.7 Pro, Xtep Lynx Carbon 9.8 Pro, Xtep Lynx Carbon 9.9 Pro, Xtep Pro-S, Xtep Lynx Carbon Pro 0.7, Xtep Lynx Carbon Pro 0.8, Xtep Lynx Carbon Pro 0.9.

Year of manufacture: 2022 and 2023

Comply with all of the relevant requirements of the Machinery Directive (2006/42/EC).
Comply with Low Voltage Directive (LVD) 2014/35/EU
Comply with all of the relevant requirements of RD 339/2014, de 9 de Mayo.

Furthermore, the machine complies with all of the requirements of the Electromagnetic Compatibility Directive 2014/30/EU.

The production control is assured by our Quality Management System, which fulfills the requirements of the standard ISO 9001

The following harmonized standards have been applied:
DIN EN 15194 Cycles – Electrically power assisted cycles – EPAC bicycles;
DIN ISO 4210-1/2/3/4/5/6/7/8/9 Safety requirements for bicycles

Technical documentation filed at:
BH BIKES EUROPE, SL
c/ Perretagana 10,
01015 Vitoria, Spain

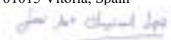
José Maria Chapinal
Quality Manager
BH BIKES EUROPE, SL

Rev.16 17/05/2022 Page 1 of 1

11 HULP EN AANVULLENDE BRONNEN

Bij BH bieden we je verschillende middelen om al je twijfels weg te nemen. Daarnaast kun je deel uitmaken van onze wereldwijde fietscommunity via onze social media kanalen.

TECHNISCHE HULPMIDDELEN

Op de website van BH Bikes vind je alle hulpmiddelen die je nodig hebt om je fiets af te stellen. Via de volgende link heb je toegang tot gebruikershandleidingen, apps, garanties, bestanden voor het bijwerken van displays en verklarende video's voor diverse handelingen:

<https://www.bhbikes.com/manuals>

Je kunt ook onze stap-voor-stap tutorials bekijken om te leren hoe je je fiets kunt onderhouden en afstellen op ons gespecialiseerde Youtube kanaal::

<https://www.youtube.com/user/ServicioTecnicoBH>

CONTACTOS

Onze erkende dealers beschikken over de nodige kennis en middelen om je te helpen met alles wat je nodig hebt met betrekking tot

tot je fiets. Aarzel niet om contact op te nemen met de dichtstbijzijnde winkel. Je vindt hem door op de onderstaande link te klikken::

https://www.bhbikes.com/es_ES/busca-tu-tienda-mas-cercana/buscador-de-tiendas

Om ons rechtstreeks te contacteren:

Tel: + 34 945 13 52 02

info@bhbikes.com

P.I. Jundiz- Perretagana 10, 01015 Vitoria, Alava (Spanje)

SOCIAL MEDIA

Sluit je aan bij onze wereldwijde fietserscommunity. Ontdek de BH ervaringen van andere fietsers en deel die van jou.





www.bhbikes.com

