

INSTRUKCJA OBSŁUGI
2023



ULTRALIGHT

SPIS TREŚCI

01 WPROWADZENIE	3
SYMBOLE.....	3
02 GWARANCJA BH	4
GWARANCJA USTAWOWA.....	4
LIFETIME FRAME WARRANTY.....	4
REJESTRACJA GWARANCJI LIFETIME FRAME.....	5
SKŁADANIE REKLAMACJI GWARANCYJNEJ.....	5
03 KONSERWACJA	5
SPRAWDŹ ROWER PRZED UŻYCIEM.....	5
UTRZYMANIE ROWERU W CZYSTOŚCI.....	6
ZAWSZE NALEŻY SMAROWAĆ PRZEKŁADNIĘ ŁAŃCUCHOWĄ.....	6
CZĘŚCIOWA KONSERWACJA.....	6
CZĘŚCI ZAMIENNE.....	7
PO UPADKU, UDERZENIU LUB ZDERZENIU.....	7
04 OSTRZEŻENIA DOTYCZĄCE UŻYTKOWANIA	8
MAKSYMALNY ROZMIAR OPONY.....	8
MINIMALNA I MAKSYMALNA DŁUGOŚĆ WKŁADANIA SZTYCY SIEDZENIA.....	8
MAKSYMALNA DŁUGOŚĆ WIDELCA (OD OSI DO KORONY).....	8
MAKSYMALNA LICZBA PODKŁADEK KIEROWNICZYCH.....	8
POZYCJA WAŁKA W RURZE WIDELCA.....	8
PRZEZNACZENIE.....	8
05 ROZMIARY I WYMIARY	8
06 SPECYFIKACJE TECHNICZNE	9
07 MONTAŻ I CZĘŚCI ZAMIENNE	10
WYMIARY RURY STEROWEJ.....	10
MONTAŻ STERÓW.....	10
EVO MONOCOQUE ACR STEM.....	11
MOCOWANIE PRZEDNIEJ OSI.....	12
HAK.....	12
MONTAŻ WBUDOWANEJ BLOKADY NA SZTYCY SIODEŁKA.....	12
WSPORNIK PRZERZUTKI.....	13
TYLNE ŚWIATŁO.....	13
TOOLBOX.....	14
UCHWYT NA BUTELKĘ.....	14
MONTAŻ SHIMANO DI2 W OBUDOWIE SUPORTU.....	15
MONTAŻ SHIMANO DI2 NA SZTYCY PODSIODŁOWEJ.....	16
OKABLOWANIE CZĘŚCI MECHANICZNYCH.....	17
08 DEKLARACJA ZGODNOŚCI	18
09 POMOC I DODATKOWE ZASOBY	18

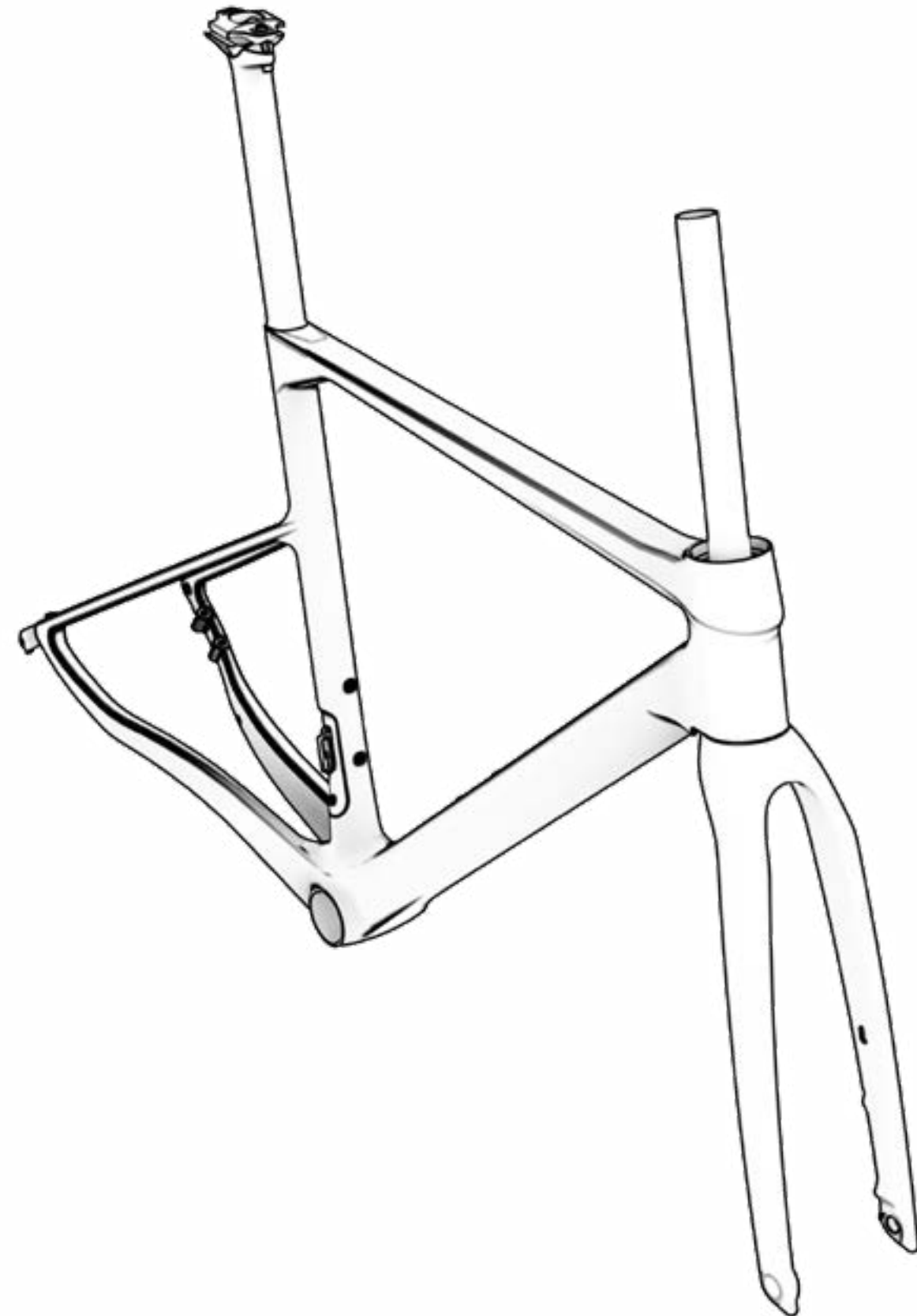

01 WPROWADZENIE

Niniejsza instrukcja obsługi zawiera ważne informacje dotyczące prawidłowego użytkowania i konserwacji roweru. W szczególności niniejszy dokument zawiera szczegółowe informacje dotyczące roweru **ULTRALIGHT EVO (LD953 / LD903 / LD853 / LD803)**. Prosimy o uważne przeczytanie całej instrukcji. Instrukcje obsługi wszystkich modeli BH można znaleźć na stronie internetowej pod następującym adresem:

<https://www.bhbikes.com/manuals>

Należy pamiętać, że instrukcje na stronie internetowej BH BIKES są regularnie aktualizowane. Upewnij się, że pobrałeś najnowszą wersję ze strony internetowej. Wersję można sprawdzić na stronie głównej.

Niniejszy dokument zawiera dodatkowe informacje w stosunku do ogólnej instrukcji obsługi, dostępnej pod adresem:

https://www.bhbikes.com/es_INT/quienes-somos/manuales-descargas

Charakterystykę, zalecenia i gwarancje części innych firm można sprawdzić na ich oficjalnych stronach internetowych.

SYMBOLE

Niniejszy dokument zawiera różne ikony odnoszące się do ostrzeżeń dotyczących użytkowania, konserwacji i montażu. Należy uważnie przeczytać znaczenie każdej z nich, aby zapobiec niewłaściwej obsłudze lub niebezpiecznym sytuacjom, które mogą prowadzić do poważnych obrażeń ciała lub wypadków śmiertelnych.

BEZPIECZEŃSTWO



NIEBEZPIECZEŃSTWO: odnosi się do niebezpiecznej sytuacji, która, jeśli się jej nie uniknie, może doprowadzić do poważnych obrażeń lub nawet wypadku śmiertelnego.



OSTRZEŻENIE: odnosi się do niebezpiecznej sytuacji, która, jeśli się jej nie uniknie, może prowadzić do poważnych obrażeń lub nawet wypadku śmiertelnego.



UWAGA: odnosi się do niebezpiecznej sytuacji, która, jeśli się jej nie uniknie, może spowodować niewielkie lub umiarkowane obrażenia.



RYZYKO PORAŻENIA PRĄDEM ELEKTRYCZNYM: odnosi się do niebezpiecznej sytuacji, która, jeśli się jej nie uniknie, może spowodować poważne obrażenia w wyniku porażenia prądem elektrycznym lub nawet śmierć.



RYZYKO ZWARCIA: odnosi się do niebezpiecznej sytuacji, która, jeśli się jej nie uniknie, może spowodować zwarcie w podzespołach elektrycznych. Zwarcia mogą spowodować uszkodzenie podzespołów elektrycznych i pożar.

NARZĘDZIA



PŁASKI KLUCZ



KLUCZ IMBUSOWY



KLUCZ TORX



ŚRUBOKRĘT KRZYŻAKOWY



10Nm

MOMENTY DOKRĘCANIA: po jednej stronie każdego symbolu narzędzia, moment dokręcania będzie podany w niutonometrach.

TYP ZWIĄZKU ASSEMBLY



OLEJ: lekkie smarowanie elementów takich jak łańcuchy i linki.



SMAR: smar montażowy.



PASTA DO KARBONU: pasta montażowa stosowana w celu zwiększenia tarcia elementów węglowych.



KLEJ: użyj blokady gwintu o średniej wytrzymałości.



Klej jest używany do mocowania śrub i upewnienia się, że nie poluzują się z powodu wibracji podczas korzystania z roweru. W każdym przypadku należy dodać kroplę kleju zabezpieczającego na końcówkę gwintu śruby. Nigdy nie nakładaj więcej niż jednej kropli wokół gwintu, ponieważ bardzo utrudni to odkręcenie śruby.



02 GWARANCJA BH

BH BIKES zobowiązuje się do oferowania trwałych rowerów, zgodnie z najwyższymi standardami jakości. W związku z tym, oprócz gwarancji ustawowej, BH BIKES oferuje dodatkową ochronę i gwarancję. Niniejsza sekcja określa różne rodzaje gwarancji i proces, który należy wykonać, aby zarejestrować się w celu uzyskania dodatkowej gwarancji "LifeTime Frame".

GWARANCJA USTAWOWA

Gwarancja ustawowa obejmuje pierwotnego nabywcę w przypadku wad produkcyjnych i/lub niezgodności. Niniejsza gwarancja dotyczy ram i komponentów wyprodukowanych przez BH BIKES. Okres gwarancji zostanie ustalony zgodnie z obowiązującymi przepisami kraju, w którym rower został zakupiony, i rozpocznie się w dniu zakupu. W tym okresie posiadacz gwarancji będzie uprawniony do bezpłatnej naprawy lub wymiany wszystkich wad produkcyjnych, w tym zwrotu kosztów transportu i wszelkich strat spowodowanych w wyniku tego. Aby być objętym gwarancją, muszą być spełnione różne warunki:

- Niniejsza gwarancja nie ma wpływu na obowiązujące prawa konsumenta, zgodnie z obowiązującymi przepisami w każdym kraju.
- Uszkodzone rowery lub części będą objęte gwarancją na podstawie decyzji naszego serwisu technicznego.
- Gwarancja nie obejmuje wymiany części podatnych na zużycie i wynikających z normalnego użytkowania roweru.
- Gwarancja nie obejmuje usterek lub uszkodzonych części spowodowanych niewłaściwym użytkowaniem roweru, użytkowaniem w zawodach, montażem nieoryginalnych akcesoriów lub niewłaściwą obsługą i niewłaściwymi pracami konserwacyjnymi.
- Gwarancja nie ma zastosowania, jeśli przegląd przed dostawą i odpowiednie okresy przeglądów zawarte w niniejszym dokumencie nie zostały przeprowadzone, przestrzegane, udokumentowane zgodnie z wymaganiami i podstemplowane przez autoryzowanego sprzedawcę BH.
- Jeśli naprawa nie będzie zadowalająca i nie zapewni spełnienia optymalnych warunków zgodnie z przeznaczeniem, posiadacz gwarancji będzie uprawniony do żądania wymiany zakupionego przedmiotu lub wadliwej części na przedmiot o identycznych właściwościach lub do otrzymania zwrotu kwoty zapłaconej za uszkodzony przedmiot lub część.
- Okres gwarancji zostanie przerwany na czas naprawy lub, w przypadku wymiany elementów lub części, zostanie przedłużony.
- Wszelkie roszczenia z tytułu niniejszej gwarancji wygasają sześć miesięcy po zakończeniu okresu ważności gwarancji.
- Wszystkie roszczenia gwarancyjne muszą być rozpatrywane przez autoryzowanego dealera.
- Zasięg geograficzny: patrz instrukcja obsługi lub [www. BHbikes.com](http://www.BHbikes.com)

Odwiedź poniższe łącze, aby zapoznać się z regulaminem:

https://www.bhbikes.com/es_INT/registro-garantia-vida-bh/registra-tu-bici-garantia-de-por-vida

LIFETIME FRAME WARRANTY

Za pośrednictwem autoryzowanych sklepów BH Bikes zapewnia pierwotnemu nabywcy polisę handlową obejmującą wszelkie wady produkcyjne ram przez okres dłuższy niż określony w ustawowej gwarancji produktu, zgodnie z następującymi klauzulami:

1. **Gwarancja LIFETIME dotyczy wyłącznie ram i rowerów BH sprzedawanych za pośrednictwem sklepów autoryzowanych przez BHBIKES EUROPE S. L.L.**
 - Kupujący musi zarejestrować gwarancję LIFETIME online, podając należycie wypełnione informacje, w ciągu 30 dni kalendarzowych od daty zakupu, zgodnie z fakturą wystawioną przez autoryzowany sklep.
 - Niniejsza gwarancja nie może być przenoszona na kolejnych nabywców i zostaje anulowana w przypadku sprzedaży roweru osobie trzeciej. Pierwotny nabywca oznacza osobę fizyczną, która rejestruje gwarancję w momencie zakupu; gwarancja handlowa nie może zostać przeniesiona na osoby trzecie, które nie są pierwotnym nabywcą.
 - Obowiązkowe jest serwisowanie roweru w autoryzowanym przez BHBIKES EUROPE punkcie zgodnie z instrukcjami zawartymi w instrukcji obsługi.
2. **Gwarancja LIFETIME nie obejmuje:**
 - Tylnych wahaczy modeli z podwójnym zawieszeniem, widelca, rowerów dziecięcych, wad i/lub blaknięcia oryginalnej farby lub rdzy spowodowanej naturalnym pogorszeniem stanu.
 - Wad lub uszkodzeń wynikających z wypadku lub niewłaściwego i/lub niedbałego użytkowania roweru.
 - W przypadku zamontowania komponentów lub akcesoriów, które nie są przeznaczone lub nie są zgodne z przeznaczeniem roweru.
 - Wad wynikających z niewłaściwego użytkowania.
 - Zarysowania, odbarwienia lub plamy spowodowane użyciem płynów ściernych, ostrych przedmiotów, zacisków i/lub długotrwałą ekspozycją na światło słoneczne lub inne warunki pogodowe.
 - Wady spowodowane normalnym zużyciem roweru, w tym spowodowane zmęczeniem materiału. Uszkodzenia zmęczeniowe są oznaką, że rama została uszkodzona w wyniku normalnego użytkowania, dlatego użytkownik jest odpowiedzialny za regularne sprawdzanie roweru.
 - Niewłaściwe użytkowanie i/lub konserwacja produktu (uważnie przeczytaj zalecenia dotyczące użytkowania i czyszczenia).
 - Ramy, które były używane w zawodach, demonstracjach lub jako wypożyczone.

Przeczytaj pełny regulamin na stronie:

https://www.bhbikes.com/es_INT/registro-garantia-vida-bh/registra-tu-bici-garantia-de-por-vida

REJESTRACJA GWARANCJI LIFETIME FRAME

Aby skorzystać z przedłużonej gwarancji BH BIKES, należy zarejestrować rower w ciągu 30 dni od zakupu. Wykonaj poniższe czynności, aby aktywować przedłużoną gwarancję LIFETIME FRAME:

- **LIFETIME FRAME WARRANTY**

Aby skorzystać z przedłużonej gwarancji LIFETIME FRAME, należy zarejestrować rower na stronie internetowej BH BIKES:

https://www.bhbikes.com/es_INT/registro-garantia-vida-bh/registra-tu-bici-garantia-de-por-vida

Obejrzyj ten film, aby dowiedzieć się, co należy zrobić:

<https://youtu.be/47aLVgUI248>



⚠ Numer seryjny wymagany do zarejestrowania roweru znajduje się na spodzie roweru, na rurze podsiodłowej, nad suportem:

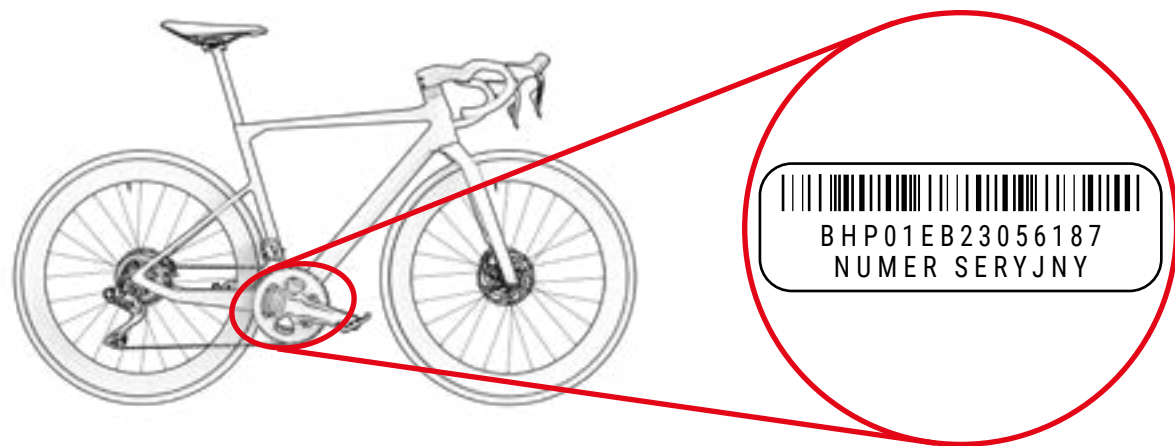

SKŁADANIE REKLAMACJI GWARANCYJNEJ

Wszystkie reklamacje gwarancyjne muszą być kierowane za pośrednictwem oficjalnego dealera BH. Dealer przeanalizuje roszczenie w celu określenia jego zakresu i przeprowadzi wstępną ocenę incydentu. Dealer prześle i przetworzy roszczenie bezpośrednio do BH. Po określeniu przez BH wymaganych środków naprawczych dealer prześle te informacje klientowi.

Wszystkie roszczenia muszą być rozpatrywane przez oficjalnego dealera, u którego zakupiono rower. Jeśli nie jest to możliwe, prosimy o bezpośredni kontakt z nami. Pomożemy Ci znaleźć autoryzowanego dealera w pobliżu:

https://www.bhbikes.com/es_INT/quienes-somos/contacto

03 KONSERWACJA

Niniejsza instrukcja obsługi zawiera ważne informacje dotyczące **ULTRALIGHT EVO (LD953 / LD903 / LD853 / LD803)**. Prosimy o uważne przeczytanie całej instrukcji. Instrukcje obsługi wszystkich modeli BH można znaleźć na stronie internetowej pod następującym adresem:

<https://www.bhbikes.com/manuals>

Niniejszy dokument zawiera dodatkowe informacje do ogólnej instrukcji obsługi, dostępnej pod adresem:

<https://www.bhbikes.com/manuals>

Charakterystyki i zalecenia dotyczące części innych firm można sprawdzić na ich oficjalnych stronach internetowych.

SPRAWDŹ ROWER PRZED UŻYCIEM

Rowery są sprawdzane kilka razy w trakcie procesu produkcji, a następnie w warsztacie BH podczas kontroli końcowej. Ponieważ działanie roweru może ulec zmianie podczas transportu lub osoby trzecie mogły zmodyfikować rower przed jego sprzedażą, przed każdą jazdą należy sprawdzić następujące elementy:

- **RAMA:** brak pęknięć, uszkodzeń lub dziwnych dźwięków.
- **ŁAŃCUCH:** musi być nasmarowany, a układ przeniesienia napędu nie może wydawać żadnych dziwnych dźwięków.
- **HAMULCE:** hamulce muszą działać prawidłowo. Po zatrzymaniu należy nacisnąć dźwignię hamulca z odpowiednią siłą i sprawdzić, czy nie dotyka ona kierownicy.
- **OPONY:** ciśnienie musi być prawidłowe, a na bieżniku ani po bokach nie może być żadnych nacięć. Należy również sprawdzić, czy poziom zużycia nie przekracza maksymalnego zalecanego poziomu.
- **KOŁA:** Koła muszą się swobodnie obracać, aby można było sprawdzić, jak się obracają. Należy również sprawdzić przestrzeń między okładziną hamulcową a obręczą, a także przestrzeń między ramą a oponą.
- **UKŁAD STEROWANIA:** Układ kierowniczy musi obracać się płynnie i bez dziwnych odgłosów.
- **PUNKTY OBROTU ZAWIESZENIA:** Gdy na rower wywierany jest ciężar, zawieszenie musi działać zgodnie z oczekiwaniami i bez dziwnych odgłosów. Jeśli nie działa prawidłowo lub występuje luz między ruchomymi częściami, może to oznaczać, że momenty dokręcania są nieprawidłowe lub łożyska są zużyte.
- **ŁOŻYSKA:** Łożyska muszą działać prawidłowo i bez dziwnych dźwięków. Łożyska ulegają zużyciu i należy je wymieniać, aby zapobiec uszkodzeniu elementów, na których są zamontowane.
- **UKŁAD ELEKTRYCZNY:** Jeśli rower jest wyposażony w układ elektryczny, należy sprawdzić, czy działa on prawidłowo, upewniając się, że tryb wspomagania elektrycznego jest włączony i że wszystkie części działają prawidłowo (silnik, wyświetlacz, zmiana trybu wspomagania i czujnik prędkości). W przypadku braku wspomagania elektrycznego należy sprawdzić, czy wszystkie połączenia są prawidłowe i nie noszą śladów uszkodzeń.

⚠ Nie należy jeździć na rowerze, jeśli nie spełnia on któregokolwiek z tych punktów! Niesprawny rower może być przyczyną poważnych wypadków! W razie wątpliwości lub pytań należy skontaktować się z najbliższym warsztatem BH!

⚠ Sprawdź momenty dokręcania, aby upewnić się, że są one zgodne z zaleceniami podanymi w instrukcjach obsługi. Nieprzestrzeganie tych zaleceń może prowadzić do wypadków, a nawet śmierci.

⚠ Wpływ podłoża i siły wywierane na koło narażają rower na duże obciążenia. Różne części ulegają zmęczeniu i zużyciu z powodu tych dynamicznych obciążeń. Należy regularnie sprawdzać rower pod kątem oznak zużycia, zadrapań, wygiętych części, zużycia wykończenia lub powstawania pęknięć. Części mogą ulec nagłej awarii po upływie ich okresu eksploatacji. Należy regularnie oddawać rower do autoryzowanego warsztatu BH, aby w razie potrzeby wymienić te części.

UTRZYMANIE ROWERU W CZYSTOŚCI

Zalecamy przestrzeganie poniższych podstawowych środków zapobiegawczych, aby upewnić się, że rower jest w doskonałym stanie technicznym. Nieprzestrzeganie tych zaleceń może prowadzić do przedwczesnego zużycia, a nawet pęknięć w określonych obszarach, takich jak uszczelki lub części ruchome.

- Kurz i błoto należy czyścić wilgotną gąbką oraz delikatnym i neutralnym środkiem czyszczącym.
- Części plastikowe należy myć wyłącznie wodą z mydłem.
- Opony można myć gąbką lub szczotką i wodą z mydłem.
- Po wyczyszczeniu roweru należy go wysuszyć, mocno pocierając gładką szmatką.
- Po każdym czyszczeniu należy nasmarować elementy przekładni.

⚠ Brud może spowodować uszkodzenia, które mogą prowadzić do wypadków, a nawet śmierci.

⚠ Nigdy nie używaj myjek ciśnieniowych ani myjek parowych.

ZAWSZE NALEŻY SMAROWAĆ PRZEKŁADNIĘ ŁAŃCUCHOWĄ

Po umyciu roweru smar z przekładni łańcuchowej mógł również zostać zmyty. W razie potrzeby należy sprawdzić i nasmarować ogniwa łańcucha. Nadmiar smaru może przyciągać więcej brudu, powodując przedwczesne zużycie i nieprawidłowe działanie systemu.

⚠ Nigdy nie używaj myjek ciśnieniowych ani myjek parowych.

CZĘŚCIOWA KONSERWACJA

Rower wymaga regularnej konserwacji i minimalnej liczby regularnych przeglądów. Częstotliwość czynności konserwacyjnych zależy od typu pojazdu (rower rekreacyjny, szosowy lub górski), a także od częstotliwości i warunków użytkowania.

KALENDARZ KONSERWACJI CZĘŚCI

Część	Wymagane działanie	Przed każdym wyjściem	Miesięcznie	Rocznie
Oświetlenie	Kontrola działania.			
Opony	Kontrola ciśnienia.			
	Kontrola wysokości profilu i boków.			
Hamulce (na obręczy)	Kontrola skoku dźwigni, wytrzymałości okładzin i położenia obręczy.			
	Test hamowania po zatrzymaniu.			
	Czyszczenie klocków hamulcowych.			
Linki hamulcowe	Kontrola wzrokowa.			
Hamulce (tarczowe)	Wymień płyn hamulcowy (płyn DOT).			
Widelec amortyzowany	Sprawdź śruby i odpowiedni moment dokręcenia.			
	Wymień olej i nasmaruj elastomer.			
Sztycy siodełka z amortyzacją	Konserwacja.			
	Sprawdź luz.			
Obręcze w hamulcach obręczowych	Kontrola i w razie potrzeby wymiana okładzin ściennych.	Najpóźniej po drugiej części okładzin hamulcowych.		
Oś suportu	Kontrola luzu.			
	Ponowne smarowaNr.			
Łańcuch	Kontrola i smarowaNr.			
	Kontrola i wymiana.	Po 800 km.		
Łańcuchy	Kontrola i dokręcaNr.			
Koła / Szprychy	Sprawdzić obrót koła i naprężenie szprych.			
Zestaw przedni	Kontrola zestawu przedniego.			
	Ponowne smarowaNr.			
Powierzchnie metalowe	Konserwacja.	Co najmniej raz na sześć miesięcy.		
Piasty	Kontrola łożysk.			
	Ponowne smarowaNr.			
Pedaly	Kontrola łożysk.			
	Smarowanie, czyszczenie mechanizmu kotwiącego.			

Część	Wymagane działanie	Przed każdym wyjściem	Miesięcznie	Rocznie
Szytca podsiodłowa / Mostek	Kontrola śrub mocujących.			
Przerzutka tylna / Przerzutka	Czyszczenie, smarowaNr.			
Mechanizm szybkozamykający / Oś przelotowa	Kontrola skuteczności.			
Nakrętki i śruby	Kontrola i dokręcaNr.			
Szprychy	Kontrola naciągu.			
Wspornik kierownicy / Szytca siodełka	Demontaż i nałożenie nowej pasty montażowej.			
Obwód / Hamulce	Demontaż i smarowaNr.			
Elementy elektrycznego układu wspomagania	Sprawdzenie połączeń.			
	Sprawdzenie, czy nie ma zanieczyszczeń.			

■ Nie musisz oddawać roweru do eksperta, jeśli posiadasz odpowiednie umiejętności, doświadczenie i narzędzia. W przypadku wykrycia problemów należy natychmiast wdrożyć środki naprawcze. W razie wątpliwości lub pytań prosimy o kontakt z BH.

■ Opisane powyżej zadania mogą być wykonywane wyłącznie przez zaufanego specjalistę w zakresie naprawy rowerów.

CZĘŚCI ZAMIENNE

Aby zapewnić optymalne działanie roweru i najwyższe bezpieczeństwo, należy używać oryginalnych części. Niestosowanie oryginalnych części może spowodować uszkodzenia nieobjęte gwarancją.

Najczęściej stosowanymi częściami zamiennymi są części podatne na zużycie. Najczęściej są to opony, dętki, klocki hamulcowe, hamulce tarczowe i klocki hamulcowe, a także obręcze, jeśli są częścią zespołu hamulcowego, reflektory, światła pozycyjne, baterie i akumulatory.

- **OPONY:** Wymień je na opony równoważnego typu. Sprawdź oznaczenie na zewnętrznej stronie opony (standard ETRTO). Należy pamiętać, że użycie opony o średnicy zewnętrznej większej niż zalecana może spowodować dotknięcie czubkiem stopy przedniego koła lub osłony tylnego koła podczas skrętu kierownicy. Rowerzysta może stracić kontrolę nad rowerem i ulec wypadkowi z poważnymi konsekwencjami. Może się to również zdarzyć w przypadku wymiany łańcucha na dłuższy.
- **DĘTKI WEWNĘTRZNE:** Wymień je na dętki odpowiedniego typu, zgodnie z typem opony. Patrz informacje na zewnętrznej stronie dętki (standard ETRTO).
- **HAMULCE DYSKOWE I OKŁADZINY HAMULCOWE:** Postępuj zgodnie z instrukcjami dostarczonymi przez producenta.
- **ŚWIATŁA PRZEDNIE I POSTOJOWE:** Wymień żarówkę na żarówkę tego samego typu. Sprawdź wskazanie na metalowej powierzchni.

- **ŁAŃCUCH, ZĘBATKI I PIERŚCIENIE ŁAŃCUCHA:** Postępuj zgodnie z instrukcjami dostarczonymi przez producenta.
- **BATERIE I AKUMULATORY:** Wymień na ten sam typ. Sprawdź oznaczenie na zewnętrznej powierzchni.



Należy pamiętać, że niestosowanie oryginalnych części może spowodować uszkodzenia nieobjęte gwarancją.

PO UPADKU, UDERZENIU LUB ZDERZENIU

W razie upadku, uderzenia lub zderzenia należy najpierw upewnić się, że można kontynuować jazdę na rowerze. W razie obrażeń nie korzystaj z roweru i w razie potrzeby poproś o pomoc medyczną.

Jeśli możesz kontynuować jazdę, sprawdź rower, aby upewnić się, że jest w idealnym stanie technicznym:

- Sprawdź, czy koła są dobrze zamocowane i czy obręcze znajdują się na środku ramy i widelca. Obróć koła. Jeśli nie można ich wyśrodkować na miejscu, ponieważ szczelina jest zbyt mała, oddziel hamulce od obręczy, aby mogły się swobodnie poruszać.



W takim przypadku należy pamiętać, że skuteczność hamowania będzie mniejsza.

- Sprawdź, czy kierownica lub przód ramy nie są skrzywione lub złamane. Sprawdź, czy przód jest mocno osadzony na widelcu, trzymając przednie koło mocno między nogami i próbując skrócić kierownicę względem przedniego koła.
- Sprawdź, czy łańcuch jest prawidłowo założony. Jeśli rower przewrócił się na przerzutkę, sprawdź, czy działa ona prawidłowo. Poproś o pomoc w umieszczeniu roweru na siodełku i zmianie biegów. Gdy łańcuch pasuje do największej zębatki, sprawdź odległość między zębatką a szprychami. Jeśli przerzutka lub suport są wygięte, pierwsza z nich może utknąć na szprychach - niebezpieczeństwo upadku! Przerzutka, tylne koło lub rama mogą być uszkodzone. Sprawdź przerzutkę. Jeśli się przesunęła, łańcuch może spaść z przerzutki. Przekładnia roweru stanie się mniej efektywna (patrz również rozdział "Trakcja").
- Sprawdź siodełko, górną rurę lub obudowę suportu, aby upewnić się, że nie są uszkodzone.
- Lekko unieś rower i pozwól mu upaść na ziemię. Jeśli słychać odgłosy, sprawdź rower pod kątem poluzowanych śrub.
- Ponownie sprawdź cały rower pod kątem wygięć, zużycia wykończenia lub pęknięć.
- Jeśli podczas kontroli nie wykryto żadnych problemów, należy ponownie ostrożnie jeździć. Nie należy gwałtownie hamować, przyspieszać ani pedałowac podczas jazdy pod górę. Jeśli nie masz pewności, poczekaj, aż podjedzie po Ciebie samochód, zamiast ryzykować wypadek. Po powrocie do domu należy ponownie dokładnie sprawdzić rower. W razie wątpliwości lub pytań należy skontaktować się z najbliższym warsztatem BH!



Wygiętych części aluminiowych nie wolno prostować, tzn. nie wolno ich naprawiać. Nawet później istnieje wysokie ryzyko pęknięcia, szczególnie w przypadku widelca, kierownicy, przedniej części, łańcucha i pedałów. Dla większego bezpieczeństwa należy je wymienić.

04 OSTRZEŻENIA DOTYCZĄCE UŻYTKOWANIA

MAKSYMALNY ROZMIAR OPONY

W przypadku montażu opony o innym rozmiarze należy sprawdzić i upewnić się, że między oponą a innymi częściami ramy i widelca jest co najmniej 6 mm odstępu.

MINIMALNA I MAKSYMALNA DŁUGOŚĆ WKŁADANIA SZTYCY SIEDZENIA

Nieprzestrzeganie maksymalnych i minimalnych wymiarów wkładania sztycy podanych w niniejszej instrukcji może spowodować efekt dźwigni na ramie. Wywierany nacisk może uszkodzić ramę i spowodować poważne wypadki. Gwarancja nie obejmuje szkód powstałych w wyniku nieprzestrzegania tych wskazówek.

MAKSYMALNA DŁUGOŚĆ WIDELCA (OD OSI DO KORONY)

Należy przestrzegać maksymalnej długości między osią widelca a dolną częścią rury sterowej (od osi do korony). W przypadku nieprzestrzegania tej maksymalnej długości rama może ulec uszkodzeniu z powodu wytrzymania większego obciążenia niż to, do którego została zaprojektowana, co może spowodować poważne wypadki.

MAKSYMALNA LICZBA PODKŁADEK KIEROWNICZYCH

Niniejsza instrukcja określa maksymalną liczbę podkładek kierowniczych, które można zamontować pod wspornikiem kierownicy. W przypadku nieprzestrzegania tej maksymalnej liczby, materiały mogą ulec uszkodzeniu z powodu wytrzymania większego obciążenia niż to, do którego zostały zaprojektowane, co może spowodować poważne wypadki.

POZYCJA WAŁKA W RURZE WIDELCA

Nad wspornikiem kierownicy nie wolno montować żadnych elementów dystansowych. W przeciwnym razie materiały mogą ulec uszkodzeniu z powodu większego obciążenia niż to, do którego zostały zaprojektowane, co może spowodować poważne wypadki.

PRZEZNACZENIE

Każdy rower został zaprojektowany do określonego przeznaczenia. Modele opisane w niniejszej instrukcji mają następujące przeznaczenie:

Jest to zestaw warunków eksploatacji roweru, który przewiduje jego użytkowanie na drogach asfaltowych. Ponadto koła muszą przez cały czas pozostawać w kontakcie z powierzchnią jezdnią.

05 ROZMIARY I WYMIARY

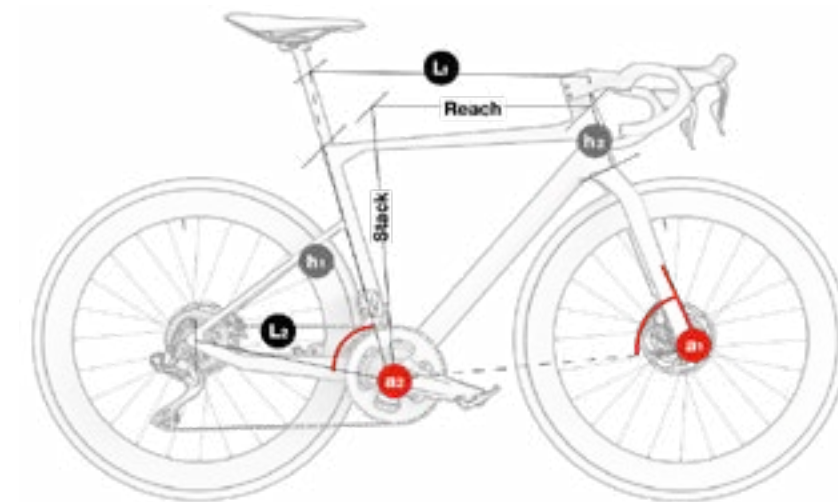

WSZYSTKIE MODELE ULTRALIGHT EVO

	h1	h2	L1	L2	a1	a2	Stack	Reach
XS	464	100	510	410	74.5°	64.3°	513.3	367.6
SM	479	110	525	410	74°	63.7°	526.3	374.1
MD	502	126	542	410	73.5°	63.7°	542.8	381.2
LA	513	140	559	410	73°	63°	557	388.7
XL	533	165	575	410	73°	63°	580.9	397.4

06 SPECYFIKACJE TECHNICZNE

SPECYFIKACJA TECHNICZNA

Charakterystyka	Modele	Specyfikacja
Materiał		
Rama	Wszystkie	Karbon
Widelec	Wszystkie	Karbon
Zalecane zastosowanie	Wszystkie	Road, Racing Performance
Rozmiary	Wszystkie	XS, SM, MD, LA, XL
Zasięg widełca	Wszystkie	45mm
Maksymalna wysokość rozpórki kierownicy	Wszystkie	2x15 + 1x10mm (wstępnie przycięte w standardzie)
Rura sterowa widełca	Wszystkie	Full carbon 1.5", stożkowa
Kompatybilny rozmiar kół	Wszystkie	700C
Maksymalna szerokość opony	Wszystkie	32 mm
Wspornik dolny	Wszystkie	BB386
Szerokość puszeki wspornika dolnego	Wszystkie	86,5 mm
Średnica wewnętrzna puszeki suportu	Wszystkie	46 mm
Standardowe haki przednie	Wszystkie	Oś przelotowa
Wymiary osi przedniej	Wszystkie	100 mm
Gwint podziałowy osi przedniej	Wszystkie	12 x 1.0
Standardowe tylne haki	Wszystkie	Oś przelotowa
Wymiary tylnej osi	Wszystkie	142 mm
Gwint skoku tylnej osi	Wszystkie	12 x 1.0
Sztycy podsiodłowa	Wszystkie	Standardowy zacisk 27,2 mm
Zacisk sztycy podsiodłowej	Wszystkie	Wbudowana podkładka
Przerzutka	Wszystkie	Karbonowy monocoque
Kąt przerzutki	Wszystkie	66-63°

Charakterystyka	Modelos	Specyfikacja
Maksymalny rozmiar dużego pierścienia łańcucha	Wszystkie	55 zębów
Minimalny rozmiar dużego pierścienia łańcucha	Wszystkie	46 zębów
Minimalny rozmiar małego pierścienia łańcucha	Wszystkie	34 zęby
Maksymalny rozmiar małego pierścienia łańcucha	Wszystkie	42 zęby
Kompatybilność z potrójnym pierścieniem łańcucha	Wszystkie	Nie
Minimalny współczynnik Q-Współczynnik	Wszystkie	145 mm
Maksymalna długość łańcucha	Wszystkie	177 mm
Przerzutka	Wszystkie	Zdejmowana ultralekka
Kompatybilność z przekładniami	Wszystkie	Shimano (mechaniczna i elektroniczna), Sram (tylko elektroniczne) i Campagnolo (tylko elektroniczne).
Przedni hamulec	Wszystkie	160 mm
Minimalna/maksymalna średnica tylnej tarczy	Wszystkie	140 mm min / 160 mm max
Okablowanie	Wszystkie	Wewnętrzny system ACR
Uchwyt na bidon	Wszystkie	2
Kompatybilny z błotnikiem	Wszystkie	Nie
Kompatybilny z bagażnikiem	Wszystkie	Nie
Kompatybilny z fotelikiem dziecięcym	Wszystkie	Nie
Kompatybilny z przyczepką	Wszystkie	Nie
Kompatybilność z potencjometrem	Wszystkie	Tak
Certyfikat UCI	Wszystkie	Tak
Maksymalna zalecana waga (rowerzysta+wyposażenie+bagaż)	Wszystkie	120 kg (oznaczone na kołach)

07 MONTAŻ I CZĘŚCI ZAMIENNE

WYMIARY RURY STEROWEJ

WSZYSTKIE MODELE

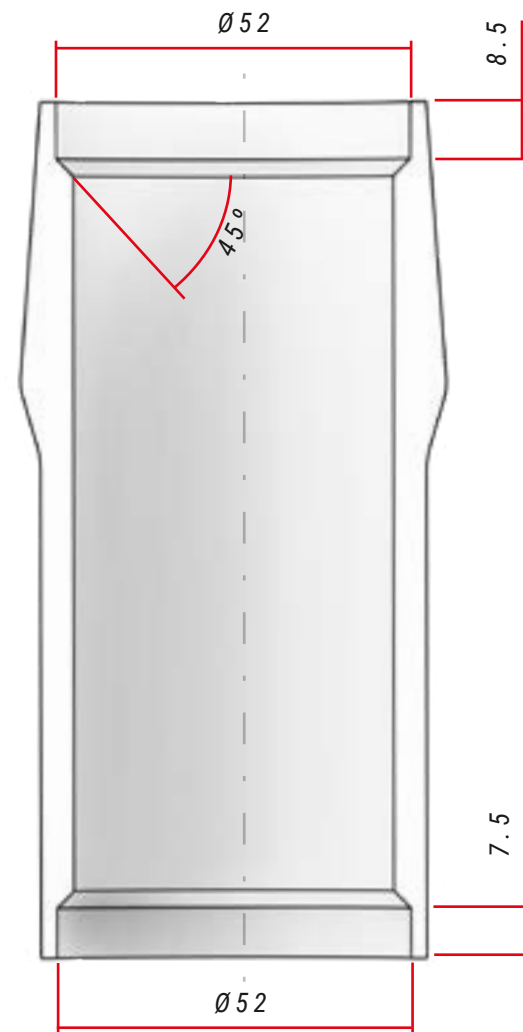

SPECYFIKACJA STEROWANIA

	Typ	Kąt styku z pierścieniem ściskającym / bieżnią widelca	Wymiary łożyska
Górna	1,5" rura sterowa	45°	52x40x7
Dolna	1,5" rura sterowa	45°	52x40x7

ZESTAW SŁUCHAWKOWY

MODELE ULTRALIGHT EVO

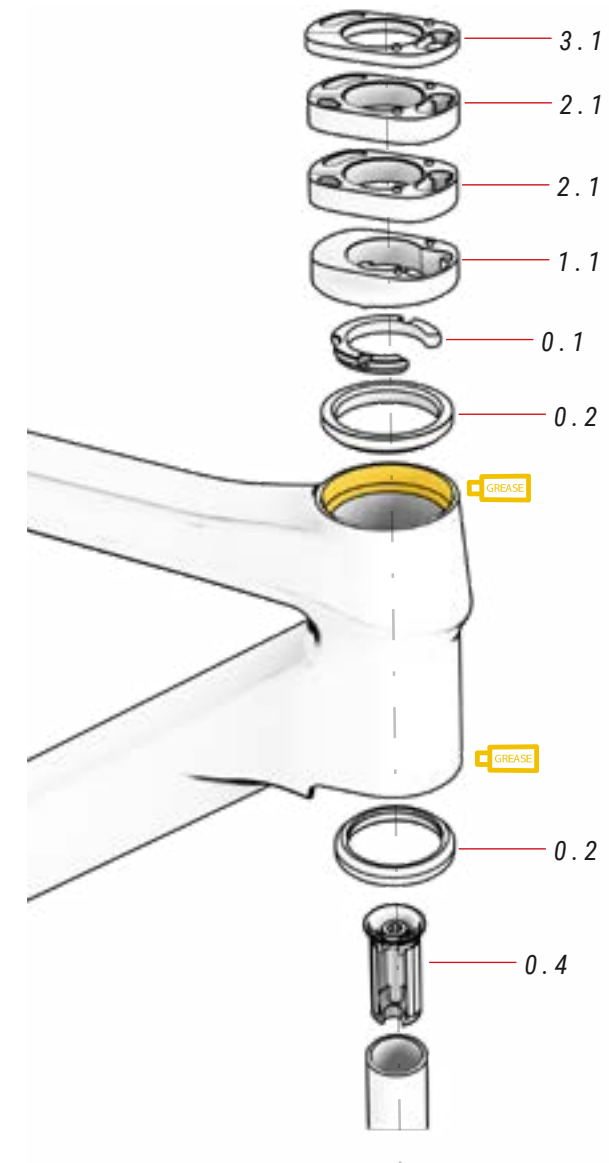

00 ZESTAW STEROWY

ref.: 383240700

Nr.	Pozycja	Ilość
0.1	Compressor	1
0.2	Bearing	2
0.3	Washer (Do not assemble)	1
0.4	Expander	1



⚠ Widelce karbonowe nigdy nie mogą być montowane z wrzecionem. Wrzeciono może wywierać na widelec nacisk, do którego nie został zaprojektowany. Może pęknąć i spowodować wypadek.

Widelec należy zawsze montować za pomocą ekspandera.

01 OSŁONA KIEROWNICY ACR ref.: 383240800

Nr.	Pozycja	Ilość
1.1	Osłona kierownicy 10 mm	1

02 ACR SPACER ref.: 383240900

Nr.	Pozycja	Ilość
2.1	Podkładka dystansowa 10 mm	2

03 ACR SPACER ref.: 383241000

Nr.	Pozycja	Ilość
3.1	Podkładka dystansowa 5 mm	1

EVO MONOCOQUE ACR STEM

MODELE LD803 / LD853

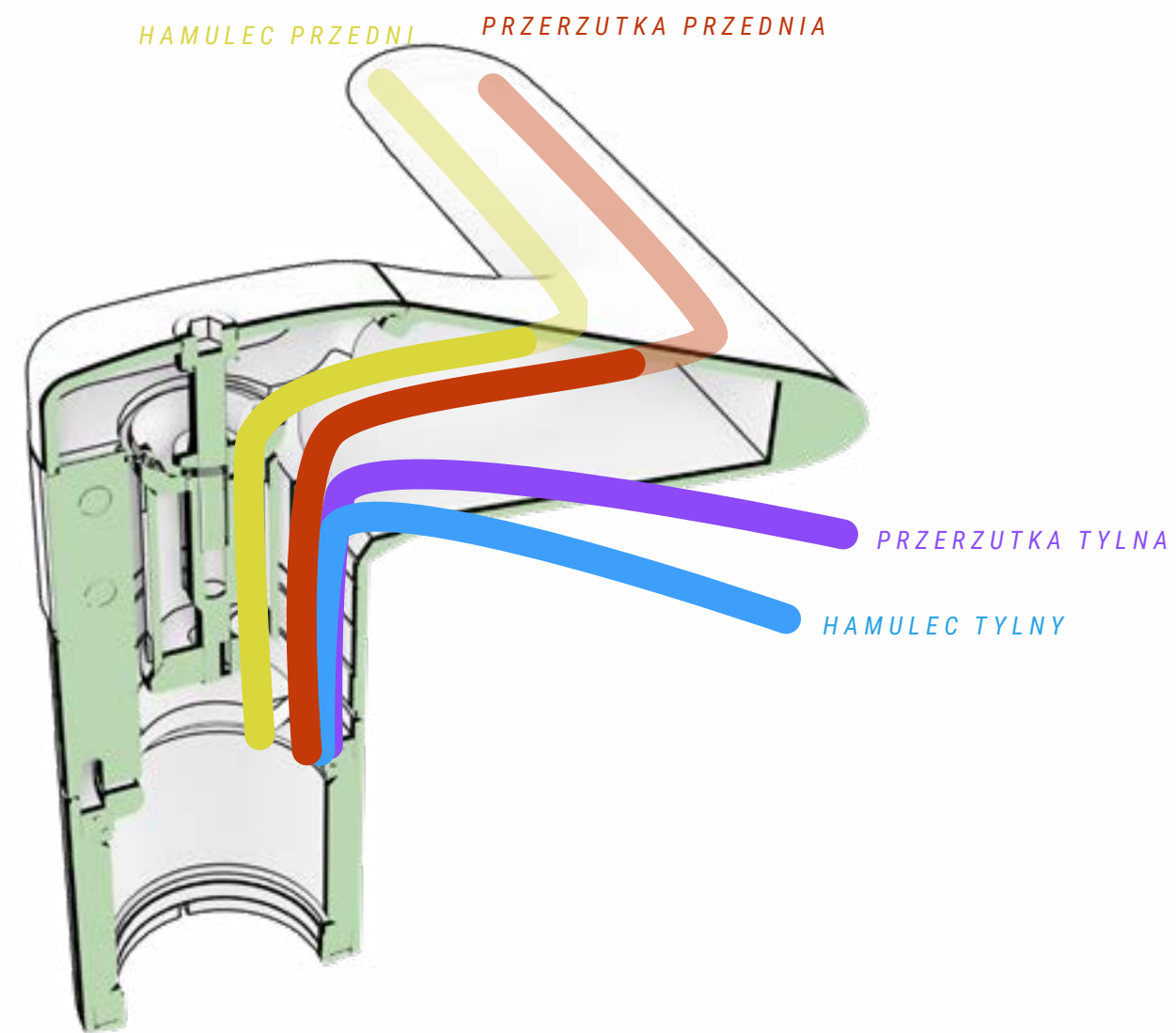
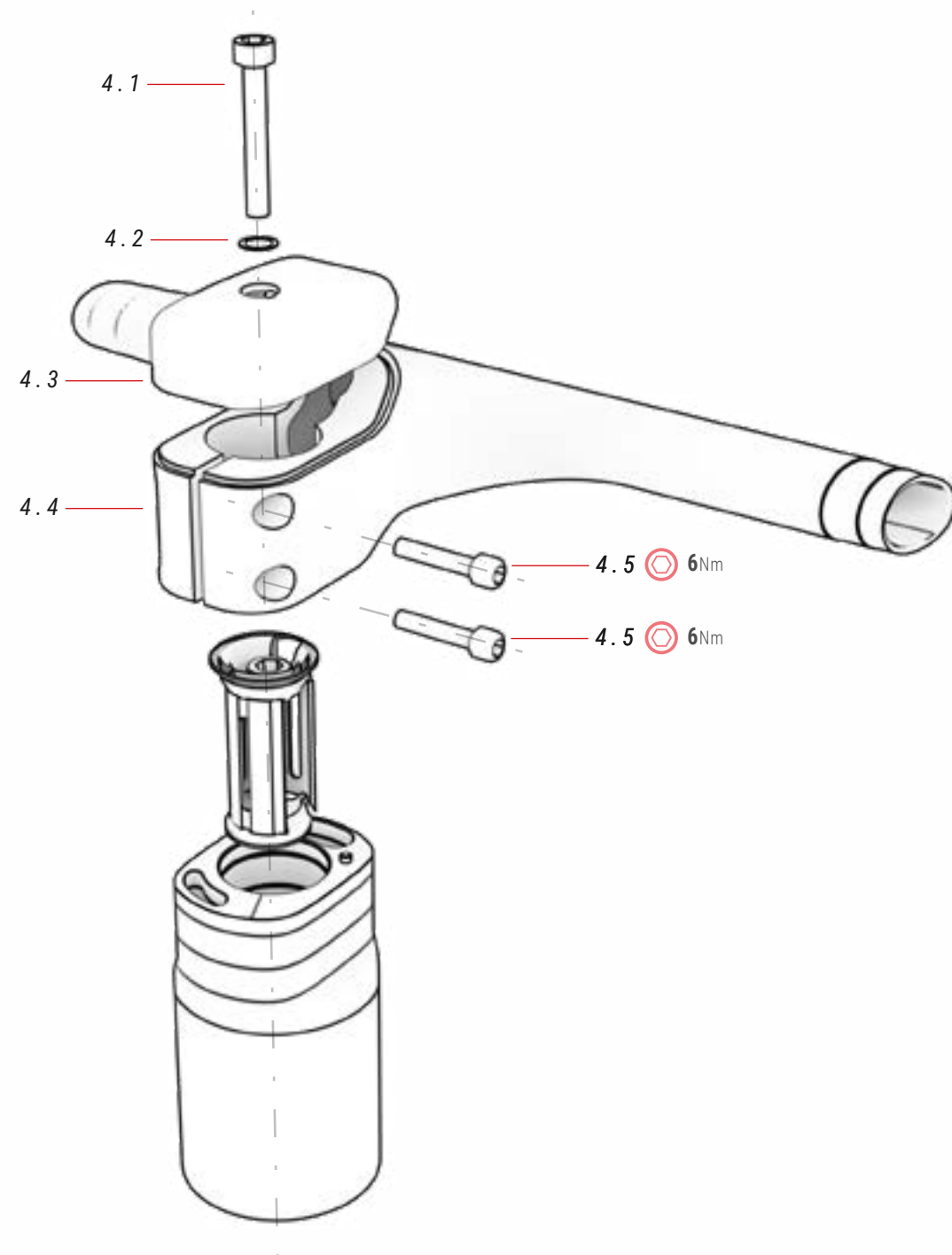

04 BH AERO ACR STEM

Nr.	Pozycja	Ilość
4.1	Śruba	1
4.2	Podkładka	1
4.3	Ostona trzpienia	1
4.4	Trzpień	1
4.5	Śruba	2

MOCOWANIE PRZEDNIEJ OSI

WSZYSTKIE MODELE

⚠ Dokręcanie osi bez założonego koła może spowodować pęknięcie karbonu za obudową.

Zaleca się unikanie dokręcania osi podczas transportu roweru.



WIESZAK

WSZYSTKIE MODELE

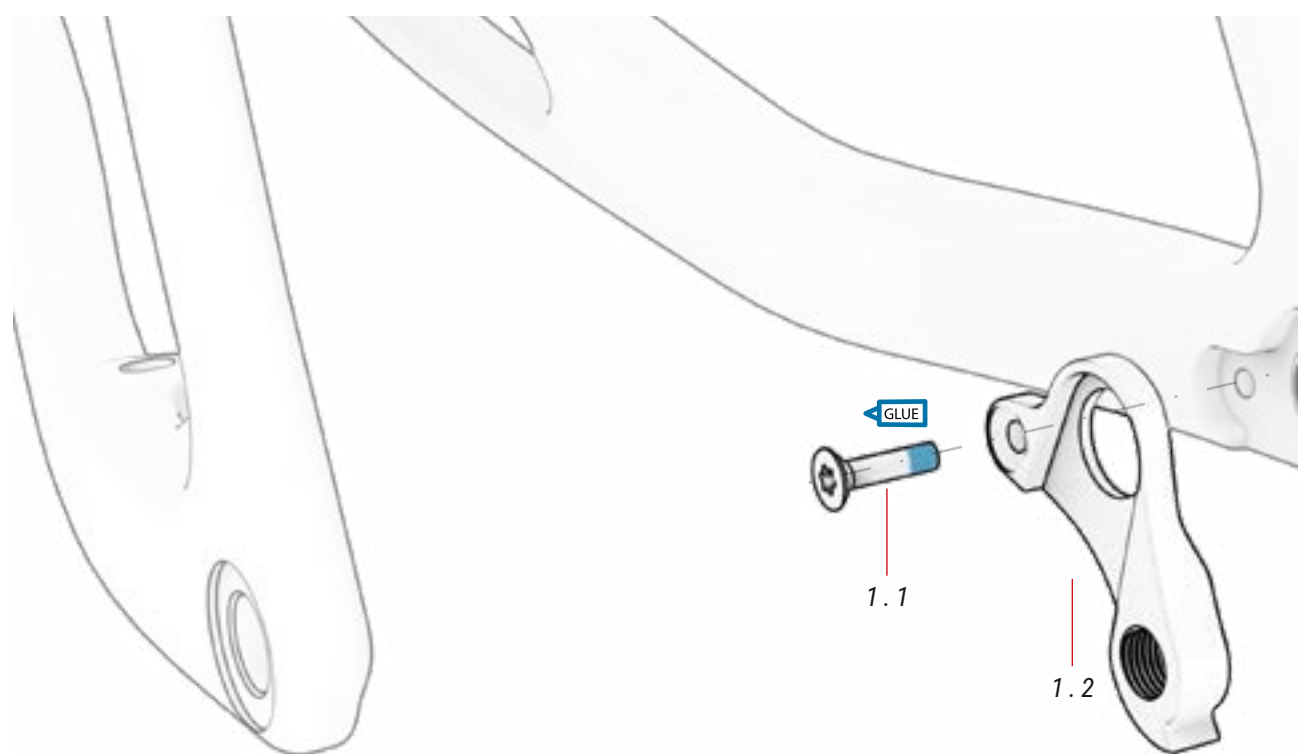

05 HAK

Nr.	Pozycja	Ilość
5.1	Hak	1
5.2	Haka M4xP0.7x10.5mm	1

LD 953 ref.: 391780000



LD 903 ref.: 391780100

LD 853
LD 803



MONTAŻ WBUDOWANEJ BLOKADY NA SZTYCY SIODEŁKA

WSZYSTKIE MODELE

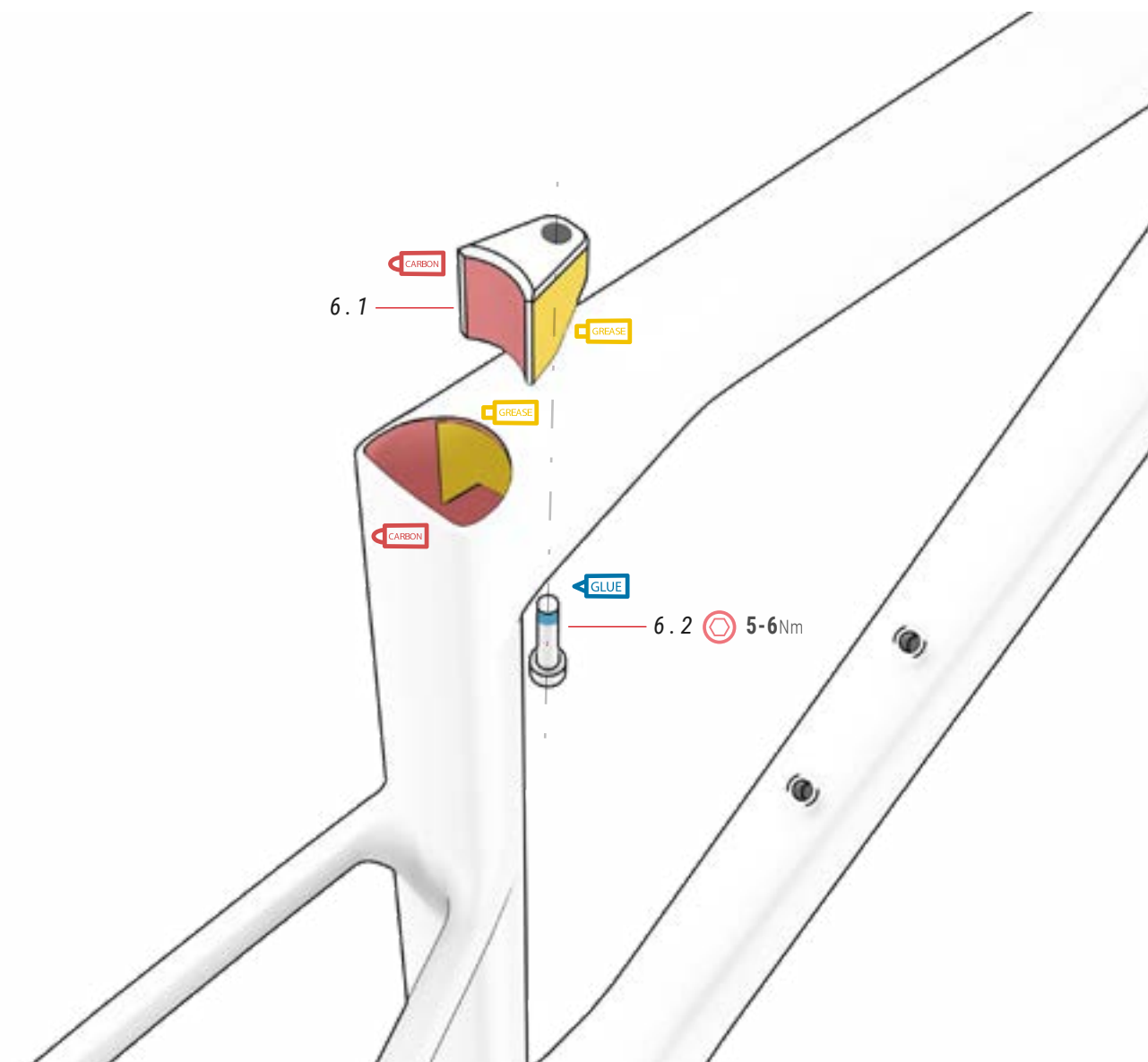

06 ZACISK DO ZABUDOWY ref.: 391792400

Nr.	Pozycja	Ilość
6.1	Podkładka	1
6.2	Śruba M6xP1.0x25mm	1

WSPORNIK PRZERZUTKI

WSZYSTKIE MODELE

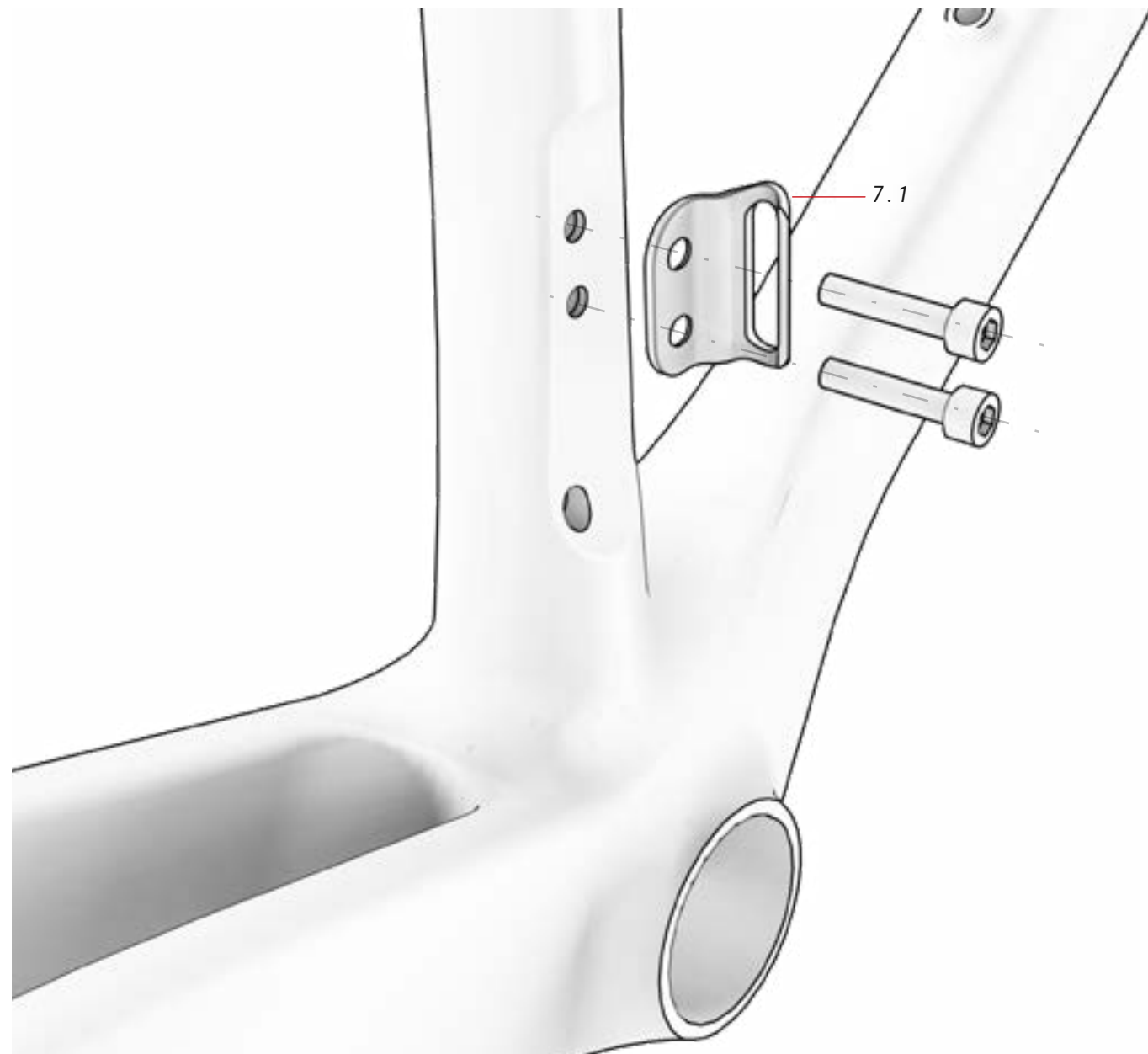

07 WSPORNIK PRZERZUTKI ref.: 391780200

Nr.	Pozycja	Ilość
7.1	Wspornik przerzutki	1

TYLNE ŚWIATŁO

WSZYSTKIE MODELE

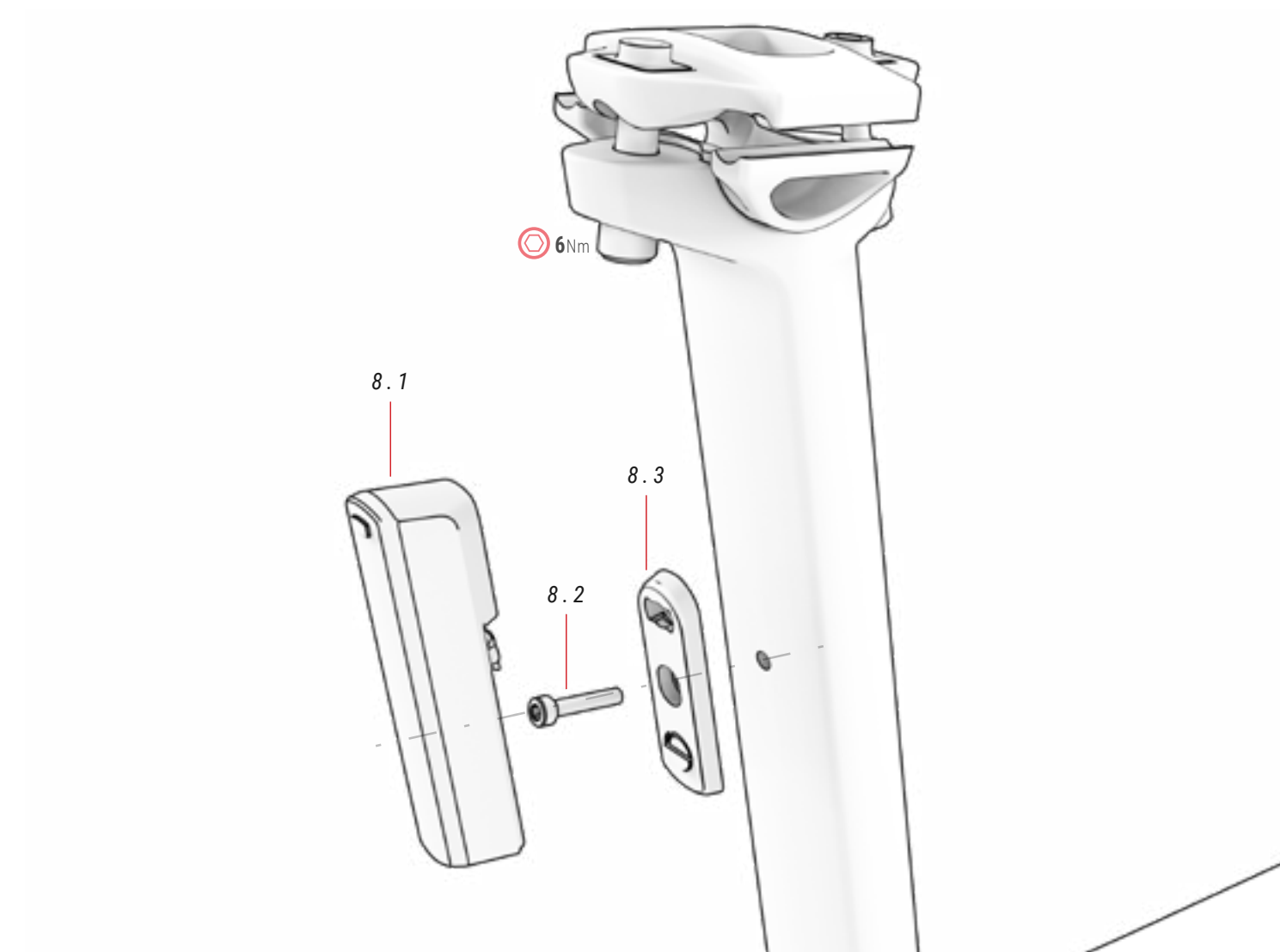

08 TYLNE ŚWIATŁO

ref.: 387435700

Nr.	Pozycja	Ilość
8.1	Tylne światło	1
8.2	Śruba	1
8.3	Złącze magnetyczne	1
8.4*	Złącze ramy (nie montowane w modelach Ultralight)	1

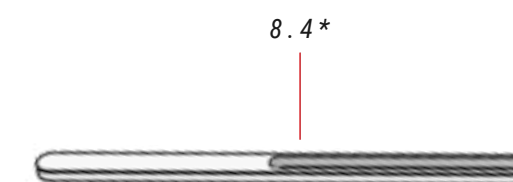

TOOLBOX

WSZYSTKIE MODELE

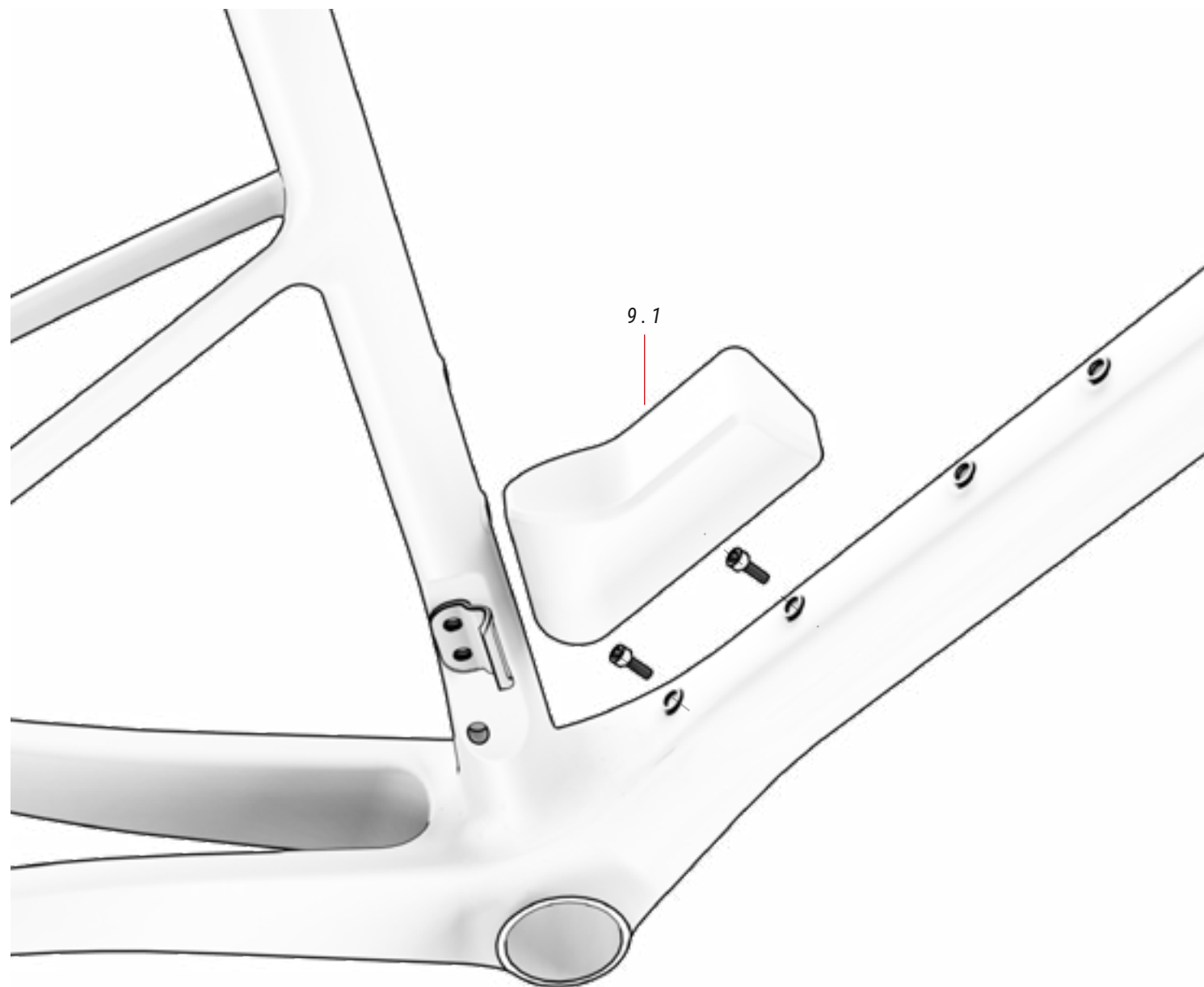

09 TOOLBOX

Nr.	Pozycja	Ilość
9.1	Toolbox	1

UCHWYT NA BUTELKĘ

WSZYSTKIE MODELE

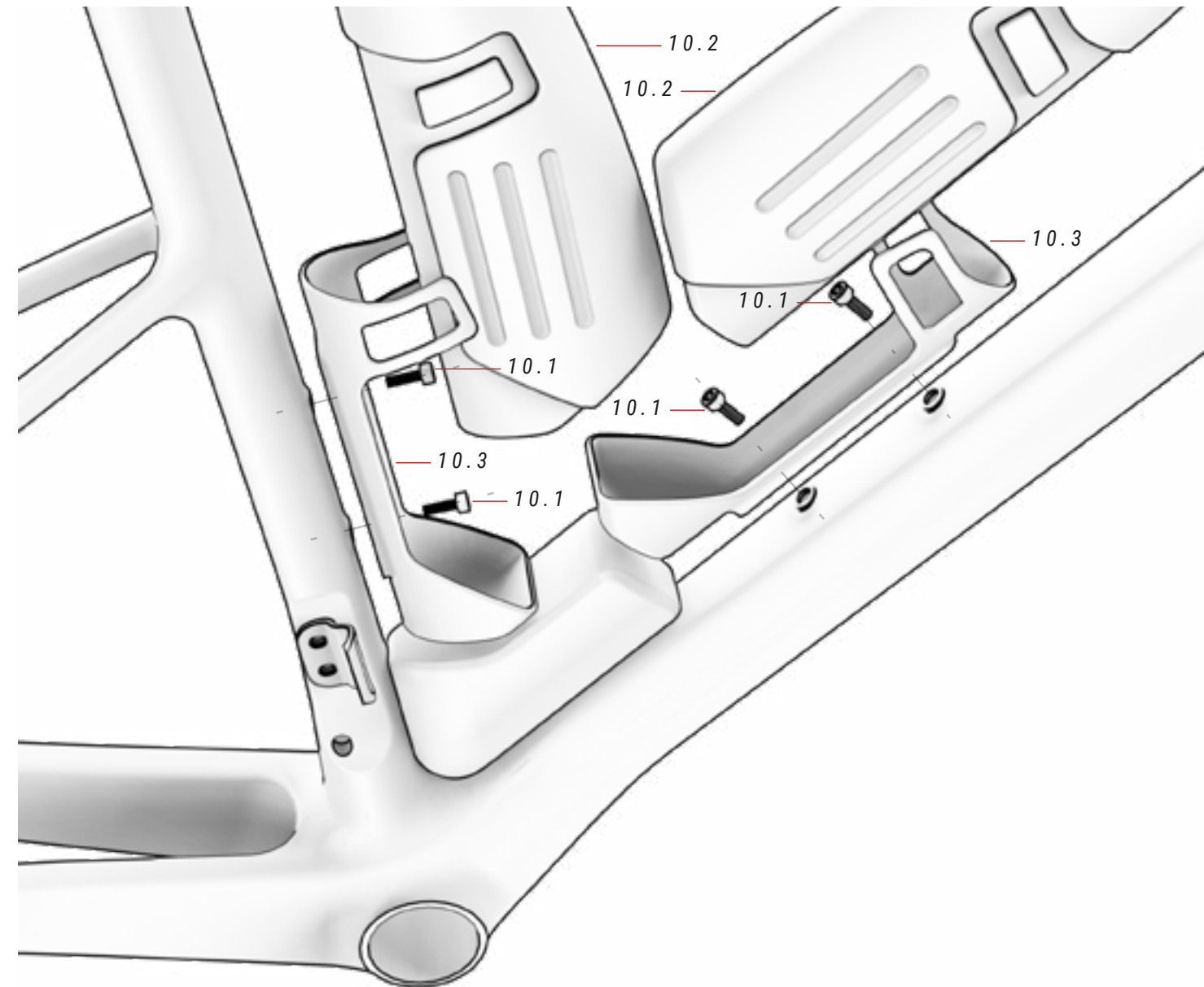

10 BUTELKA

Nr.	Pozycja	Ilość
10.1	Śruba M5xP0.8x18mm	4
10.2	Butelka	2
10.3	Uchwyt butelki	2

MONTAŻ SHIMANO DI2 W OBUDOWIE SUPORTU

LD903 / LD853 / LD803

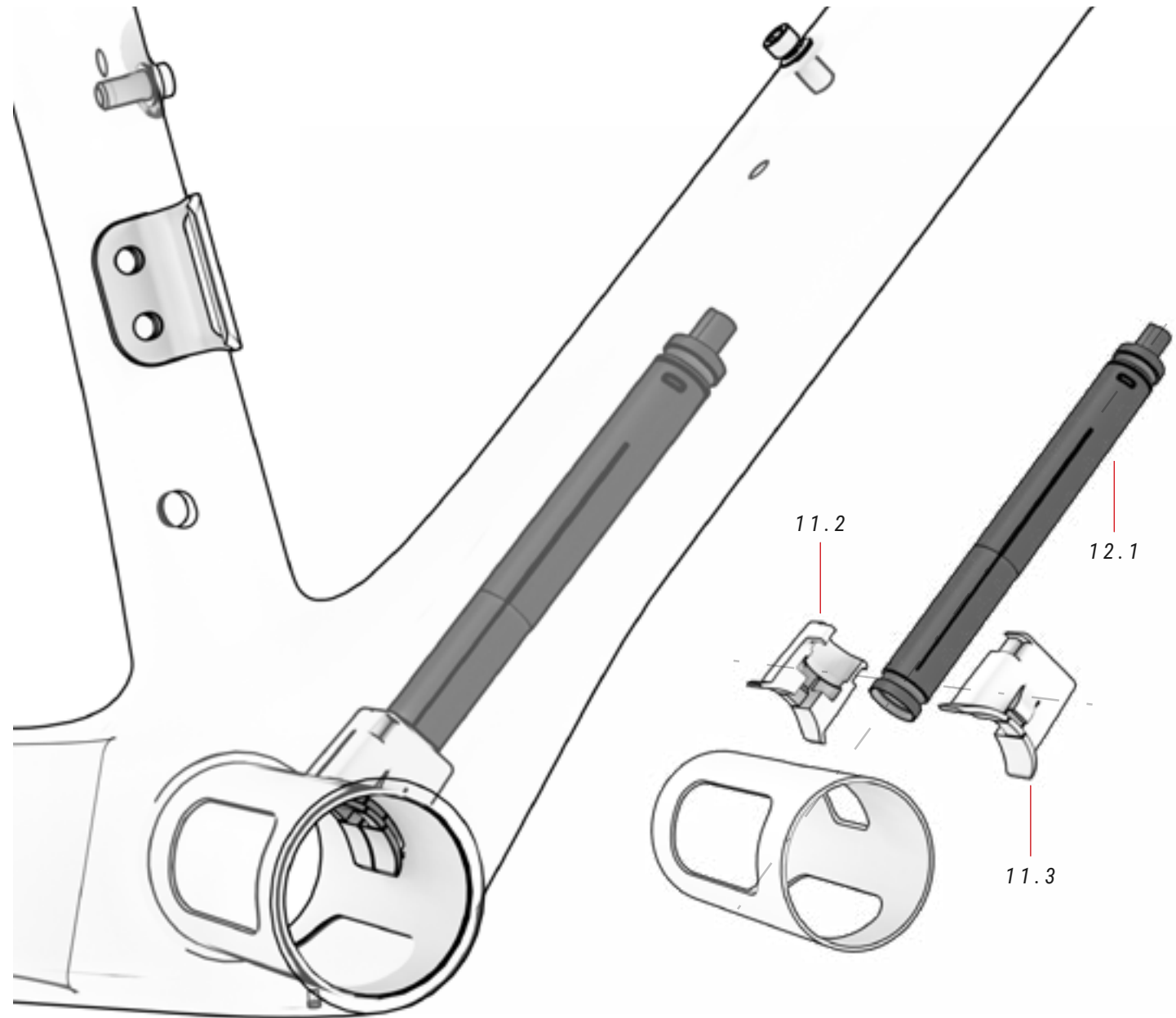

11 UCHWYT SUPORTU DI2

Nr.	Pozycja	Ilość
11.1	Uchwyt prawy	1
11.2	Uchwyt lewy	1

12 Di2 SHIMANO

Nr.	Pozycja	Ilość
12.1	Di2 Shimano	1

Montaż akumulatora Di2 na suporcie krok po kroku:

1. WŁOŻYĆ DI2 PRZEZ RURĘ STEROWĄ DO RURY UKOŚNEJ.

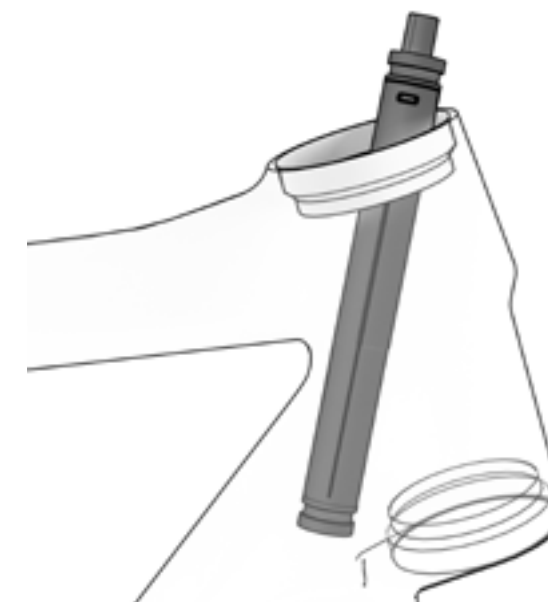

3. PRZYMOCUJ PLASTIKOWE CZĘŚCI DO AKUMULATORA.

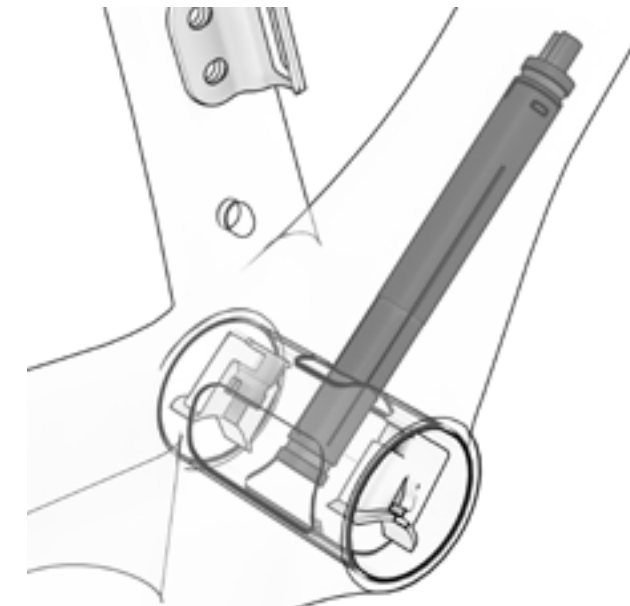

2. WYCIĄGNIJ KONIEC AKUMULATORA Z OTWORU W OBUDOWIE WSPORNIKA DOLNEGO.

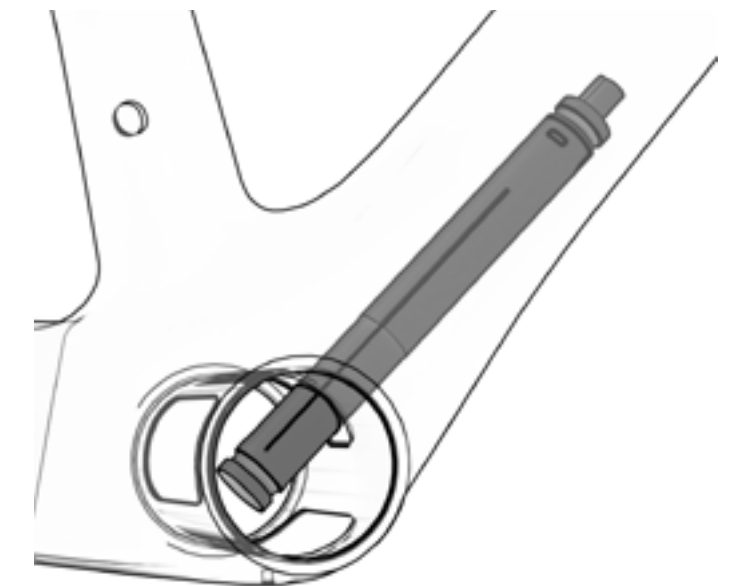

4. WŁÓŻ PLASTIKOWE CZĘŚCI DO OTWORU, AŻ ZESPÓŁ ZOSTANIE ZAMOCOWANY.

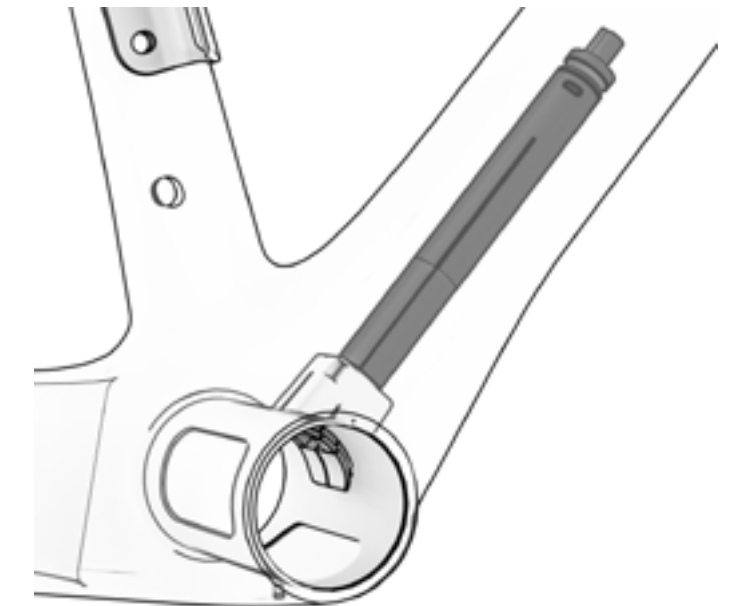

MONTAŻ SHIMANO DI2 NA SZTYCY PODSIODŁOWEJ

LD903 / LD853 / LD803

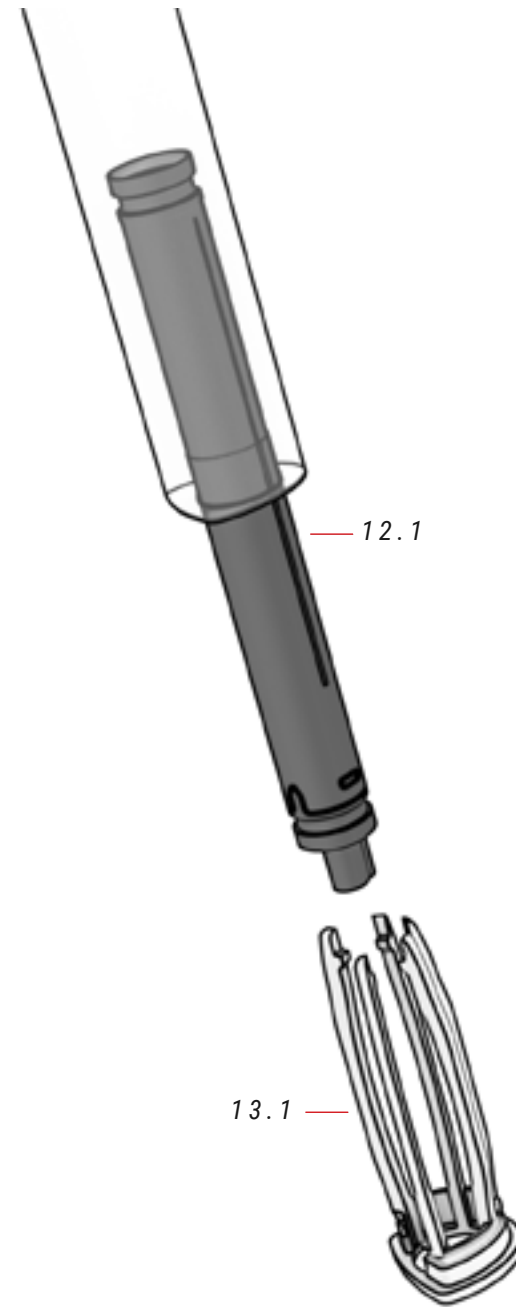
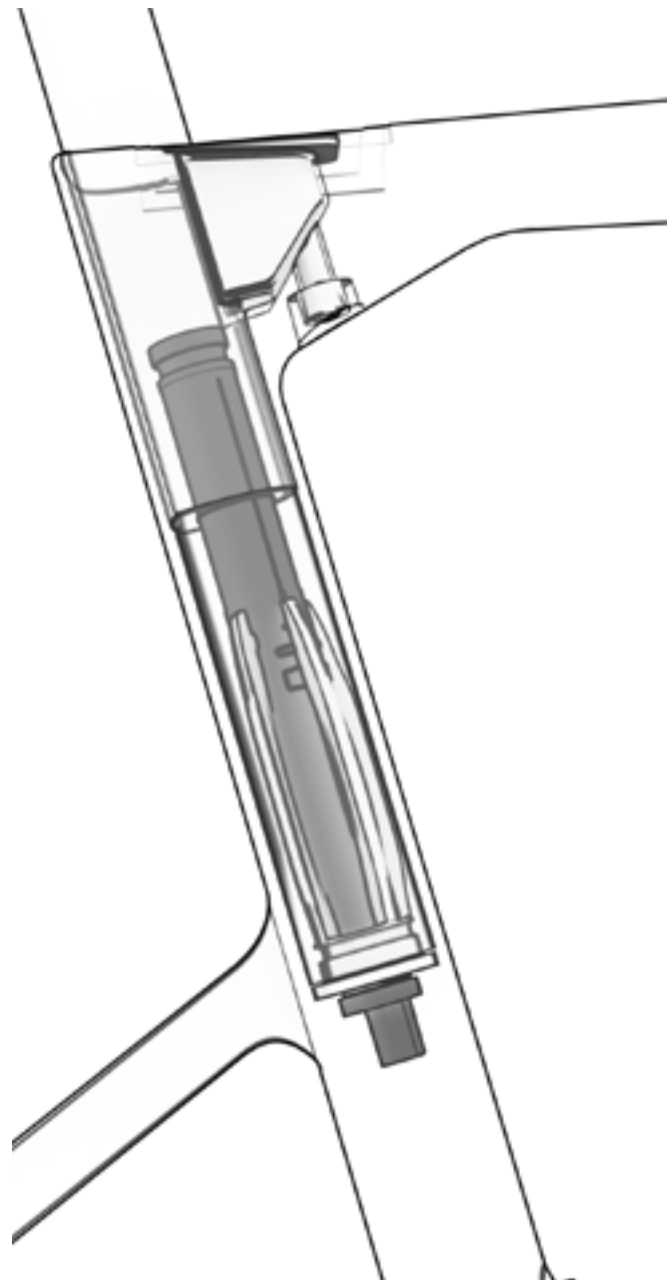

13 UCHWYT SZTYCY DI2 ref.: 387458500

Nr.	Pozycja	Ilość
13.1	Uchwyt sztycy Di2 27,2 mm	1

12 Di2 SHIMANO

Nr.	Pozycja	Ilość
12.1	Di2 Shimano	1

OKABLOWANIE CZĘŚCI MECHANICZNYCH

WSZYSTKIE MODELE

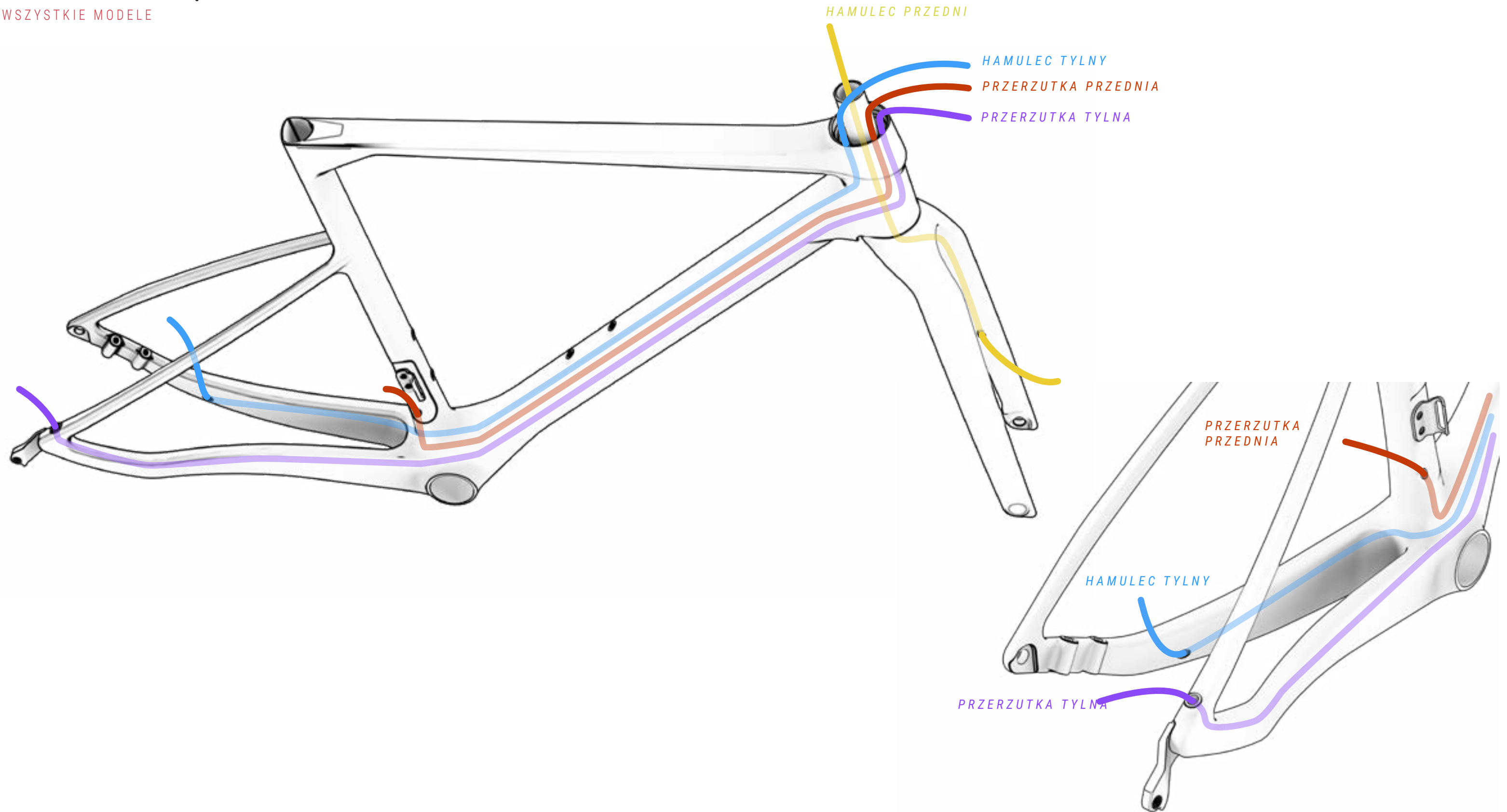

Declaration of Conformity

The manufacturer:

BH BIKES EUROPE, SL
c/ Perretagana 10,
01015 Vitoria, Spain

Hereby declares that the following products:

Product description:  Bicycles
Models designation:

MOUNTAIN BICYCLES:

Expert 4.0, Expert 4.5, Expert 5.0, Expert 5.5, Lynx 5 Alu 5.0, Lynx 5 Carbon 7.0, Lynx Race Alu 3.0, Lynx Race Alu 3.5, Lynx Race Carbon MC 3.0, Lynx Race Carbon MC 3.5, Lynx Race Carbon MC 4.0, Lynx Race Carbon MC 4.5, Lynx Race Carbon RC 6.0, Lynx Race Carbon RC 6.0 LT, Lynx Race Carbon RC 6.5, Lynx Race Carbon RC 6.5 LT, Lynx Race Carbon RC 7.0, Lynx Race Carbon RC 7.5 LT, Lynx Race Evo Carbon 8.0, Lynx Race Evo Carbon 8.5, Lynx Race Evo Carbon 9.0 LT, Lynx Race Evo Carbon 9.2, Lynx Race Evo Carbon 9.2 LT, Lynx Race Evo Carbon 9.5, Lynx Race Evo Carbon 9.9, Lynx Race Evo Carbon 9.9 LT, Lynx Trail Carbon 9.0, Lynx Trail Carbon 9.5, Lynx Trail Carbon 9.9, Spike 1.0, Spike 2.0, Spike 2.5, Spike 3.0, Ultimate Evo 8.0, Ultimate Evo 8.5, Ultimate Evo 9.0, Ultimate Evo 9.5, Ultimate Evo 9.9, Ultimate RC 6.5, Ultimate RC 7.0, Ultimate RC 7.5, Ultimate RC 7.7.

RACING BICYCLES:

Aerolight 6.0, Aerolight 6.5, Aerolight 7.0, Aerolight 7.5, Aerolight Disc 4.0, Aerolight Disc 4.0 BHU, Aerolight Disc 5.0, Aerolight Disc 5.0 BHU, Aerolight Disc 6.0, Aerolight Disc 6.0 BHU, AeroTT Disc 4.0, AeroTT Disc 5.0, AeroTT Disc 6.0, G8 6.0, G8 6.5, G8 7.0, G8 7.0 BHU, G8 7.5, G8 7.5 BHU, Gravel X Alu 1.0, Gravel X Alu 2.0, Gravel X Alu 2.5, Gravel X Carbon 3.0, Gravel X Carbon 3.5, Gravel X Carbon 4.0, Gravel X Carbon 4.5, Quartz 2.0, Quartz 2.5, Quartz 3.0, Quartz 4.0, Quartz 4.5, Quartz SL 1.0, Quartz SL 1.5, RS1 3.0, RS1 3.5, RS1 4.0, RS1 4.5, RS1 5.0, RX Team 3.0, RX Team 4.0, RX Team 5.0, RX Team 5.5, RX Team 6.0, SL1 2.0, SL1 2.5, SL1 2.9, Ultralight Evo 8.0, Ultralight Evo 8.0 No ACR, Ultralight Evo 8.5, Ultralight Evo 9.0, Ultralight Evo 9.5.

CITY AND TREKKING BICYCLES:

Oxford, Oxford Jet, Oxford Jet Lite, Oxford Jet Pro, Oxford Lite, Oxford Pro, Silvertip, Silvertip Jet, Silvertip Jet Lite, Silvertip Jet Pro, Silvertip Lite, Silvertip Pro.

YOUNG CHILDREN AND YOUNG ADULTS BICYCLES:

Expert 26" Disc, Expert Junior 14", Expert Junior 16", Expert Junior 18", Expert Junior 20", Expert Junior 20" Pro, Expert Junior 20" Sus, Expert Junior 24", Expert Junior 24" Disc, Expert Junior 24" Pro, Expert Junior 26", Expert Junior 26" Pro.

Year of manufacture: 2022 and 2023

Comply with all of the relevant requirements of RD 339/2014, de 9 de Mayo.

The production control is assured by our Quality Management System, which fulfills the requirements of the standard ISO 9001

The following harmonized standards have been applied:

ISO 4210-1/2/3/4/5/8/7/8/9 – Safety requirements for bicycles

ISO 8098 Safety requirements for bicycles for young children

EN 16054 BMX bicycles. Safety requirements and test methods

Technical documentation filed at:

BH BIKES EUROPE, SL
C/ Perretagana 10,
01015 Vitoria, Spain

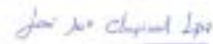

José Maria Chapinal
Quality Manager
BH BIKES EUROPE, SL

BH oferuje różne kanały rozwiązywania zapytań. Ponadto możesz dołączyć do naszej globalnej społeczności rowerzystów w naszych mediach społecznościowych.

ZASOBY TECHNICZNE

Na stronie internetowej BH Bikes można znaleźć wszystkie zasoby potrzebne do dostrojenia roweru. Kliknij poniższe łącze, aby uzyskać dostęp do instrukcji obsługi, aplikacji, gwarancji, plików aktualizacji wyświetlacza i filmów wyjaśniających różne operacje:

<https://www.bhbikes.com/manuals>

Możesz również zapoznać się z naszymi samouczkami krok po kroku, aby dowiedzieć się, jak konserwować i dostrajać rower na naszym specjalistycznym kanale Youtube:

<https://www.youtube.com/user/ServicioTecnicoBH>

SKONTAKTUJ SIĘ Z NAMI

Nasi autoryzowani dealerzy posiadają niezbędną wiedzę i zasoby, aby pomóc Ci we wszystkim, czego potrzebujesz w związku ze swoim rowerem. Nie wahaj się skontaktować z najbliższym sklepem. Można go znaleźć, klikając poniższe łącze:

https://www.bhbikes.com/es_INT/tiendas/buscador-de-tiendas

Aby skontaktować się z nami bezpośrednio:

Tel: + 34 945 13 52 02

info@bhbikes.com

P.I. Jundiz- Perretagana 10, 01015 Vitoria, Alava (Hiszpania)

MEDIA SPOŁECZNOŚCIOWE

Dołącz do naszej globalnej społeczności rowerzystów. Odkryj doświadczenia BH innych rowerzystów i podziel się swoimi.





www.bhbikes.com

YouTube

BH