



SPIS TREŚCI

01 WPROWADZENIE	3
OBJAŚNIENIE SYMBOLI.....	3
02 GWARANCJA BH	4
GWARANCJA LIFETIME FRAME.....	4
ROZSZERZONA GWARANCJA DO 5 LAT NA SILNIKI BH.....	5
ROZSZERZONA GWARANCJA NA AKUMULATORY BH.....	5
REJESTRACJA W CELU UZYSKANIA PRZEDŁUŻONEJ GWARANCJI.....	6
GWARANCJA NA CZĘŚCI SKŁADOWE SYSTEMU WSPOMAGANIA ELEKTRYCZNEGO.....	6
PROCES ZGŁASZANIA ROSZCZEŃ GWARANCYJNYCH.....	6
WARUNKI UNIEWAŻNIENIA GWARANCJI NA PODZESPOŁY ELEKTRYCZNE.....	6
03 KONSERWACJA	7
KONTROLA ROWERU PRZED ROZPOCZĘCIEM UŻYTKOWANIA.....	7
CZYSZCZENIE ROWERU.....	7
UTRZYMYWAĆ SMAROWANIE PRZEKŁADNI.....	7
CZĘŚCI ZAMIENNE.....	8
PO UPADKU, UDERZENIU LUB ZDERZENIU.....	9
04 OSTRZEŻENIA DOTYCZĄCE UŻYTKOWANIA	9
MAKSYMALNY ROZMIAR OPONY.....	9
MINIMALNE I MAKSYMALNE WSUNIĘCIE SZTYCY.....	9
MAKSYMALNA DŁUGOŚĆ WIDELCA (OD OSI DO KORONY).....	9
MAKSYMALNA LICZBA PRZEKŁADEK KIEROWNICY.....	9
POŁOŻENIE PAJĄKA WEWNĄTRZ RURY STEROWEJ.....	9
PRZEZNACZENIE.....	9
05 OSTRZEŻENIA DOTYCZĄCE UŻYTKOWANIA SYSTEMU WSPOMAGANIA ELEKTRYCZNEGO 10	
ZASADY PIELĘGNACJI I UŻYTKOWANIA PODZESPOŁÓW ELEKTRYCZNYCH I AKUMULATORÓW.....	10
IDEALNE WARUNKI DLA UZYSKANIA MAKSYMALNEJ ŻYWIOTNOŚCI.....	10
OSTRZEŻENIA DOTYCZĄCE UŻYTKOWANIA AKUMULATORÓW.....	10
ŁADOWANIE I ROZŁADOWANIE AKUMULATORA – NIEODPOWIEDNIE WARUNKI OTOCZENIA I ROZWIĄZANIA.....	10
RECYKLING.....	10
SILNIK.....	10
06 DZIAŁANIE SYSTEMU WSPOMAGANIA ELEKTRYCZNEGO	11
ELEMENTY SYSTEMU WSPOMAGANIA PEDAŁÓW.....	11
SYSTEM WSPOMAGANIA ELEKTRYCZNEGO.....	11
CZĘŚCI PANELU STEROWANIA.....	11
WŁĄCZANIE I WYŁĄCZANIE SYSTEMU WSPOMAGANIA PEDAŁOWANIA.....	11
WŁĄCZANIE I WYŁĄCZANIE ŚWIATEŁ ROWEROWYCH.....	12
WYBÓR TRYBU WSPOMAGANIA PEDAŁU.....	12
MODO WSPOMAGANIE CHODZIENIA.....	12
ROZPOCZĘCIE PEDAŁOWANIA.....	12
WYŚWIETLANIE POZIOMU NAŁADOWANIA BATERII.....	13
WYŚWIETLANIE POZIOMU NAŁADOWANIA AKUMULATORA XPRO DD.....	13
AKUMULATOR I ŁADOWARKA.....	13
POZIOM NAŁADOWANIA BATERII.....	13
AKUMULATOR XPRO DD.....	15
ŁADOWANIE I ROZŁADOWANIE AKUMULATORA XPRO DD.....	15
UCHWYT NA BUTELKĘ XPRO DD.....	15
TRYBY OSZCZĘDZANIA ENERGII.....	15
APLIKACJA BH BIKES ICONNECT-Z.....	16
WSPÓŁPRACĘ Z URZĄDZENIEM GARMIN.....	16
AKTUALIZACJA OPROGRAMOWANIA I-REMOTE.....	17
KODY BŁĘDÓW.....	17
07 ROZMIARY I WYMIARY	18
08 SPECYFIKACJA TECHNICZNA	19
09 MONTAŻ I CZĘŚCI ZAMIENNE	21
WYMIARY RURY KIEROWNICZEJ.....	21
MONTAŻ SŁUCHAWEK.....	21
MONTAŻ WSPORNIKA FIT.....	22
MONTAŻ NARZĘDZIA BH FIT.....	22
FIT MOCOWANIE MOSTKA Z PAJĄKIEM.....	23
MONTAŻ ZINTEGROWANEGO ZACISKU SZTYCY PODSIODŁOWEJ.....	24
OŚ TYLNA SPLIT PIVOT I HAK PRZERZUTKI.....	24
GŁÓWNY PUNKT OBROTU WAHACZA.....	25
WIDOK ROZSTRZELONY ŁĄCZNIKA.....	26
MOCOWANIE AMORTYZATORA.....	27
POKRYWY SILNIKA.....	27
PROTEKTORY.....	28
PROWADNICA ŁAŃCUCHA.....	28
AKUMULATOR ZEWNĘTRZNY.....	29
KORBA SILNIKA BH-2EXMAG.....	29
CZUJNIK PRĘDKOŚCI, PROWADNICE KABLI I ŚRUBY DWUSTRONNE DO ŁĄCZNIKA HAMULCÓW.....	30
MAGNES CZUJNIKA PRĘDKOŚCI.....	30
OKABLOWANIE ELEMENTÓW MECHANICZNYCH.....	31
OKABLOWANIE ELEMENTÓW INSTALACJI ELEKTRYCZNEJ.....	32
SCHEMAT ELEMENTÓW INSTALACJI ELEKTRYCZNEJ.....	33
10 DEKLARACJA ZGODNOŚCI	34
11 DODATKOWE POMOCE I MATERIAŁY	34

01 WPROWADZENIE

Niniejsza instrukcja obsługi zawiera ważne informacje dotyczące prawidłowego użytkowania i konserwacji roweru. Zasadniczo dokument zawiera informacje dotyczące rodziny rowerów **iLynx Race Carbon (EC795 / EC785 / EC775)**. Zaleca się dokładne przeczytanie całej instrukcji. Instrukcje obsługi dla wszystkich modeli BH są dostępne w internecie pod adresem:

<https://www.bhbikes.com/manuals>

Należy pamiętać, że instrukcje obsługi są okresowo aktualizowane na stronie BH BIKES – zadbaj o to, aby Twoja instrukcja była zawsze aktualna. Należy sprawdzić wersję na pierwszej stronie.

Niniejszy dokument zawiera informacje uzupełniające do ogólnej instrukcji obsługi, dostępnej pod adresem:

https://www.bhbikes.com/es_ES/quienes-somos/manuales-descargas

Należy sprawdzić charakterystykę, zalecenia i gwarancje części innych firm na ich oficjalnych stronach internetowych.

OBJAŚNIENIE SYMBOLI

W całym dokumencie występują ikony oznaczające różne rodzaje ostrzeżeń dotyczących użytkowania, konserwacji i montażu. Należy uważnie przeczytać znaczenie każdego z nich, aby uniknąć nieprawidłowej obsługi lub niebezpiecznych sytuacji skutkujących poważnymi obrażeniami ciała lub wypadkami śmiertelnymi.

BEZPIECZEŃSTWO

 **NIEBEZPIECZEŃSTWO:** wskazuje na niebezpieczną sytuację, która, jeśli nie uda się jej uniknąć, spowoduje poważne obrażenia ciała lub nawet śmierć.

 **OSTRZEŻENIE:** wskazuje na niebezpieczną sytuację, która, jeśli nie uda się jej uniknąć, może spowodować poważne obrażenia ciała lub nawet śmierć.

 **UWAGA:** wskazuje na niebezpieczną sytuację, która, jeśli nie uda się jej uniknąć, może spowodować lekkie lub umiarkowane obrażenia ciała.

 **RYZYKO PORAŻENIA PRĄDEM ELEKTRYCZNYM:** wskazuje na niebezpieczną sytuację, która, jeśli nie uda się jej uniknąć, może spowodować poważne obrażenia ciała lub nawet śmierć na skutek porażenia prądem elektrycznym.

 **RYZYKO ZWARCIA:** wskazuje na niebezpieczną sytuację, która, jeśli nie uda się jej uniknąć, może spowodować zwarcie elementów elektrycznych. Zwarcia mogą spowodować uszkodzenie podzespołów i pożar.

NARZĘDZIA



KLUCZE PŁASKI



KLUCZ IMBUSOWY



KLUCZ GWIAZDKOWY (TORX)



ŚRUBOKRĘT KRZYŻAKOWY



MOMENT DOKRĘCANIA: po jednej stronie każdego symbolu narzędzia widoczny jest moment dokręcania podany w niutonometrach.

RODZAJE ŚRODKÓW



OLEJ: lekkie smarowanie elementów takich jak łańcuchy i przewody.



SMAR: smar montażowy.



PASTA DO KARBONU: pasta montażowa zwiększająca tarcie do elementów karbonowych.



KLEJ: zastosowanie do mocowania śrub o średniej wytrzymałości.



Klej służy do zabezpieczenia śruby, aby nie poluzowała się pod wpływem drgań, którym poddawany jest rower podczas użytkowania. We wszystkich przypadkach należy nanieść kroplę kleju na gwintowany koniec śruby. Nigdy nie nanosić kleju na cały gwint, gdyż utrudni to demontaż śruby.

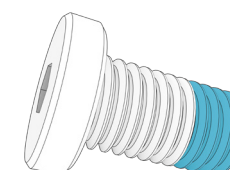

02 GWARANCJA BH

BH BIKES dokłada wszelkich starań, aby oferować trwałe rowery spełniające najwyższe standardy jakości. Dlatego oprócz gwarancji prawnej obowiązującej na te produkty, firma BH BIKES oferuje dodatkową gwarancję o rozszerzonym zakresie. W tym rozdziale przedstawiono różne gwarancje oraz proces kwalifikowania się do uzyskania dodatkowej gwarancji LifeTime Frame.

GWARANCJA PRAWNA

Gwarancja prawna chroni pierwotnego nabywcę przed wadami fabrycznymi i/lub brakiem zgodności. Gwarancja ta obejmuje zarówno ramy jak i części składowe BH BIKES. Okres obowiązywania będzie różny w zależności od przepisów obowiązujących w kraju zakupu. Gwarancja zaczyna obowiązywać od daty zakupu. W tym okresie posiadaczowi gwarancji przysługuje prawo do bezpłatnej naprawy lub wymiany w przypadku wad fabrycznych, łącznie z kosztami transportu lub dojazdu, oraz do odszkodowania za wszelkie szkody lub straty z tego wynikające. Aby skorzystać z gwarancji należy spełnić szereg warunków:

- Niniejsza gwarancja nie narusza praw konsumenta wynikających z przepisów obowiązujących w poszczególnych krajach.
- Objęcie wadliwego roweru lub wadliwej części warunkami gwarancji zależy ostatecznie od decyzji naszego Serwisu Technicznego.
- W żadnym wypadku gwarancja nie pokrywa wymiany części, których zużycie wynika z normalnego użytkowania roweru.
- Gwarancja nie dotyczy w żadnym przypadku uszkodzeń lub wad wynikających z niedbałego użytkowania roweru, użytkowania w zawodach, montażu nieoryginalnych akcesoriów lub niewłaściwej obsługi i konserwacji.
- Gwarancja w żadnym razie nie ma zastosowania, jeśli nie przeprowadzono kontroli przed dostawą i odpowiednich przeglądów okresowych wymienionych w niniejszym dokumencie, a dokumenty dotyczące tych kontroli nie zostały należycie wypełnione i ostemplowane przez autoryzowanego dystrybutora BH.
- W przypadkach, gdy przeprowadzona naprawa nie jest zadowalająca, a dany przedmiot nie spełnia optymalnych warunków użytkowania zgodnie z przeznaczeniem, posiadaczowi gwarancji przysługuje prawo do wymiany zakupionego przedmiotu lub wadliwego elementu na inny o identycznych parametrach lub do zwrotu kwoty zapłaconej za uszkodzony przedmiot lub element.
- Na czas naprawy okres gwarancji ulega zawieszeniu, a w przypadku wymiany wyrobu lub części składowej okres gwarancji biegnie na nowo w stosunku do uszkodzonego elementu.
- Roszczenia z tytułu przestrzegania postanowień gwarancji przedawniają się z upływem sześciu miesięcy od zakończenia okresu gwarancji.
- Wszelkie roszczenia muszą być zgłaszane za pośrednictwem autoryzowanego dystrybutora.
- Zakres terytorialny: należy zapoznać się z instrukcją obsługi lub stroną internetową www.BHbikes.com

Wszystkie warunki można znaleźć pod poniższym adresem:

https://www.bhbikes.com/es_INT/registro-garantia-vida-bh/registra-tu-bici-garantia-de-por-vida

GWARANCJA LIFETIME FRAME

BH Bikes zapewnia pierwotnemu nabywcy, za pośrednictwem autoryzowanych punktów sprzedaży, polisę komercyjną na ewentualne wady produkcyjne ram na okres dłuższy niż wskazany w gwarancji prawnej produktu, zgodnie z poniższymi klauzulami:

1. **Gwarancja LIFETIME dotyczy wyłącznie ram i rowerów BH sprzedawanych za pośrednictwem autoryzowanych punktów sprzedaży BH BIKES EUROPE S.L.**
 - Nabywca musi zarejestrować gwarancję LIFETIME przez internet, wypełniając odpowiednio formularz, w ciągu 30 dni kalendarzowych od daty zakupu, która pokrywa się z datą faktury wystawionej przez autoryzowany punkt sprzedaży.
 - Niniejsza gwarancja nie może być przeniesiona na kolejnego nabywcę i zostaje unieważniona w momencie sprzedaży roweru stronie trzeciej. Pierwotnym nabywcą jest nabywca, który rejestruje gwarancję w momencie zakupu i nie może przenieść gwarancji na osoby niebędące pierwotnym nabywcą.
 - Rower musi być serwisowany w autoryzowanym serwisie BH BIKES EUROPE, zgodnie z zaleceniami zawartymi w instrukcji obsługi.
2. **Gwarancja LIFETIME nie obejmuje w żadnym przypadku:**
 - Tylnych wahaczy w modelach z podwójnym zawieszeniem, widelca, rowerów dziecięcych, wad i/lub odbarwień oryginalnego lakieru lub korozji spowodowanej naturalnym procesem starzenia się.
 - Wad lub uszkodzeń powstałych w wyniku wypadku lub niewłaściwego i/lub niedbałego użytkowania roweru.
 - Montażu elementów lub akcesoriów, które nie są przewidziane lub nie są zgodne z przeznaczeniem roweru.
 - Wad spowodowanych niewłaściwą obsługą.
 - Zarysowań, odbarwień lub plam spowodowanych użyciem płynów ściernych, ostrych elementów, szczęk i/lub ciągłym wystawieniem na działanie słońca lub innych czynników atmosferycznych.
 - Usterek spowodowanych normalnym zużyciem roweru, w tym spowodowanych zmęczeniem materiału. Uszkodzenia zmęczeniowe wskazują na to, że rama uległa uszkodzeniu w wyniku normalnego użytkowania, dlatego obowiązkiem rowerzysty jest okresowa kontrola roweru.
 - Nieprawidłowego użytkowania i/lub niewłaściwej konserwacji produktu (należy dokładnie zapoznać się z zaleceniami dotyczącymi użytkowania i czyszczenia).
 - Ram, które były używane w zawodach, pokazach lub które były przeznaczone na wynajem.

Pełny regulamin dostępny jest na stronie:

https://www.bhbikes.com/es_INT/registro-garantia-vida-bh/registra-tu-bici-garantia-de-por-vida

ROZSZERZONA GWARANCJA DO 5 LAT NA SILNIKI BH

Aktywacja rozszerzonej gwarancji LIFETIME FRAME automatycznie aktywuje 5-letnią rozszerzoną gwarancję na wszystkie silniki BH. Za pośrednictwem swoich autoryzowanych sklepów firma BH Bikes zapewnia pierwotnemu nabywcy politykę handlową obejmującą wszelkie wady produkcyjne silników BH przez okres wykraczający poza okres określony w ustawowej gwarancji produktu, zgodnie z następującymi klauzulami:

- Rozszerzona gwarancja na silnik BH dotyczy wyłącznie silników BH montowanych w rowerach BH i sprzedawanych w sklepach autoryzowanych przez BHBIKES EUROPE S.L.**
 - Kupujący ma obowiązek zarejestrować gwarancję online, podając prawidłowo wypełnione informacje, w ciągu 30 dni kalendarzowych od daty zakupu, zgodnie z fakturą wystawioną przez autoryzowany sklep, na której znajduje się nr seryjny roweru. należy określić.
 - Niniejsza gwarancja nie może zostać przeniesiona na kolejnych nabywców i zostaje unieważniona w przypadku sprzedaży roweru osobie trzeciej. Pierwotny nabywca oznacza osobę, która rejestruje gwarancję w momencie zakupu; gwarancji handlowej nie można przenieść na osoby trzecie, które nie są pierwotnym nabywcą.
 - Obowiązkowe jest oddawanie roweru do serwisu autoryzowanego przez BHBIKES i zgodnie z instrukcjami zawartymi w instrukcji obsługi.
- Rozszerzona gwarancja na silnik BH nie obejmuje w żadnym przypadku:**
 - Blaknięcie lakieru i utrata oryginalnego koloru lub korozja spowodowana normalnym zużyciem.
 - Wad lub uszkodzeń wynikających z wypadku lub niewłaściwego i/lub zaniedbania użytkownika roweru.
 - Gdy zamontowane zostały komponenty lub akcesoria, które nie są przeznaczone/niekompatybilne z użytkowaniem, do jakiego rower został zaprojektowany, oraz gdy silnik został zmodyfikowany i/lub ograniczony.
 - Wady powstałe na skutek nieprawidłowego obchodzenia się.
 - Zarysowania, odbarwienia lub plamy spowodowane użyciem płynów ściernych, ostrych przedmiotów, zacisków i/lub długotrwałego narażenia na światło słoneczne lub inne warunki atmosferyczne.
 - Niewłaściwe użytkowanie i/lub konserwacja produktu (przeczytaj uważnie zalecenia dotyczące użytkowania i czyszczenia).
 - Silniki używane podczas zawodów, pokazów lub wypożyczeń.
 - Silniki montowane w rowerach serii MONTY.

Przeczytaj pełny regulamin na stronie:

https://www.bhbikes.com/es_ES/registro-garantia-vida-bh/registra-tu-bici-garantia-de-por-vida

ROZSZERZONA GWARANCJA NA AKUMULATORY BH

Dążąc nieustannie do poprawy jakości obsługi klienta, firma BH oferuje najlepsze warunki gwarancji, umożliwiając zakup przedłużonej gwarancji na rowery elektryczne o jeden lub dwa dodatkowe lata. BH Bikes zapewnia pierwotnemu nabywcy, za pośrednictwem autoryzowanych punktów sprzedaży, polisę komercyjną na ewentualne wady produkcyjne akumulatorów BH na okres dłuższy niż wskazany w gwarancji prawnej produktu, zgodnie z poniższymi klauzulami:

- Przedłużenie gwarancji na akumulatory BH dotyczy wyłącznie akumulatorów BH montowanych w rowerach BH i sprzedawanych za pośrednictwem autoryzowanych punktów sprzedaży BH BIKES EUROPE S.L.:**
 - Nabywca musi zarejestrować gwarancję przez internet, wypełniając odpowiednio formularz, w ciągu 30 dni kalendarzowych od daty zakupu, która pokrywa się z datą faktury wystawionej przez autoryzowany punkt sprzedaży, w której musi być wskazany numer seryjny roweru.
 - Niniejsza gwarancja nie może być przeniesiona na kolejnego nabywcę i zostaje unieważniona w momencie sprzedaży roweru stronie trzeciej. Pierwotnym nabywcą jest nabywca, który rejestruje gwarancję w momencie zakupu i nie może przenieść gwarancji handlowej na osoby niebędące pierwotnym nabywcą.
 - Rower musi być serwisowany w autoryzowanym serwisie BH BIKES, zgodnie z zaleceniami zawartymi w instrukcji obsługi.
- Przedłużona gwarancja na akumulatory BH nie obejmuje w żadnym przypadku:**
 - Odbarwień oryginalnego lakieru, zmiany odcienia lub korozji spowodowanej naturalnym procesem starzenia się.
 - Wad lub uszkodzeń powstałych w wyniku wypadku lub niewłaściwego i/lub niedbałego użytkownika roweru.
 - Naturalnych procesów niszczenia lub degradacji w wyniku starzenia się, nawet przy braku użytkownika. Pogorszenia się stanu po 500 pełnych cyklach ładowania i rozładowania, jeśli pojemność akumulatora jest mniejsza niż 30% pojemności znamionowej (należy dokładnie zapoznać się z zaleceniami w instrukcji obsługi).
 - Montażu elementów lub akcesoriów, które nie są przewidziane lub nie są zgodne z przeznaczeniem roweru.
 - Wad spowodowanych niewłaściwą obsługą.
 - Zarysowań, odbarwień lub plam spowodowanych użyciem płynów ściernych, ostrych elementów, szczęk i/lub ciągłym wystawieniem na działanie słońca lub innych czynników atmosferycznych.
 - Nieprawidłowego użytkownika i/lub niewłaściwej konserwacji produktu (należy dokładnie zapoznać się z zaleceniami dotyczącymi użytkowania i czyszczenia).
 - Akumulatorów, które były używane w zawodach, pokazach lub które były przeznaczone na wynajem.
 - Akumulatorów zewnętrznych (zwiększających zasięg).

Pełny regulamin dostępny jest na stronie:

https://www.bhbikes.com/es_ES/registro-garantia-vida-bh/extension-garantia-bateria

REJESTRACJA W CELU UZYSKANIA PRZEDŁUŻONEJ GWARANCJI

Aby możliwe było skorzystanie z dodatkowych gwarancji BH BIKES, rower musi zostać zarejestrowany w ciągu 30 dni od daty zakupu. Proces aktywacji rozszerzonych gwarancji został opisany poniżej:

• GWARANCJA LIFETIME FRAME + 5 LAT GWARANCJI NA SILNIKI BH

Rejestracji rozszerzonej gwarancji LIFETIME FRAME należy dokonać na stronie internetowej BH BIKES:

https://www.bhbikes.com/es_INT/registro-garantia-vida-bh/registra-tu-bici-garantia-de-por-vida

Poniższy film pokazuje, jak wygląda cały proces krok po kroku:

<https://youtu.be/47aLVgUI248>



• ROZSZERZONA GWARANCJA NA AKUMULATORY BH

Rejestracji rozszerzonej gwarancji na akumulatory BH należy dokonać na stronie internetowej BH BIKES:

https://www.bhbikes.com/es_INT/registro-garantia-vida-bh/extension-garantia-bateria

Poniższy film pokazuje, jak wygląda cały proces krok po kroku:

<https://youtu.be/sINzdFBygMM>



Numer seryjny wymagany do rejestracji roweru umieszczany jest zawsze od spodu roweru, pod suportem:

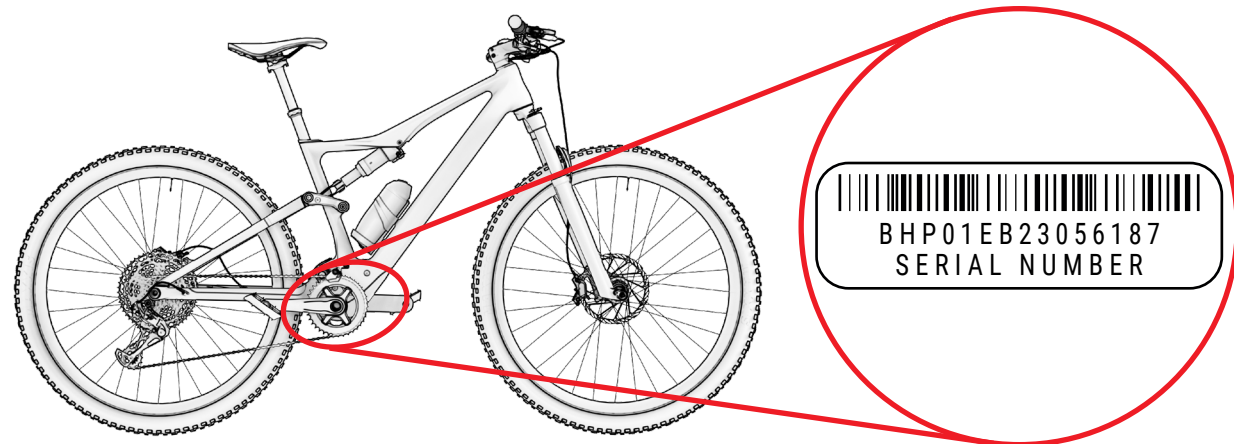

GWARANCJA NA CZĘŚCI SKŁADOWE SYSTEMU WSPOMAGANIA ELEKTRYCZNEGO

Podobnie jak ramy lub części składowe BH BIKES, wszystkie podzespoły elektryczne BH objęte są gwarancją prawną (silniki BH mają rozszerzoną gwarancję na 5 lat poprzez aktywację gwarancji LIFETIME FRAME). Okres obowiązywania będzie różny w zależności od przepisów obowiązujących w kraju zakupu. Gwarancja zaczyna obowiązywać od daty zakupu.

W tym okresie posiadaczowi gwarancji przysługuje prawo do bezpłatnej naprawy w przypadku wad fabrycznych, łącznie z kosztami transportu lub dojazdu, oraz do odszkodowania za wszelkie szkody lub straty z tego wynikające. Warunki pokrywają się z tymi opisanymi w rozdziale „Gwarancja prawna” i można się z nimi zapoznać w całości na stronie:

<https://www.bhbikes.com/manuals>

W żadnym wypadku gwarancja nie obejmuje naturalnego zużycia i starzenia się akumulatorów w wyniku użytkowania, ładowania i przechowywania. Ponadto, aby skorzystać z gwarancji na podzespoły innych firm, konieczny jest kontakt z tymi firmami.

PROCES ZGŁASZANIA ROSZCZEŃ GWARANCYJNYCH

Wszelkie roszczenia objęte niniejszą gwarancją muszą być kierowane za pośrednictwem oficjalnego dystrybutora BH. Dystrybutor przeprowadza wstępną analizę w celu określenia zakresu problemu i wymaganej diagnostyki. Dystrybutor informuje BH o reklamacji i rozpatruje ją w bezpośrednim kontakcie z BH. Gdy BH określi wymagane działania naprawcze, dystrybutor przekazuje tę informację klientowi.

Zaleca się złożenie reklamacji za pośrednictwem oficjalnego dystrybutora, u którego dokonano zakupu. Jeśli jest to niemożliwe, możesz skontaktować się z nami, a my pomożemy Ci znaleźć autoryzowanego dystrybutora w Twojej okolicy:

https://www.bhbikes.com/es_INT/quienes-somos/contacto

WARUNKI UNIEWAŻNIENIA GWARANCJI NA PODZESPOŁY ELEKTRYCZNE

Akumulator i podzespoły elektryczne BH są objęte gwarancją prawną, ale należy przestrzegać następujących punktów:

- Nie wolno demontować ani modyfikować żadnej części podzespołów elektrycznych.
- Żywotność różni się w zależności od warunków użytkowania, ładowania i przechowywania.
- Przez cały czas należy utrzymywać akumulator w stanie naładowania. Niezastosowanie się do tego zalecenia może spowodować szybsze niż normalnie zużycie akumulatora.

03 KONSERWACJA

Niniejsza instrukcja obsługi zawiera ważne informacje dotyczące prawidłowego użytkowania i konserwacji roweru. Zasadniczo dokument zawiera informacje dotyczące rodziny rowerów **iLynx Race Carbon (EC795 / EC785 / EC775)**. Zaleca się dokładne przeczytanie całej instrukcji. Instrukcje obsługi dla wszystkich modeli BH są dostępne w internecie pod adresem:

<https://www.bhbikes.com/manuals>

Niniejszy dokument zawiera informacje uzupełniające do ogólnej instrukcji obsługi, dostępnej pod adresem:

<https://www.bhbikes.com/manuals>

Należy sprawdzić charakterystykę i zalecenia dotyczące części innych firm na ich oficjalnych stronach internetowych.

KONTROLA ROWERU PRZED ROZPOCZĘCIEM UŻYTKOWANIA

Rowery są wielokrotnie sprawdzane na etapie produkcji, a następnie podczas kontroli końcowej przez warsztat BH. Ponieważ skutek transportu może dojść do zmian funkcjonalnych roweru lub możliwe jest, że osoby trzecie dokonały modyfikacji roweru w czasie oczekiwania, przed każdą jazdą należy sprawdzić, co następuje:

- **RAMA:** czy nie występują pęknięcia, uszkodzenia lub nietypowe odgłosy.
- **ŁAŃCUCH:** czy jest nasmarowany, a układ napędowy nie wydaje nietypowych odgłosów.
- **HAMULCE:** czy hamulce działają prawidłowo. Podczas postoju należy mocno nacisnąć manetkę hamulca i upewnić się, że nie dotyka ona kierownicy.
- **OPONY:** czy ciśnienie jest prawidłowe i czy nie ma nacięć w obszarze bieżnika lub na bokach. Należy również sprawdzić, czy poziom zużycia nie przekracza maksymalnego zalecanego zużycia.
- **KOŁA:** czy koła obracają się swobodnie. Należy sprawdzić również prześwit pomiędzy okładziną hamulcową a obręczą oraz prześwit pomiędzy ramą a oponą.
- **UKŁAD KIEROWNICZY:** czy układ kierowniczy obraca się płynnie i bez wydawania nietypowych odgłosów.
- **PUNKTY OBROTU WAHACZA:** czy po obciążeniu roweru zawieszenie pracuje normalnie i bez żadnych nietypowych odgłosów. Jeśli działanie jest nieprawidłowe lub występuje luz pomiędzy ruchomymi częściami, może to oznaczać, że momenty dokręcania są nieprawidłowe lub że łożyska są zużyte.
- **ŁOŻYSKA:** czy łożyska pracują płynnie i bez nietypowych odgłosów. Łożyska ulegają zużyciu i muszą być wymieniane, aby uniknąć uszkodzenia elementów, na których są zamontowane.
- **UKŁAD ELEKTRYCZNY:** jeśli rower posiada układ elektryczny, należy sprawdzić, czy działa on prawidłowo, sprawdzając, czy istnieje wspomaganie elektryczne i czy wszystkie elementy są sprawne (silnik, wyświetlacz, sterowanie poziomem wspomagania i czujnik prędkości). Jeśli wspomaganie elektryczne nie działa, sprawdzić, czy wszystkie połączenia są prawidłowe i czy nie ma uszkodzeń.

⚠ Nie należy jeździć, jeśli rower nie spełnia któregoś z tych warunków! Niesprawny rower może być przyczyną poważnych wypadków! Jeśli nie masz całkowitej pewności lub masz jakieś pytania, skontaktuj się z warsztatem BH!

⚠ Należy sprawdzić, czy momenty dokręcania są zgodne z zaleceniami podanymi w instrukcjach obsługi. Nieprzestrzeganie tych instrukcji może prowadzić do wypadków, a nawet śmierci.

⚠ Oddziaływanie terenu i siły wywierane na koło powodują duże obciążenie roweru. Poszczególne części reagują na te obciążenia dynamiczne zużyciem i zmęczeniem. Należy regularnie sprawdzać swój rower pod kątem oznak zużycia, zarysowań, wygięć, wybarwień lub śladów pęknięć. Części, których okres użytkowania został przekroczony, mogą ulec nagłej awarii. Należy regularnie oddawać rower do warsztatu BH, aby w razie potrzeby wymienić ewentualne budzące wątpliwości części.

CZYSZCZENIE ROWERU

Aby rower był dobrze utrzymany, zalecamy przestrzeganie następujących podstawowych środków zapobiegawczych. Nieprzestrzeganie tych zaleceń może prowadzić do przedwczesnego zużycia lub nawet uszkodzeń w określonych obszarach, takich jak uszczelki i części ruchome.

- Kurz i błoto należy wycierać wilgotną gąbką i łagodnym, neutralnym środkiem czyszczącym.
- Części z tworzyw sztucznych należy przemywać wyłącznie wodą z mydłem.
- Opony można myć za pomocą gąbki lub szczotki i wody z mydłem.
- Po wyczyszczeniu roweru należy dokładnie wytrzeć go do sucha miękką szmatką.
- Po każdym czyszczeniu należy nasmarować elementy przekładni.

⚠ Pod zabrudzeniami mogą kryć się uszkodzenia, które mogą prowadzić do wypadków, a nawet śmierci.

⚠ Należy unikać stosowania myjek ciśnieniowych. Pod żadnym pozorem nie używać myjek parowych.

UTRZYMYWAĆ SMAROWANIE PRZEKŁADNI

Po oczyszczeniu napęd łańcuchowy może wymagać smarowania. W razie potrzeby sprawdzić i nasmarować ogniwa łańcucha. Nadmierne smarowanie może przyciągać więcej zanieczyszczeń, co prowadzi do przedwczesnego zużycia i nieprawidłowego działania układu.

⚠ Należy unikać stosowania myjek ciśnieniowych. Pod żadnym pozorem nie używać myjek parowych.

KONSERWACJA CZĘŚCI SKŁADOWYCH

Rower wymaga regularnej konserwacji, a także minimalnej liczby regularnych przeglądów. Częstotliwość wykonywania czynności konserwacyjnych zależy od rodzaju pojazdu (rower turystyczny, rower wyścigowy, rower górski), a także od częstotliwości i warunków użytkowania.

HARMONOGRAM KONSERWACJI CZĘŚCI SKŁADOWYCH

Część składowa	Czynności do wykonania	Przed każdą jazdą	Raz w miesiącu	Raz w roku
Oświetlenie	Kontrola działania.			
Opony	Kontrola ciśnienia.			
	Kontrola wysokości profilu i boków.			
Hamulce (obrzęczowe)	Kontrola ruchu dźwigni, wytrzymałości okładziny i położenie względem obręczy.			
	Próba hamowania podczas postoju.			
	Oczyszczenie klocków hamulcowych.			
Linki hamulcowe	Kontrola wzrokowa.			
Hamulce (hamulce tarczowe)	Wymiana płynu hamulcowego (płyn DOT).			
Widelec amortyzowany	Kontrola śrub i odpowiednie dokręcenie.			
	Wymiana oleju i smarowanie elastomerów.			
Sztycyca podsiodłowa z zawieszeniem	Konserwacja.			
	Kontrola luzów.			
Obręcze (hamulce obręczowe)	Przegląd i wymiana, w razie potrzeby, okładzin.	Najpóźniej po zużyciu drugiej części okładziny hamulcowej.		
Oś suportu	Kontrola luzów.			
	Ponowne smarowanie.			
Łańcuch	Kontrola i smarowanie.			
	Kontrola i wymiana.		Po 800 km.	
Korby	Kontrola i dokręcenie.			
Koła/szprychy	Kontrola obrotu koła i napięcia szprych.			
Stery	Kontrola sterów.			
	Ponowne smarowanie.			
Powierzchnie metalowe	Konserwacja.	Przynajmniej raz na pół roku.		
Piasty	Kontrola łożysk.			
	Ponowne smarowanie.			
Pedały	Kontrola łożysk.			
	Smarowanie, czyszczenie mechanizmu mocowania.			

Część składowa	Czynności do wykonania			
Sztycyca podsiodłowa / wspornik	Kontrola śrub mocujących.			
Przerzutka tylna / Przerzutka przednia	Czyszczenie, smarowanie.			
Szybkozamykacz / oś przelotowa	Kontrola sprawności działania.			
Śruby i nakrętki	Kontrola i dokręcenie.			
Szprychy	Kontrola napięcia.			
Wspornik / sztyca podsiodłowa	Demontaż i ponowne naniesienie pasty montażowej.			
Obwody / hamulce	Demontaż i smarowanie.			
Części składowe systemu wspomagania elektrycznego	Kontrola połączeń.			
	Kontrola pod kątem zabrudzeń.			

■ Nie ma potrzeby zwracania się do specjalisty, jeśli masz umiejętności, doświadczenie i odpowiednie narzędzia. Jeśli wykryte zostaną nieprawidłowości, należy natychmiast wdrożyć działania naprawcze. Jeśli nie masz pewności lub masz jakieś pytania, skontaktuj się z BH.

■ Powyższe prace powinny być wykonywane wyłącznie przez godnego zaufania specjalistę zajmującego się rowerami.

CZĘŚCI ZAMIENNE

W celu uzyskania optymalnej wydajności roweru i najwyższego możliwego poziomu bezpieczeństwa bardzo ważne jest stosowanie oryginalnych części. Nieużywanie oryginalnych części może spowodować uszkodzenia, które nie są objęte gwarancją.

Najczęściej spotykane części zamienne to części zużywające się, takie jak opony, dętki, klocki hamulcowe, hamulce tarczowe i płytki hamulcowe, a także felgi, o ile są częścią układu hamulcowego, światła przednie, światła pozycyjne i akumulatory.

- **OPONY:** Wymienić na równoważną oponę. Należy sprawdzić oznaczenie na zewnętrznej stronie opony (standard ETRTO). Należy pamiętać, że użycie opony o średnicy zewnętrznej większej niż zalecana może spowodować, że podczas obracania kierownicą będzie występować kontakt z przednim kołem lub osłoną tylnego koła. Rowerzysta może stracić panowanie nad rowerem i ulec poważnemu w skutkach wypadkowi. Podobnie może być w przypadku wymiany korby na dłuższą.
- **DĘTKI:** Wymienić na typ dętki odpowiedni do danej opony. Należy zapoznać się z oznaczeniem po zewnętrznej stronie dętki (standard ETRTO).
- **HAMULCE TARCZOWE I KLOCKI HAMULCOWE:** Należy przestrzegać instrukcji dostarczonych przez producenta.
- **ŚWIATŁA I ŚWIATŁA POZYCYJNE:** Wymienić żarówkę na inną tego samego typu. Należy zapoznać się z oznaczeniem umieszczonym na metalowej powierzchni.

- Należy przestrzegać instrukcji dostarczonych przez producenta.
- Wymieniać na inne tego samego typu. Należy zapoznać się z oznaczeniem umieszczonym na zewnątrz.

⚠ Pamiętaj, że nieużywanie oryginalnych części może spowodować uszkodzenia, które nie są objęte gwarancją.

PO UPADKU, UDERZENIU LUB ZDERZENIU

Jeśli dojdzie do upadku, uderzenia lub zderzenia, w pierwszej kolejności należy sprawdzić, czy stan zdrowia pozwala na wznowienie jazdy. Nie należy używać roweru, jeśli doszło do urazu a w razie potrzeby należy wezwać pomoc medyczną.

Jeśli jesteś w stanie wznowić jazdę, musisz wykonać kilka kontroli, aby upewnić się, że rower jest w pełni sprawny:

- Sprawdź, czy koła są dobrze zamocowane, a obręcze są wycentrowane względem ramy i widelca. Zakręć kołami. Jeśli prześwit znacząco się zmienił i nie ma możliwości wycentrowania koła na miejscu, należy nieco odsunąć hamulce od obręczy, aby obręcz mogła się swobodnie obracać.

⚠ W takim przypadku należy mieć świadomość, że skuteczność hamowania będzie mniejsza.

- Sprawdź, czy kierownica lub przód ramy nie są wygięte lub uszkodzone. Sprawdź, czy przód jest mocno osadzony na widelcu, trzymając przednie koło między kolanami i próbując skrócić kierownicę względem przedniego koła.
- Sprawdź, czy łańcuch jest prawidłowo ustawiony. Jeśli rower przewrócił się na stronę, po której znajduje się napęd, sprawdź, czy jest sprawny. Poproś kogoś, aby pomógł Ci postawić rower na siodełku i przestawiać biegi. Gdy łańcuch spoczywa na największej zębatce, zwróć uwagę na odległość między przerzutką a szprychami. W przypadku skrzywienia przerzutki tylnej lub wspornika przerzutki przerzutka tylna może zaplątać się w szprychy – Niebezpieczeństwo upadku! Może dojść do uszkodzenia przerzutki tylnej, koła tylnego lub ramy. Sprawdź przerzutkę. Jeśli doszło do przesunięcia, łańcuch może spaść. Rower straci swój układ napędowy (patrz również rozdział „Trakcja”).
- Sprawdź, czy siodełko, górna rura lub suport nie są uszkodzone.
- Unieś nieco rower i pozwól mu opaść na ziemię. W przypadku słyszalnych odgłosów należy skontrolować rower pod kątem poluzowanych śrub.
- Ponownie sprawdź cały rower pod kątem ewentualnych wygięć, zmiany koloru lub pęknięć.
- Możesz kontynuować ostrożną jazdę dopiero wtedy, gdy wynik kontroli będzie zadowalający. W żadnym wypadku nie wolno gwałtownie hamować lub przyspieszać ani pedałować pod górę. Jeśli nie masz pewności, czy rower jest sprawny, zamów transport zamiast ryzykować. Po powrocie do domu należy jeszcze raz dokładnie sprawdzić stan roweru. Jeśli nadal nie masz całkowitej pewności lub masz jakieś pytania, skontaktuj się z warsztatem BH!

⚠ Wygiętych części aluminiowych nie wolno prostować, tzn. nie wolno ich naprawiać, ponieważ znacząco zwiększa to ryzyko uszkodzenia w trakcie dalszego użytkowania – dotyczy to zwłaszcza widelca, kierownicy, części przedniej, korb i pedałów. W celu zapewnienia maksymalnego bezpieczeństwa należy je wymienić.

04 OSTRZEŻENIA DOTYCZĄCE UŻYTKOWANIA

MAKSYMALNY ROZMIAR OPONY

W przypadku montażu w rowerze opony innej niż oryginalna, należy sprawdzić, czy pomiędzy oponą a jakąkolwiek częścią ramy i widelca pozostaje zawsze co najmniej 6 mm odstępu.

MINIMALNE I MAKSYMALNE WSUNIĘCIE SZTYCY

Nieprzestrzeganie minimalnych i maksymalnych wartości wsunięcia sztycy podsiodłowej wskazanych w niniejszej instrukcji może spowodować efekt dźwigni na ramie. Wywierany nacisk może uszkodzić ramę i spowodować poważne wypadki. Gwarancja nie obejmuje uszkodzeń wynikających z nieprzestrzegania niniejszej instrukcji.

MAKSYMALNA DŁUGOŚĆ WIDELCA (OD OSI DO KORONY)

Należy przestrzegać maksymalnej długości pomiędzy osią widelca a dolną częścią rury sterowej (od osi do korony). W przeciwnym razie może dojść do uszkodzenia ramy przez większe obciążenie niż to, na które została zaprojektowana, co może być przyczyną poważnych wypadków.

MAKSYMALNA LICZBA PRZEKŁADEK KIEROWNICY

Instrukcja ta określa maksymalną liczbę przekładek kierownicy, które można umieścić pod wspornikiem. W przeciwnym razie może dojść do uszkodzenia materiałów przez większe obciążenie niż to, na które zostały zaprojektowane, co może być przyczyną poważnych wypadków.

POŁOŻENIE PAJĄKA WEWNĄTRZ RURY STEROWEJ

W żadnym wypadku nie należy montować przekładek kierownicy powyżej wspornika. W przeciwnym razie może dojść do uszkodzenia materiałów przez większe obciążenie niż to, na które zostały zaprojektowane, co może być przyczyną poważnych wypadków.

PRZEZNACZENIE

Każdy rower został zaprojektowany zgodnie z konkretnym przeznaczeniem. Modele opisane w niniejszej instrukcji spełniają wymagania związane z ich przeznaczeniem:

Każdy rower został zaprojektowany zgodnie z konkretnym przeznaczeniem. Modele opisane w niniejszej instrukcji spełniają wymagania związane z ich przeznaczeniem:

Dotyczą one warunków gwarantujących prawidłowe funkcjonowanie roweru, takich jak jazda po trudnych szlakach, drogach nieutwardzonych oraz trudnym terenie i szlakach wymagających umiejętności technicznych. Maksymalna wysokość skoku i/lub upadku wynosi 61 cm (24 cale).

05 OSTRZEŻENIA DOTYCZĄCE UŻYTKOWANIA SYSTEMU WSPOMAGANIA ELEKTRYCZNEGO

ZASADY PIELĘGNACJI I UŻYTKOWANIA PODZESPOŁÓW ELEKTRYCZNYCH I AKUMULATORÓW

Wszystkie produkty i podzespoły BH są zaprojektowane tak, aby były odporne na zachlapania i deszcz. Niemniej jednak pewne praktyki mogą doprowadzić do uszkodzenia podzespołów i zwarcia. Nie należy wykonywać następujących czynności:

- Mycie roweru wodą pod ciśnieniem.
- Jazda na rowerze w bardzo niesprzyjających warunkach atmosferycznych.
- Przewożenie roweru poza pojazdem w czasie deszczu.
- Wystawianie akumulatora na działanie wysokiej temperatury. Przekroczenie 70°C może spowodować wyciek i zagrożenie pożarowe.
- Nieprzestrzeganie zakresu temperatur użytkowania, ładowania i przechowywania roweru.

IDEALNE WARUNKI DLA UZYSKANIA MAKSYMALNEJ ŻYWOTNOŚCI

Zalecamy spełnienie szeregu warunków w celu uzyskania maksymalnej żywotności akumulatora:

- Ładowanie akumulatora na płaskiej i stabilnej powierzchni.
- Unikanie bezpośredniego nasłonecznienia.
- Brak dzieci i zwierząt domowych w pobliżu.
- Brak deszczu i wilgoci.
- Zapewnienie wentylacji i suchych warunków.
- Temperatura w przedziale 15–25°C.
- Nie należy używać akumulatora przy poziomie naładowania poniżej 10%. Poniżej tego poziomu żywotność ogniw może ulec pogorszeniu.

 Nieuprawniona ingerencja w elementy instalacji elektrycznej może być przyczyną poważnych wypadków, a także powoduje utratę gwarancji.

OSTRZEŻENIA DOTYCZĄCE UŻYTKOWANIA AKUMULATORÓW

Niewłaściwe użytkowanie akumulatorów może być przyczyną poważnych uszkodzeń i wypadków. Aby ich uniknąć, należy spełnić następujące warunki:

- Zawsze używaj oryginalnej ładowarki.
- Nie pozostawiaj akumulatora w pobliżu źródeł ciepła.
- Nie podgrzewaj akumulatora ani nie wrzucaj go do ognia.

- Chroń połączenia akumulatora przed kontaktem z metalowymi przedmiotami.
- Nie zanurzaj akumulatora w wodzie i unikaj zachlapania i wilgoci.
- Nie uderzaj ani nie przebijaj akumulatora.
- W przypadku wycieku chroń ręce i oczy przed kontaktem z cieczą.
- Nie używaj akumulatora, który posiada zewnętrzne uszkodzenia.
- Czyść akumulator tylko suchą lub wilgotną szmatką.

ŁADOWANIE I ROZŁADOWANIE AKUMULATORA – NIEODPOWIEDNIE WARUNKI OTOCZENIA I ROZWIĄZANIA

Opisane poniżej gorące i zimne warunki otoczenia mogą spowodować, że ładowanie przełączy się w tryb czuwania lub zostanie przerwane bez pełnego naładowania akumulatora.

- **Tryb uśpienia rozładowania w zimie Discharge Under Temperature (DUT):** Rozładowanie akumulatora przechodzi w tryb uśpienia, gdy temperatura jest niższa niż -20°C, co powoduje, że system wspomagania elektrycznego nie działa, chroniąc w ten sposób akumulator. W takich przypadkach ten tryb uśpienia wyłączy się automatycznie, gdy temperatura akumulatora przekroczy -20°C.
- **Tryb uśpienia ładowania w zimie Charge Under Temperature (CUT):** Ładowanie akumulatora przechodzi w tryb uśpienia, jeśli temperatura spadnie poniżej 0°C. W trakcie ładowania, gdy temperatura spadnie poniżej tego poziomu z powodu nocnego ochłodzenia lub innych czynników, ładowanie zostanie wstrzymane i przejdzie w tryb uśpienia, aby chronić akumulator. W takich przypadkach ten tryb uśpienia wyłączy się automatycznie, gdy temperatura przekroczy 0°C.
- **Zakłócenia powodowane przez telewizory/radia/komputery:** Ładowanie w pobliżu telewizorów, radiodbiorników lub podobnych urządzeń może powodować wyładowania elektrostatyczne, migotanie obrazu i inne zakłócenia. W takim przypadku akumulator należy ładować w miejscu oddalonym od telewizora lub radia (np. w innym pomieszczeniu).

RECYKLING

Akumulatory litowo-jonowe są produktem nadającym się do recyklingu, ale mogą szkodzić środowisku, jeśli nie zostaną odpowiednio zagospodarowane po zakończeniu okresu użytkowania. Wykonaj poniższe kroki, gdy okres użytkowania akumulatora zakończy się:

- Każdy podzespół elektryczny należy posortować i poddać recyklingowi w miejscu przystosowanym do zrównoważonego postępowania z odpadami.
- Należy sprawdzić przepisy dotyczące akumulatorów obowiązujące w danym kraju i zawsze ich przestrzegać.

SILNIK

Silnik DC umieszczony jest w osi suportu. Podobnie jak w przypadku innych części roweru, żywotność silnika zależy od jego użytkowania. W normalnych warunkach silnik może pracować przez 10 do 20 lat lub do osiągnięcia przebiegu 100 000 km.

06 DZIAŁANIE SYSTEMU WSPOMAGANIA ELEKTRYCZNEGO

ELEMENTY SYSTEMU WSPOMAGANIA PEDAŁÓW

System wspomagania pedałowania BH Bikes składa się z następujących elementów:

- **A.** Silnik napędzający rower.
- **B.** Panel sterowania (I-REMOTE), który umożliwia m.in. wybór trybu wspomagania.
- **C.** Akumulator zasilający silnik, który może być umieszczony w różnych miejscach.
- **D.** Czujnik momentu obrotowego, który odczytuje siłę przyłożoną do pedału przez użytkownika.
- **E.** Opcjonalny akumulator zewnętrzny zwiększający standardowy zasięg.

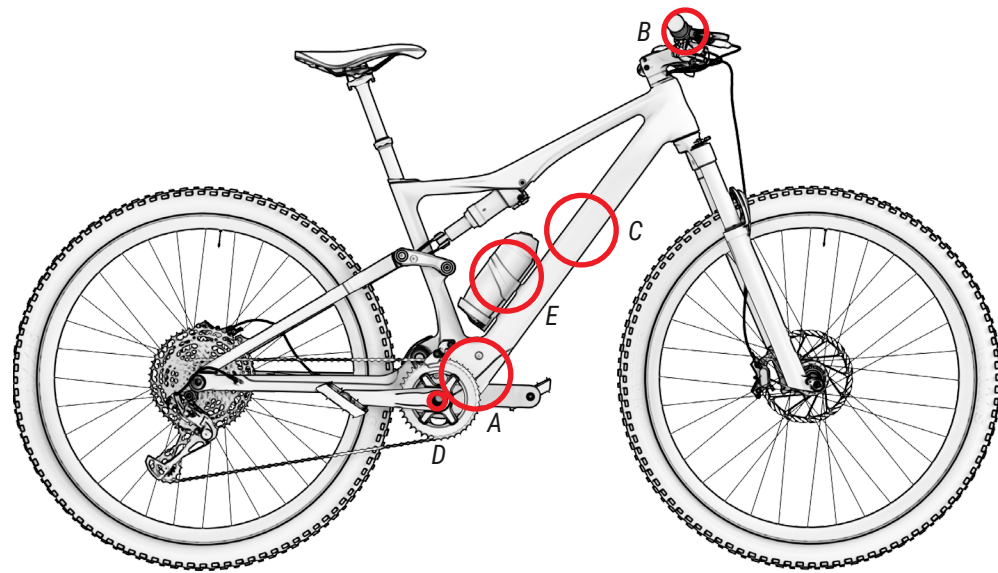

SYSTEM WSPOMAGANIA ELEKTRYCZNEGO

System wspomagania elektrycznego został zaprojektowany tak, aby zapewnić optymalną siłę wspomagania. Wspomaganie uzależnione jest od takich czynników, jak siła pedałowania, prędkość roweru i przełożenie. System wspomagania nie działa w następujących sytuacjach:

- Kiedy jednostka sterująca jest wyłączona.
- W przypadku poruszania się z prędkością 25 km/h lub szybciej.
- Jeśli użytkownik nie pedałuje i funkcja akceleratora jest zwolniona przy prędkości 6 km/h.
- Jeśli pojemność akumulatora się wyczerpie.
- Jeśli wybranym trybem wspomagania jest wspomaganie 0%.

CZĘŚCI PANELU STEROWANIA

Panel sterowania i-Remote lub ogólny panel sterowania znajduje się po lewej stronie kierownicy, obok uchwytu. Sterowanie składa się z 4 części:

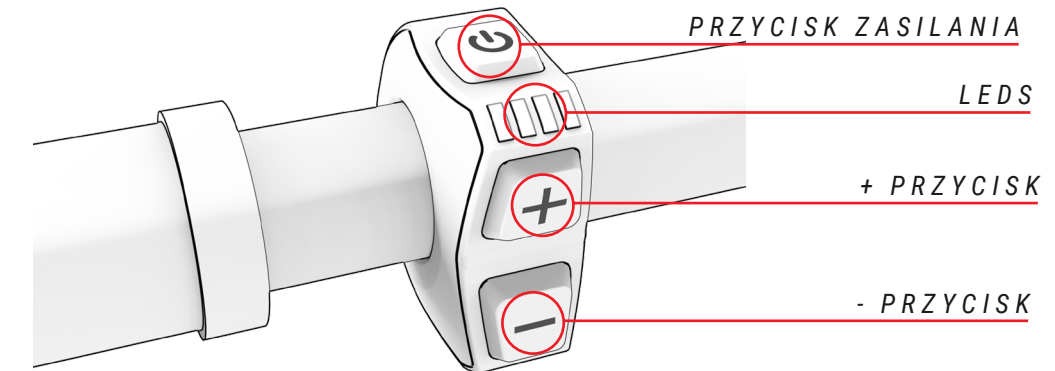

WŁĄCZANIE I WYŁĄCZANIE SYSTEMU WSPOMAGANIA PEDAŁOWANIA

System wspomagania pedałowania włącza się za pomocą i-Remote (centralny panel sterowania). Znajduje się obok lewego chwytu na kierownicy. Naciśnij przycisk zasilania, aby uruchomić system. 4 diody LED zostaną aktywowane pojedynczo i zaświecą się na niebiesko, sygnalizując włączenie. Zaraz po tym diody LED zmieniają kolor, pokazując aktualny tryb wspomagania pedałowania. Jeżeli akumulator został wyjęty z rami i włożony z powrotem na swoje miejsce, system również się włączy, najpierw pokazując tę samą niebieską diodę LED (patrz rozdział „Odłączanie i wyjmowanie akumulatora”). Aby wyłączyć system wspomagania pedałowania, naciśnij i przytrzymaj przycisk zasilania przez 3 sekundy. Diody LED zgasną, a system zostanie wyłączony.

- ⚠ Po włączeniu systemu należy uważać, aby nie rozpoczynać jazdy bez sprawdzenia trybu wspomagania. Domyślnie uruchamia się z trybem wspomagania wybranym przed ostatnim wyłączeniem.
- ⚠ Odczekaj 3 sekundy po włączeniu systemu, zanim zaczniesz naciskać na pedały. W ciągu tych 3 sekund system wspomagania uruchamia się i kalibruje czujnik momentu obrotowego. W przeciwnym razie wcześniejsze naciśnięcie pedałów może spowodować zmniejszenie skuteczności działania systemu wspomagania, a na ekranie może nawet wyświetlić się błąd 14 (patrz rozdział „Kod błędu”). Aby rozwiązać ten problem, należy ponownie uruchomić system bez naciskania pedałów przez 3 sekundy.

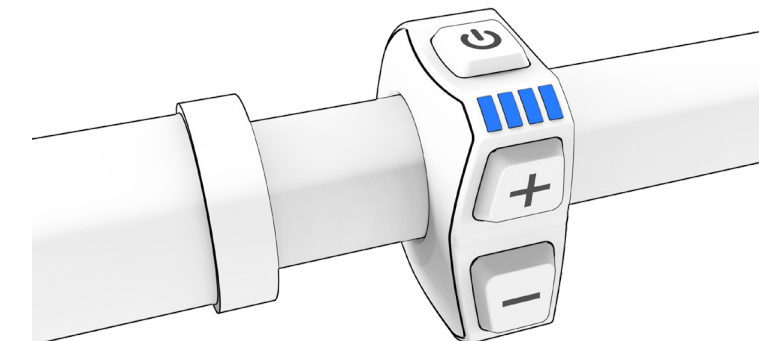

WŁĄCZANIE I WYŁĄCZANIE ŚWIATEŁ ROWEROWYCH

Naciśnięcie i przytrzymanie przycisku (-) przez 3 sekundy powoduje włączenie i wyłączenie świateł w modelach wyposażonych w system oświetlenia zasilany bateryjnie. Modele ER562 i ER542 jako jedyne w tej ofercie posiadają oświetlenie w standardzie.

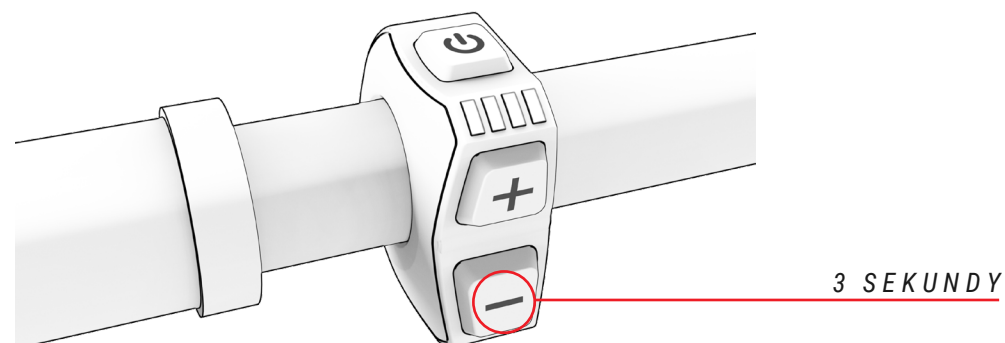

WYBÓR TRYBU WSPOMAGANIA PEDAŁU

System posiada następujące tryby wspomagania pedałowania:

- **Boost:** Identyfikowane kolorem **Czerwonym**. Użyj, gdy chcesz uzyskać moc szczytową z systemu.
- **Sport:** Identyfikowany przez kolor **pomarańczowy**. Używaj podczas wspinaczki w trudnym terenie.
- **Eco:** Identyfikowane przez kolor **Zielony**. Użyj, gdy chcesz podróżować jak najdalej.
- **No assist:** Oznaczone kolorem **Białym**. Używaj, gdy chcesz podróżować bez wspomagania. Można w dalszym ciągu korzystać z pozostałych funkcji centrali.

Aby przełączać tryby wspomagania, użytkownik musi nacisnąć przycisk (+), aby zwiększyć poziom wspomagania i przycisk (-), aby zmniejszyć poziom wspomagania.

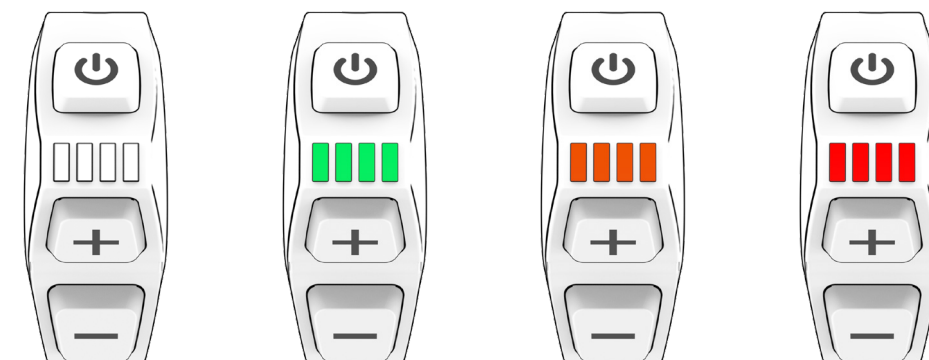
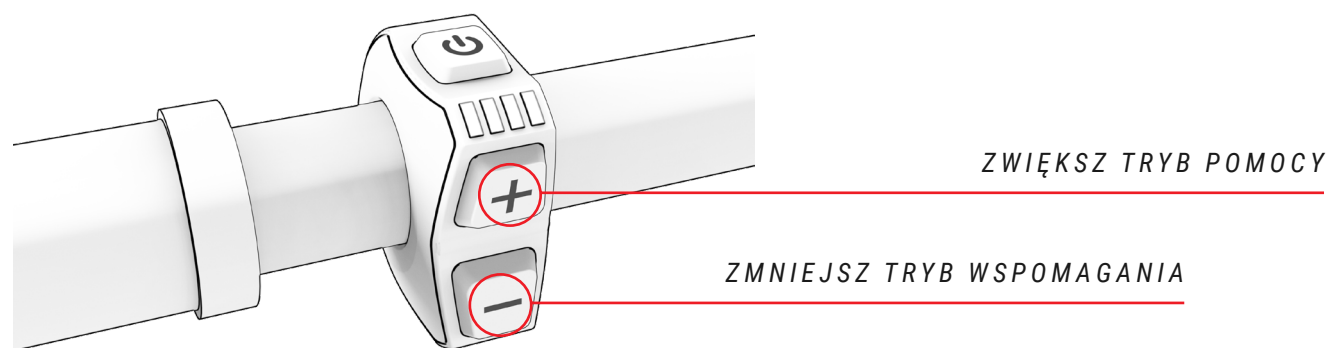

**TRYB
POZIOM POMOCY**

**NO ASSIST
0%**

**ECO
30%**

**SPORT
65%**

**BOOST
100%**

⚠ W rowerach o numerze seryjnym na wyświetlaczu wyższym niż 220826001 tryb ECO+ nie będzie dostępny.

Aby wydłużyć żywotność akumulatora i zapobiec całkowitemu rozładowaniu mogącemu go uszkodzić, tryby wspomagania są ograniczone w zależności od stanu naładowania akumulatora:

- Poziom naładowania akumulatora powyżej 20%: dostępne jest 100% najwyższego poziomu wspomagania.
- Poziom naładowania akumulatora od 10% do 20%: poziom wspomagania ograniczony do 50% najwyższego poziomu wspomagania.
- Poziom naładowania akumulatora od 5% do 10%: poziom wspomagania ograniczony do 25% najwyższego poziomu wspomagania.
- Poziom naładowania akumulatora od 1% do 5%: pomoc nie jest dozwolona. Można włączyć tylko światła.

MODO WSPOMAGANIE CHODZIENIA

Tryb wspomagania prowadzenia pomaga użytkownikowi w transporcie roweru na piechotę. Aby włączyć ten tryb, należy nacisnąć i przytrzymać przycisk + na panelu sterowania (nie ma znaczenia, który tryb pomocy zostanie wybrany po naciśnięciu przycisku +). Diody LED na panelu sterowania i-Remote zaczną migać na niebiesko, wskazując, że ten tryb został aktywowany. Zwolnij przycisk +, aby wyjść z tego trybu.

ROZPOCZĘCIE PEDAŁOWANIA

Przed położeniem stóp na pedałach należy usiąść na siodelku i mocno chwycić kierownicę. Należy zachować szczególną ostrożność, jeśli zaczniesz pedałować w trybie intensywnego wspomagania (tryby BOOST lub SPORT), ponieważ silnik zareaguje z maksymalnym ciągiem i możesz stracić kontrolę. Aby ułatwić przyspieszanie, silnik zapewnia dodatkowy ciąg początkowy, gdy tylko zaczniesz pedałować. Dlatego do wprowadzenia roweru w ruch potrzebna jest minimalna siła, co pozwala szybko i bezpiecznie włączyć się do ruchu.

- ⚠ Rozpocznij pedałowanie z krótkim przełożeniem (wyższe biegi) i trybem niskiego wspomagania (tryb ECO). Oprócz zapewnienia większej kontroli i bezpieczeństwa na rowerze, wymaga mniejszego zużycia energii, a tym samym zapewnia większy zasięg. Rozpoczęcie pedałowania w trybie wspomagania wyższym niż ECO może zagrozić bezpieczeństwu użytkownika.
- ⚠ Jeśli użytkownik pcha rower, idąc obok niego, musi upewnić się, że system jest odłączony.

WYŚWIETLANIE POZIOMU NAŁADOWANIA BATERII

100% naładowania może zapewnić zasięg do 130 km. Poziom naładowania baterii można wyświetlić na dwa sposoby: z centralnego panelu sterowania lub z urządzenia Garmin. Wskaźnik poziomu naładowania akumulatora pokazuje szacowaną pozostałą pojemność akumulatora we wszystkich przypadkach:

- **i-Remote:** cztery diody LED na panelu sterowania pokazują poziom naładowania za pomocą diod LED, które mogą być włączone lub wyłączone (patrz ilustracja poniżej). Diody LED będą zawsze wyświetlać kolor wybranego trybu wspomagania pedałowania. Liczba włączających się i wyłączanych diod LED wskazuje poziom naładowania, niezależnie od ich koloru. Pojemność akumulatora XPRO DD zostanie połączona z pojemnością wewnętrznego akumulatora roweru, a wyświetlacz pokaże całkowity poziom naładowania zestawu; lewa dioda LED będzie świecić innym kolorem niż kolor aktualnie wybranego trybu wspomagania:

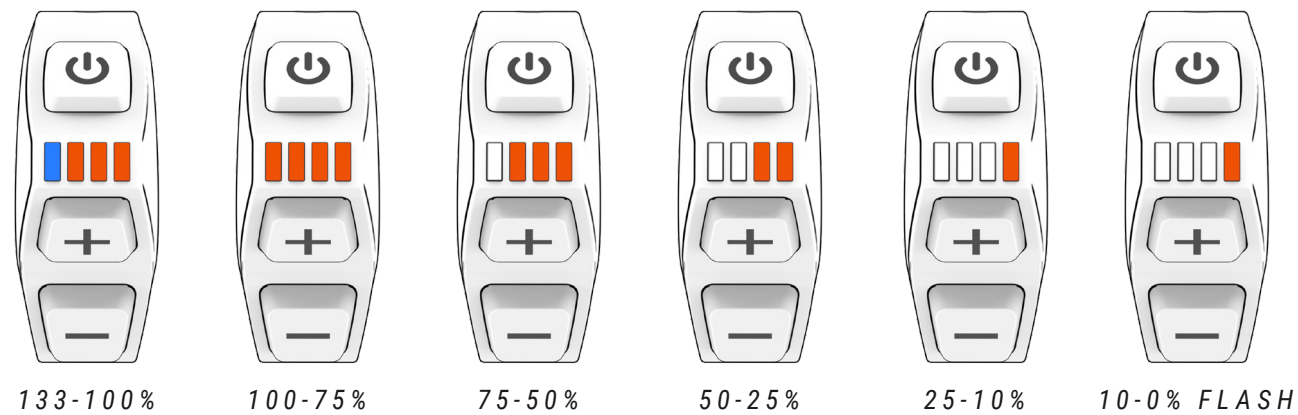

- ⚠ Zasięg systemu będzie się różnił w zależności od następujących warunków jazdy, m.in.: częstych startów i zatrzymań, przełożenia skrzyni biegów, licznych stromych wzniesień, złego stanu nawierzchni drogi, przewożenia dużych obciążeń, silnego wiatru wiejącego w stronę rowerzysty, niskich temperatur, degradacji akumulatora, używania wbudowanego oświetlenia, nieprawidłowego ciśnienia w oponach, ustawienia łańcucha lub hamulców.

- **Garmin devices:** Urządzenia Garmin wyświetlają również poziom naładowania baterii na interfejsie:



WYŚWIETLANIE POZIOMU NAŁADOWANIA AKUMULATORA XPRO DD

Zewnętrzny akumulator XPRO DD zwiększa standardowy zasięg ze 130 km do 175 km. Po naciśnięciu przycisku baterii XPRO DD wokół przycisku zaświeci się pierścien. Kolor tego pierścienia wskazuje poziom naładowania akumulatora XPRO DD. Zielony 100-75%, niebieski 75-50%, żółty 50-25%, czerwony 25-10% i migający czerwony 10-0%.

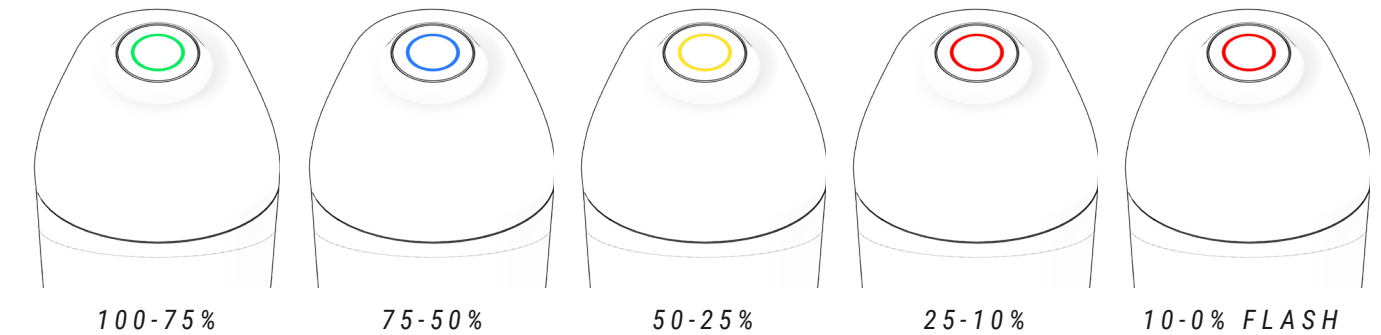

AKUMULATOR I ŁADOWARKA

Bateria, w którą wyposażony jest Twój rower BH, zawiera ogniwa litowo-jonowe i stanowi najbardziej zaawansowaną technologię dostępną pod względem gęstości energii (energia zmagazynowana na kilogram masy i cm³ objętości).

Baterie litowo-jonowe mają następujące właściwości:

- Ich wydajność spada w bardzo gorącym lub zimnym środowisku.
- Dodatkową cechą akumulatorów litowo-jonowych firmy BH jest to, że nie wykazują one „efektu pamięci” i nie podlegają niecałkowitemu rozładowaniu.
- Tracą ładunek naturalnie i stopniowo wraz z użytkowaniem. Akumulator można całkowicie rozładować (100%) około 500 razy, przy maksymalnym zużyciu akumulatora wynoszącym 20%. W przypadku wyładowań niepełnych liczona jest tylko część wyładowana. Na przykład, jeśli będziesz ładować akumulator za każdym razem, gdy jego poziom naładowania spadnie o 25%, będziesz mógł go naładować do 100% początkowej pojemności 2000 razy. Krótko mówiąc, gwarantowana trwałość akumulatora przy maksymalnej degradacji wynoszącej 20% to co najmniej 20 000 km.

POZIOM NAŁADOWANIA BATERII

Dzięki zaawansowanej technologii litowo-jonowej nie ma potrzeby czekania na całkowite rozładowanie akumulatora przed podłączeniem go do ładowarki. Podobnie nie jest konieczne ładowanie go do 100% przed ponownym użyciem. Pamiętaj jednak, że aby osiągnąć maksymalny zasięg działania, zaleca się pełne naładowanie.

Etapy ładowania opisano poniżej:

1. WYŁĄCZ SYSTEM WSPOMAGANIA PEDAŁÓW.



2. OTWÓRZ POKRYWĘ DOSTĘPU DO PORTU ŁADOWANIA NA GŁÓWNEJ OSI OBROTU WAHACZA.

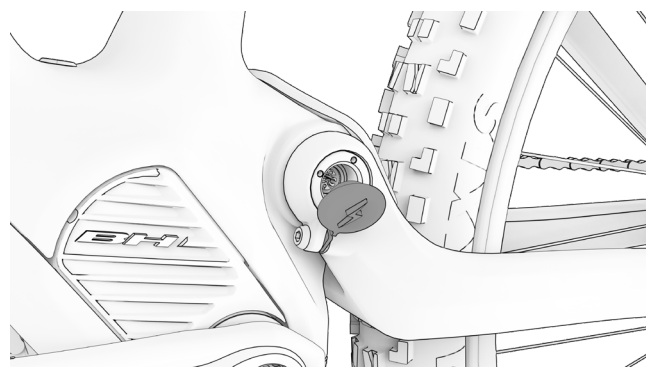

5. ZAWSZE NAJPIERW ODŁĄCZAJ ŁADOWARKĘ, A NASTĘPNIE WYJMIJ WTYKĘ Z GNIAZDA.

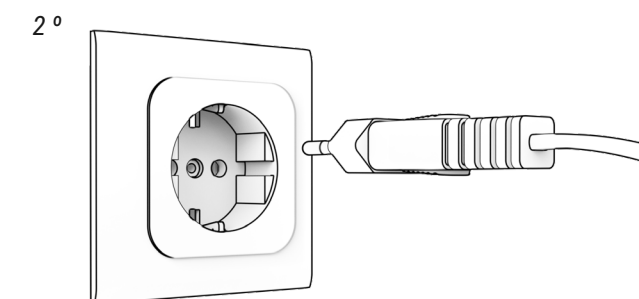
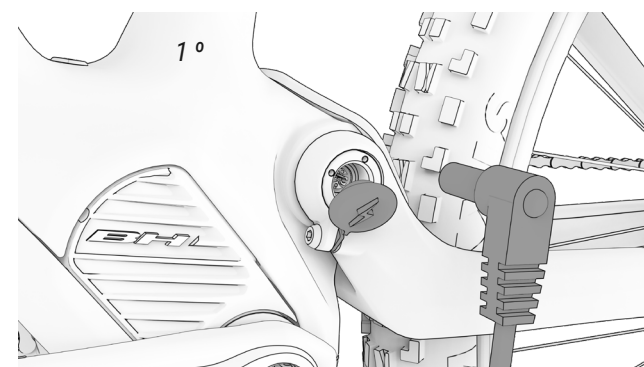

3. ZAWSZE NAJPIERW PODŁĄCZ ŁADOWARKĘ, A NASTĘPNIE WYJMIJ WTYKĘ Z GNIAZDA.

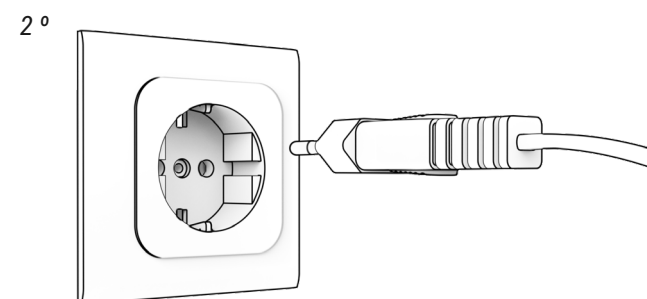
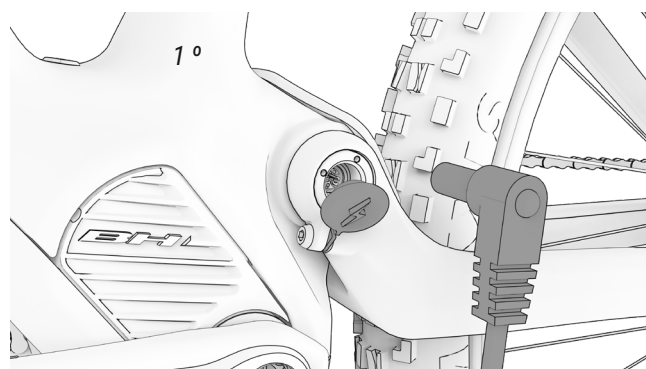

6. OSTROŻNIE ZAMKNIJ POKRYWĘ PORTU ŁADOWANIA, UPEWNIAJĄC SIĘ, ŻE NIE DOSTAJE SIĘ BRUDÓW.

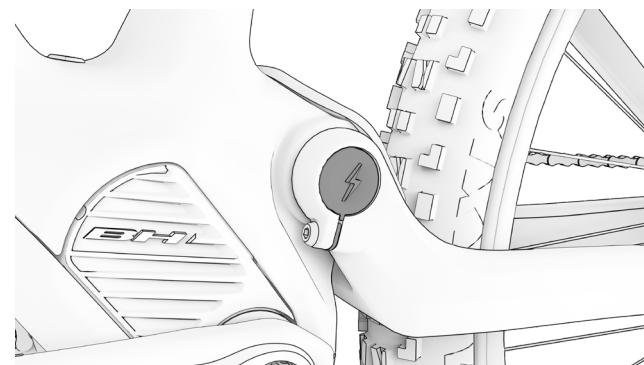



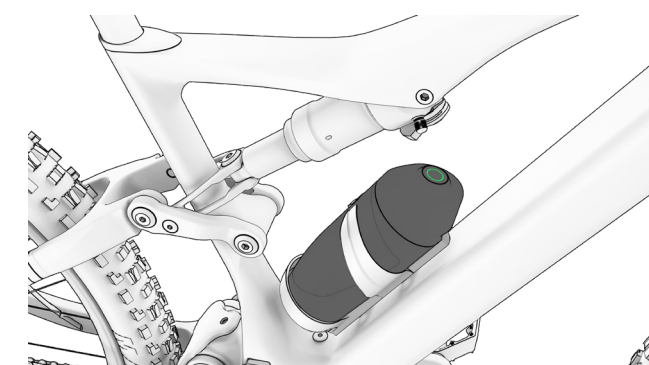







7. JEŚLI TAK, AKUMULATOR XPRO BĘDZIE NAŁADOWANY JEST W UCHWYLCIE NA BUTELKĘ, A ROWER ŁADUJE SIĘ PRZY WŁĄCZONYM PILOCIE.



4. ZOBACZ STAN ŁADOWANIA I BŁĘDY.



- | | | | |
|---|-----------------|---|------------------------------|
|  | 100% NAŁADOWANY |  | ŁADOWANIE |
|  | STANDBY (FLASH) |  | PROBLEM Z ŁADOWANIEM (FLASH) |

-  Nigdy nie ładuj ani nie używaj uszkodzonej baterii.
-  Należy uważać, aby nie dotknąć ładowarki podczas procesu ładowania. Może być gorąco, zwłaszcza przy wysokich temperaturach otoczenia.
-  Jeżeli podczas ładowania akumulatora wystąpi usterka, należy wyjąć wtyczkę ładowarki z gniazdka i poczekać, aż akumulator ostygnie.
-  Nigdy nie dotykaj wtyczki zasilania, wtyczki ładowania ani styków mokrymi rękami.
-  Przed umieszczeniem akumulatora na rowerze należy upewnić się, że na stykach akumulatora nie znajdują się żadne ciała obce.
-  Nie podłączaj wtyczki ładowarki do akumulatora lub portu ładowania roweru, jeśli jest mokry lub wilgotny. Pamiętaj, aby podłączać wtyczkę zasilania dopiero wtedy, gdy akumulator lub gniazdo ładowania roweru są całkowicie suche.
-  Nie należy wywierać nadmiernej siły na wtyczkę zasilającą ani ciągnąć za kabel z wtyczką podłączoną do akumulatora.

- ❗ Przed wyjęciem akumulatora z roweru wyłącz układ wspomagania pedałowania.
- ❗ Do wyjmowania akumulatora używaj obu rąk, uważając, aby go nie upuścić. Upuszczenie baterii na stopę może spowodować obrażenia i uszkodzenie baterii.

AKUMULATOR XPRO DD

Dodatkowy akumulator lub przedłużacz Xpro pozwala zwiększyć zasięg roweru. Jest to zewnętrzny akumulator w kształcie butelki o pojemności 180 Wh, który pasuje do konkretnego uchwytu na butelkę, który musi zostać prawidłowo zainstalowany i podłączony do systemu przez autoryzowany sklep. Po zainstalowaniu uchwytu na butelkę zewnętrzny akumulator można podłączyć do systemu, po prostu wkładając go do uchwytu na butelkę. Innymi słowy, jest to akumulator typu Plug&Ride, który nie wymaga dodatkowego podłączenia ani pracy do działania.

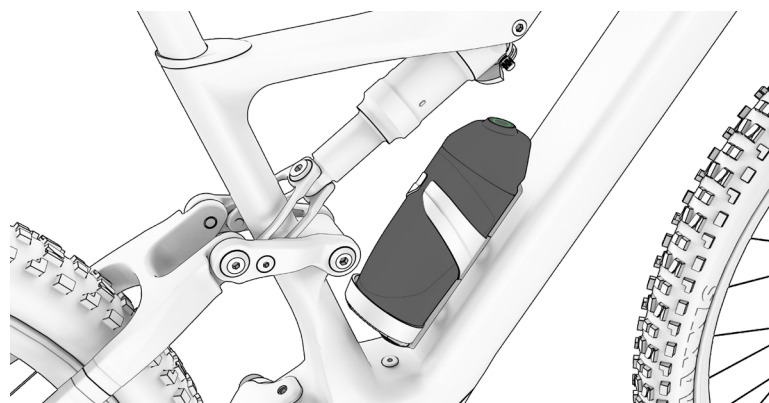

ŁADOWANIE I ROZŁADOWANIE AKUMULATORA XPRO DD

Bateria XPro DD będzie ładowana tylko wtedy, gdy znajduje się w uchwycie na butelkę XPro DD, trwa ładowanie roweru i włączona jest funkcja iRemote. Podczas procesu ładowania najpierw ładowana będzie bateria wewnętrzna, a następnie bateria zewnętrzna. System będzie przełączał się pomiędzy obydwojema akumulatorami (odcinając zasilanie na 2-3 sekundy przy zmianie jednego akumulatora na drugi). Ponadto, aby wydłużyć żywotność akumulatorów, poziom wspomagania pedałowania będzie ograniczany w miarę wyczerpywania się akumulatora:

53%-127% Wewnętrzne Dostępne do 100%	6%-13% Wewnętrzne Dostępne do 25%
30%-53% Xpro DD Dostępne do 100%	4%-6% Dostępne tylko światła wewnętrzne
23%-30% XPro DD Dostępne do 50%	3%-4% Wewnętrzne Brak światła
13%-23% Wewnętrzne Dostępne do 50%	

UCHWYT NA BUTELKĘ XPRO DD

Uchwyt na butelkę posiada wodoodporne złącze, gwarantujące ochronę systemu. Dzięki temu użytkownik może umieścić w uchwycie konwencjonalną butelkę z wodą lub pozostawić ją pustą.

TRYBY OSZCZĘDZANIA ENERGII

Bateria została zaprojektowana tak, aby zapewnić długą żywotność. Jest to możliwe dzięki trybom oszczędzania energii, które zapobiegają nieefektywnemu zużyciu baterii:

- **Tryb transportowy:** Aby zminimalizować zużycie wewnętrzne podczas transportu roweru z fabryki do sklepu, akumulator znajduje się w trybie transportowym. Użytkownik może wreszcie wyjść z tego trybu transportu, ładując akumulator do 100% przed pierwszym użyciem.

Jeśli akumulator nie zostanie w pełni naładowany, tryb Transport nie zostanie wyłączony, wielokrotnie szybko przechodząc do tego trybu w celu jego ochrony. Pamiętaj o całkowitym naładowaniu baterii, aby ostatecznie wyłączyć tryb Transportu.

- **Tryb gotowości:** Aby zminimalizować zużycie wewnętrzne, bateria automatycznie przełącza się w tryb gotowości. Dzieje się to automatycznie, gdy system wykryje brak ładowania, rozładowania i brak komunikacji z akumulatorem przez okres 10 minut. Czyli np. tryb ten spowoduje automatyczne wyłączenie panelu sterującego po 10 minutach bezczynności, jeżeli użytkownik pozostawił go włączonym po zaparkowaniu.

Użytkownik może wyjść z trybu gotowości, po prostu włączając panel sterowania roweru.

- **Tryb głębokiego uśpienia:** Aby chronić baterię podczas długich okresów bezczynności lub przechowywania (na przykład zimą), bateria automatycznie przełącza się w tryb głębokiego uśpienia. Dzieje się to automatycznie, gdy wystąpi którakolwiek z następujących sytuacji:
 - Jeśli poziom naładowania akumulatora spadnie poniżej 1%, akumulator przejdzie w tryb głębokiego uśpienia, jeśli będzie znajdował się w trybie gotowości przez 10 minut.
 - Jeśli poziom naładowania akumulatora spadnie poniżej 10%, akumulator przejdzie w tryb głębokiego uśpienia, jeśli będzie pozostawał w trybie gotowości przez 48 godzin.
 - Jeśli poziom naładowania baterii jest niższy niż 40%: Tryb głębokiego uśpienia zostaje aktywowany, gdy bateria znajduje się w trybie gotowości nieprzerwanie przez 14 dni.
 - Jeśli poziom naładowania baterii jest niższy niż 80%: Tryb głębokiego uśpienia zostaje aktywowany, gdy bateria znajduje się w trybie gotowości nieprzerwanie przez 30 dni.

Użytkownik może wyjść z trybu głębokiego uśpienia naciskając i przytrzymując przycisk SOC akumulatora (który sprawdza poziom naładowania) przez 5 sekund lub rozpoczynając ładowanie akumulatora za pomocą ładowarki. Wszystkie diody LED zamigają dwukrotnie w trybie gotowości i raz w trybie głębokiego uśpienia.

APLIKACJA BH BIKES ICONNECT-Z

Za pomocą aplikacji BH Bikes iConnect można dostosować konfigurację systemu wspomagania pedałowania:

- Zmień kolory poziomu pomocy.
- Zmiana parametrów wspomagania (0-100%) i przyspieszenia dla każdego poziomu wspomagania.

Pobierz aplikację (dostępną na iOS i Androida) i wykonaj poniższe kroki, aby połączyć swój rower z aplikacją:

App Store: <https://apps.apple.com/es/app/bh-bikes-icconnect/id1494346206>



Google Play: <https://play.google.com/store/apps/details?id=com.bh.ebikelight>



Obejrzyj film, który znajduje się pod poniższym linkiem, aby dowiedzieć się, jak działa aplikacja:

<https://youtu.be/k4sOiG0cX3U>



WSPÓŁPRACĘ Z URZĄDZENIEM GARMIN

Połączenie ANT+ z urządzeniem Garmin zapewnia dostęp do dodatkowych funkcji wyświetlania i sterowania. Pasek do pomiaru tętna łączy się za pośrednictwem urządzenia Garmin. Poniżej opisano kroki, które należy wykonać, aby połączyć iRemote z urządzeniem Garmin. Obraz w szóstym kroku pokazuje, że za pomocą urządzenia Garmin można sprawdzić stan akumulatora roweru i wybrać żądany poziom wspomagania pedałowania.

Obejrzyj film dostępny pod następującym linkiem, aby dowiedzieć się, jak podłączyć urządzenie Garmin:

<https://youtu.be/K80915-Ow5A>



1. KLIKNIJ "ADD SENSOR".

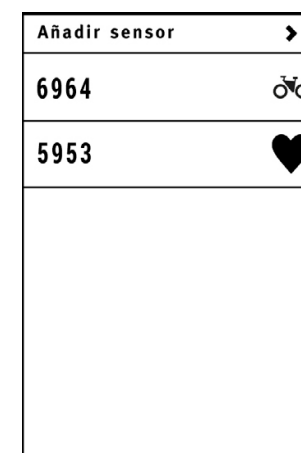

2. KLIKNIJ "E-BIKE".

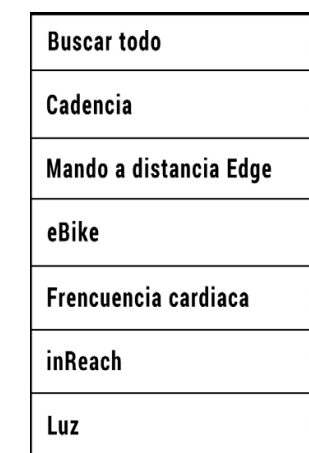

3. SPARUJ Z URZĄDZENIEM GARMIN.

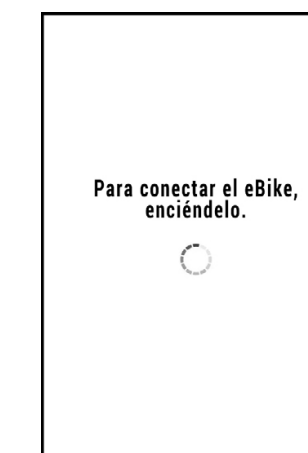

4. WYBIERZ E-BIKE.

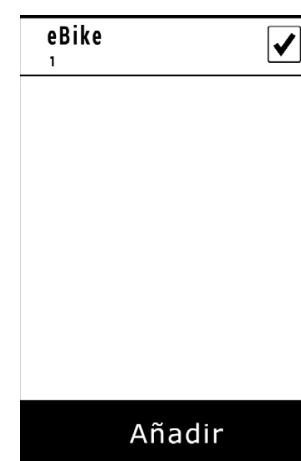

5. WYBIERZ UTWORZONY CZUJNIK.

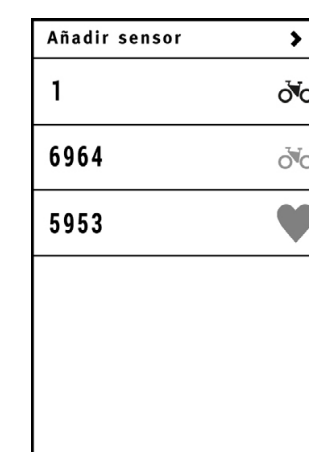

6. URZĄDZENIE GARMIN JEST PODŁĄCZONE.

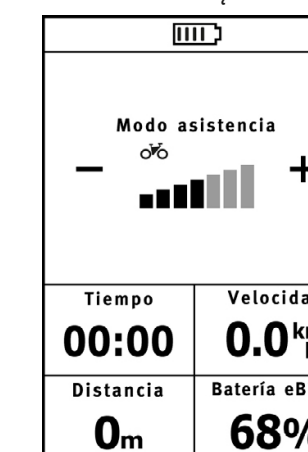

AKTUALIZACJA OPROGRAMOWANIA I-REMOTE

Panel sterowania BH i oprogramowanie wyświetlacza muszą być zawsze aktualne. Aktualizacje optymalizują bezpieczeństwo, efektywność energetyczną, niezawodność i ogólne działanie układu elektrycznego. Aktualności publikowane są na bieżąco na stronie internetowej BH Bikes. Znajdziesz je w ścieżce Informacje / Pliki do pobrania i instrukcje / Aktualizacje wyświetlacza lub pod poniższym linkiem:

https://www.bhbikes.com/es_INT/quienes-somos/manuales-descargas

Należy sprawdzić najnowsze aktualizacje i wykonać niezbędne czynności podczas regularnej konserwacji lub napraw u oficjalnego dealera.

⚠ Należy pamiętać, że niektóre czynności wymagają zaawansowanej wiedzy, a niewłaściwa obsługa może być przyczyną poważnych wypadków. Ponadto nieprawidłowa obsługa nie będzie objęta gwarancją.

Obejrzyj film, klikając poniższy link, aby poznać cały proces aktualizacji:

<https://youtu.be/iRKSaQ7bVVE>



KODY BŁĘDÓW

Błędy będą sygnalizowane diodami LED iRemote. Błędy będą sygnalizowane kolorem, położeniem i ilością świecących diod. Poniższe tabele opisują kody stosowane dla diod LED. Pierwsza pokazuje kody błędów czerwonych diod LED. Drugi pokazuje kody błędów dla żółtych diod LED, a ostatni dla niebieskich diod.



KODY CZERWONEJ DIODY LED

Kod	LEDs	Opis	Konieczne są działania
01	□ □ □ ■	Przeciążenie systemu.	Sprawdź, czy połączenie między silnikiem a sterownikiem jest prawidłowe. Jeśli nie, wymień sterownik.
02	□ □ ■ □	Przeciążenie systemu.	Wymień sterownik.
03	□ □ ■ ■	Czujnik TMM.	Sprawdź, czy połączenie pomiędzy czujnikiem TMM a sterownikiem jest prawidłowe. Sprawdź, czy sygnał wyjściowy czujnika TMM przekracza normalny zakres; powinno wynosić 0,1 V-3,5 V.
04	□ ■ □ □	Błąd w silniku.	Sprawdź złącze silnika lub sterownik.
05	□ ■ □ ■	Błąd czujnika silnika.	Sprawdź, czy połączenie pomiędzy silnikiem a sterownikiem jest prawidłowe. Jeżeli czujnik wewnątrz silnika jest uszkodzony, należy wymienić czujnik lub silnik na nowy. Sprawdź, czy połączenie pomiędzy kablem silnika a sterownikiem jest prawidłowe. Jeśli nie, wymień sterownik.
06	□ ■ ■ □	Ikona trybu spaceru.	-
07	□ ■ ■ ■	Wejście czujnika hamulca.	-
08	■ □ □ □	Niski poziom baterii.	Sprawdź poziom naładowania baterii lub wymień ją na nową.
09	■ □ □ ■	Zablokowany silnik.	Silnik zatrzymał się. Wymień silnik.
10	■ □ ■ □	Przeciążenie systemu.	Jeżeli występuje wadliwy styk pomiędzy sterownikiem a złączem silnika, należy go wymienić na nowy.
11	■ □ ■ ■	Przegrzanie.	Jeśli temperatura przekroczy ustawioną wartość, prąd będzie stopniowo słabnąć.
12	■ ■ □ □	Ochrona przed przegrzaniem.	Sterownik zatrzymuje się po wejściu w tryb zabezpieczenia temperaturowego.
13	■ ■ □ ■	Błąd komunikacji	Sprawdź kabel i złącze.
14	■ ■ ■ □	Błąd pedału.	Zdejmij nogę z pedału i włącz ją ponownie.

ŻÓLTE KODY LED

Kod	LEDs	Opis	Konieczne są działania
16		Błąd komunikacji CAN.	Sprawdź kable i połączenia pomiędzy wszystkimi elementami systemu.
20		Niski poziom baterii.	Naładuj akumulator i przestań go używać, zanim osiągnie poziom
21		Ochrona przed wysokim napięciem	1% jego pojemności.
22		Czujnik momentu obrotowego poza zakresem.	Całkowicie zamknij system, a następnie uruchom go ponownie.
23		Zabezpieczenie przed przegrzaniem.	Jeśli problem będzie się powtarzał, skontaktuj się ze sprzedawcą rowerów elektrycznych.
24		Zabezpieczenie przed przegrzaniem.	Całkowicie zamknij system, a następnie uruchom go ponownie.
25		Zabezpieczenie nadprądowe.	Jeśli problem będzie się powtarzał, skontaktuj się ze sprzedawcą rowerów elektrycznych.
26		Błąd czujnika momentu obrotowego.	Całkowicie zamknij system, a następnie uruchom go ponownie.
27		Błąd czujnika prędkości.	Jeśli problem będzie się powtarzał, skontaktuj się ze sprzedawcą rowerów elektrycznych.
28		Zabezpieczenie przed przegrzaniem.	Całkowicie zamknij system, a następnie uruchom go ponownie.

NIEBIESKIE KODY LED

Kod	LEDs	Opis	Konieczne są działania
--		Błąd czujnika prędkości.	Sprawdź magnes czujnika prędkości na tylnym kole.

07 ROZMIARY I WYMIARY

PODWÓJNE ZAWIESZENIE

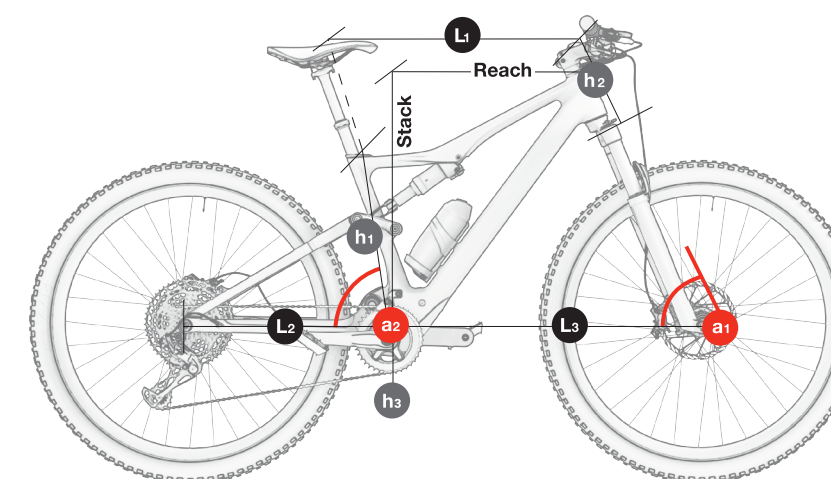

EC795 EC785 EC775 ILYNX RACE CARBON

	h1	h2	h3	L1	L2	L3	a1	a2	Stack	Reach
SM	400	100	333	573	453	686	68,5	75,5	592	420
MD	440	110	333	595	453	709	68,5	75,5	599	440
LA	480	120	333	615	453	730	68,5	75,5	606	458

08 SPECYFIKACJA TECHNICZNA

OGÓLNE SPECYFIKACJE

Charakterystyka	Modele	Specyfikacja
Materiały ramy		
Trójkąt przedni	Wszystkie	Carbon
Wahacz	Wszystkie	Carbon
(dolne widelki i sztyce siodła)	Wszystkie	Carbon
Drażek kierowniczy	Wszystkie	XC Down Country
Zalecane użycie	Wszystkie	S, M, L, XL
Rozmiary	Wszystkie	Podwójny, dzielony system obrotu
Projekt zawieszenia	Wszystkie	120
Podróż widelcem	Wszystkie	502.7mm
Maksymalna długość wideł	Wszystkie	Skontaktuj się z dostawcą modelu.
(od osi do korony)	Wszystkie	Skontaktuj się z dostawcą modelu.
Przesunięcie wideł	Wszystkie	Zależy od amortyzatora i wymiarów sprężyny. Skontaktuj się z producentem.
Wymiary amortyzatora	Wszystkie	1.5" - 1 1/8" Steerer
Linia łańcucha	Wszystkie	53mm
Rozmiar koła	Wszystkie	29"
Maksymalny rozmiar tylnej opony	Wszystkie	2.4" (61mm)
Maksymalny rozmiar przedniej opony	Wszystkie	Zależy od rodzaju widelca.
Zespół magnesu prędkości	Wszystkie	6 Śruba wirnika Na tarczy hamulcowej
Standardowa oś tylna	Wszystkie	Boost 12x148
Gwint skoku osi tylnej	Wszystkie	1mm
Długość tylnej osi	Wszystkie	192mm
Średnica sztycy	Wszystkie	31.6mm

OGÓLNE SPECYFIKACJE

Charakterystyka	Modele	Specyfikacja
Średnica zacisku sztycy siodła	Wszystkie	Wbudowany
Maksymalna długość wsunięcia sztycy		
S	Wszystkie	200mm
M	Wszystkie	220mm
L	Wszystkie	240mm
XL	Wszystkie	240mm
Kompatybilny z teleskopową sztycą podsiodłową z wewnętrznym okablowaniem	Wszystkie	Tak
Przerzutka przednia	Wszystkie	Nie. Tylko 1X
Maksymalny rozmiar pierścienia łańcucha	Wszystkie	38t
Minimalny rozmiar pierścienia łańcucha	Wszystkie	30t
Kompatybilny z owalnym łańcuszkiem	Wszystkie	Nie
Rodzaj hamulców	Wszystkie	Tarcze hamulcowe
Standardowy zacisk hamulca tylnego	Wszystkie	Post Mount
Maksymalny rozmiar tylnego dysku	Wszystkie	203mm
Minimalny rozmiar tylnego dysku	Wszystkie	180mm
Kompatybilne z prowadnicami łańcucha	Wszystkie	Tak
ICGS	Wszystkie	Nie
Okablowanie	Wszystkie	Wewnętrzne poprzez DT i CS. Pełna obudowa
Kompatybilny z linką lewego tylnego hamulca	Wszystkie	Tak
Uchwyt na butelkę	Wszystkie	Wszystkie rozmiary. Standardowy uchwyt na butelkę. Kompatybilny z akumulatorem XPRO
Kompatybilność potencjometru	Wszystkie	Nie
Kompatybilny z przyczepami/ bagażnika	Wszystkie	Nie
Zespół błotnika	Wszystkie	Nie
Montaż fotelika dziecięcego	Wszystkie	Nie
Maksymalna zalecana waga (rowerzysta+sprzęt+torby)	Wszystkie	165Kg

DANE TECHNICZNE SILNIKA BH-2EXMAG

Charakterystyka	Specyfikacja
Moc znamionowa	250W
Napięcie	36V
Typ	Bezsztotkowy prąd stały
Wsparcie	Do 25 km/h
Maksymalny moment obrotowy	65Nm
Waga	2100g
Tryby wspomagania pedałowania	6
Asystent chodzenia	Tak (poprzez naciśnięcie i przytrzymanie przycisku +)
Zakres kadencji	130/min.
Czujniki	Kadencja / Moment obrotowy / Prędkość
Technologia systemowa	CAN bus

SPECYFIKACJA ŁADOWARKI

Charakterystyka	Specyfikacja
Wejście	100-240V. 50-60Hz. AC
Wyjście	42V
Prąd ładowania	4A
Zakres temperatury ładowania	0°C - 40°C
Wyświetlanie postępu ładowania	Z diodą LED wbudowaną w ładowarkę

SPECYFIKACJA CZUJNIKA PRĘDKOŚCI

Charakterystyka	Specyfikacja
Montaż	Wbudowany w lewy tylny trójkąt. Okablowanie wewnętrzne.
Magnes	Na tarczy hamulcowej.

SPECYFIKACJA AKUMULATORA

Charakterystyka	Specyfikacja
Napięcie	36V
Pojemność	540WH
Waga	3200g
Pakiet komórek	30 (10S3P)
Poziom naładowania	Z akumulatorem wewnątrz ramy
Wymiary	462x67x49mm
Połączenie	Kabel do silnika i portu ładowania
Wodoszczelność	IP65

SPECYFIKACJA AKUMULATORA ZEWNĘTRZNEGO

Charakterystyka	Specyfikacja
Napięcie	36V
Pojemność	180WH
Waga	1000g
Pakiet komórek	10 (10S1P)
Poziom naładowania	Z akumulatorem w uchwycie na butelkę i włączonym rowerem.
Wymiary	L192, Ø73 mm
Połączenie	Kabel podłączony do silnika.
Wodoszczelność	IP65

SPECYFIKACJE JEDNOSTKI STERUJĄCEJ IREMOTE

Charakterystyka	Specyfikacja
Funkcje	Wyświetlanie poziomu naładowania Zmiana trybu pomocy Sporadycznie Wyświetlanie błędów.

09 MONTAŻ I CZĘŚCI ZAMIENNE

WYMIARY RURY KIEROWNICZEJ

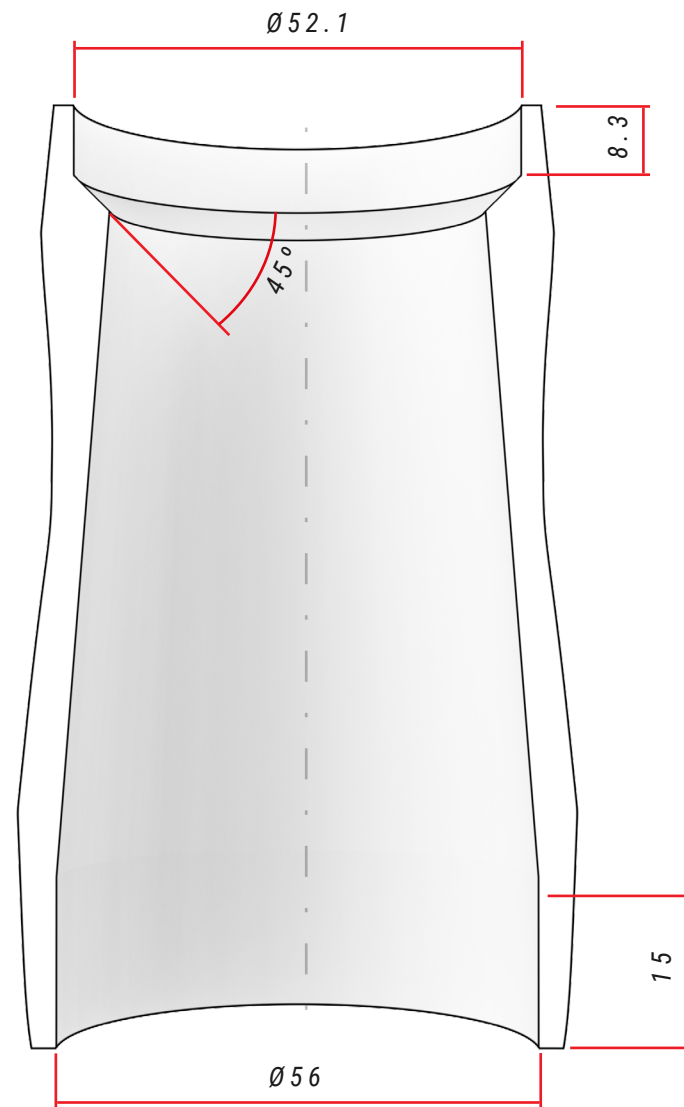

SPECYFIKACJA UKŁADU KIEROWNICZEGO

	Typ	Kąt styku z pierścieniem kompresyjnym / szyną widelca	Wymiary łożyska
Góra	1-1/8" Steerer	45°	42x52x7
Dół	1,5" Steerer	45°	40x52x7, R2

MONTAŻ SŁUCHAWEK

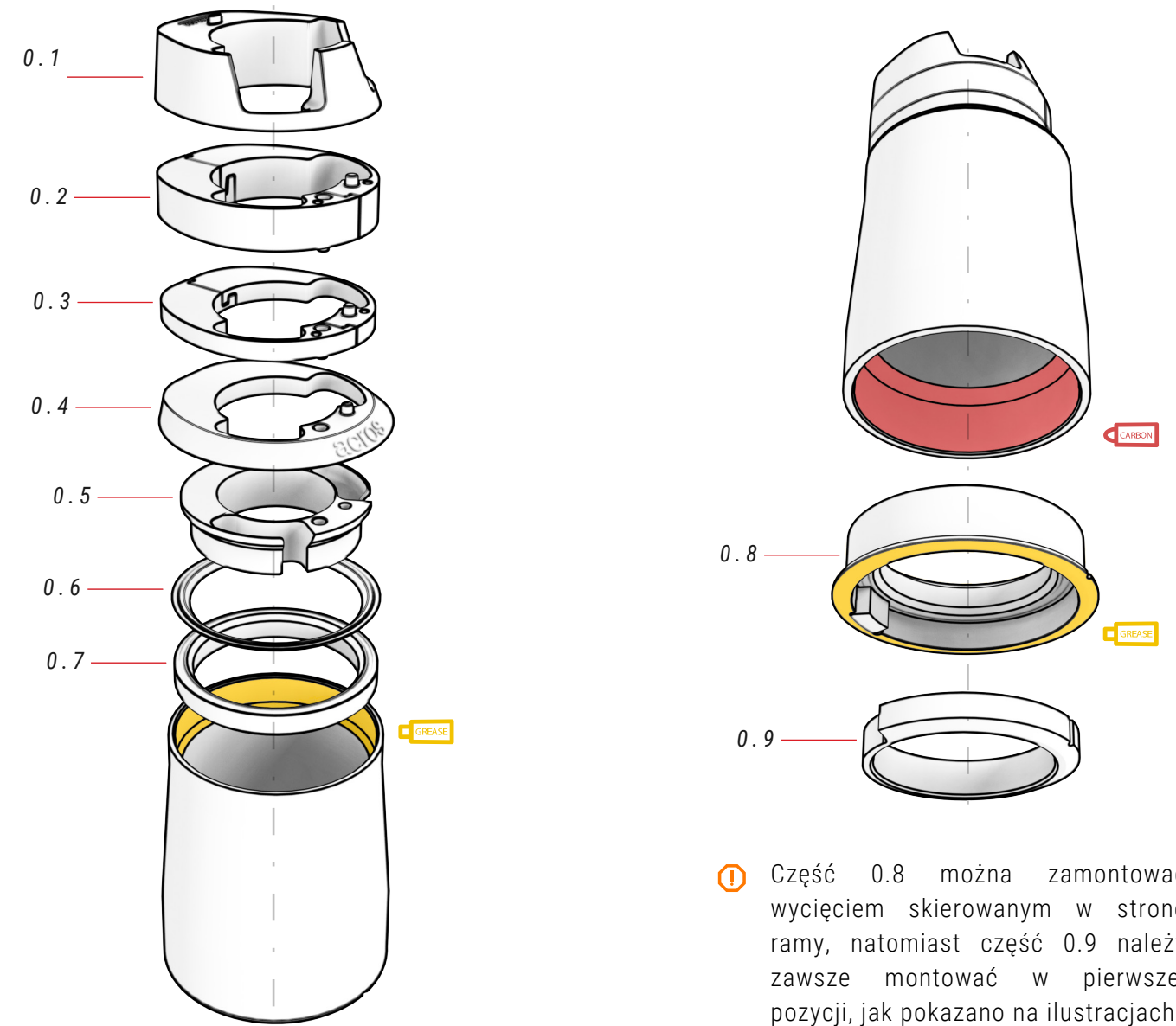

⚠ Część 0.8 można zamontować wycięciem skierowanym w stronę ramy, natomiast część 0.9 należy zawsze montować w pierwszej pozycji, jak pokazano na ilustracjach.

00 ZESTAW SŁUCHAWKOWY ref.: 383260100

Nr	Pozycja	Ilość
0.1	Górna pokrywa, wprowadzenia kabla	1
0.2	Dystans 10mm (2 części)	1
0.3	Dystans 5mm (2 części)	1
0.4	Ośłona rury sterowej	1
0.5	Pierścień do prowadzenia kabli	1

Nr	Pozycja	Ilość
0.6	Uszczelka	1
0.7	Łożysko skośne 42x52x7	1
0.8	Obudowa / Łożysko skośne 40x52x7 / Element blokujący Block-Lock	1
0.9	Podstawa 1,5" zębátky, Block-Lock	1

MONTAŻ WSPORNIKA FIT

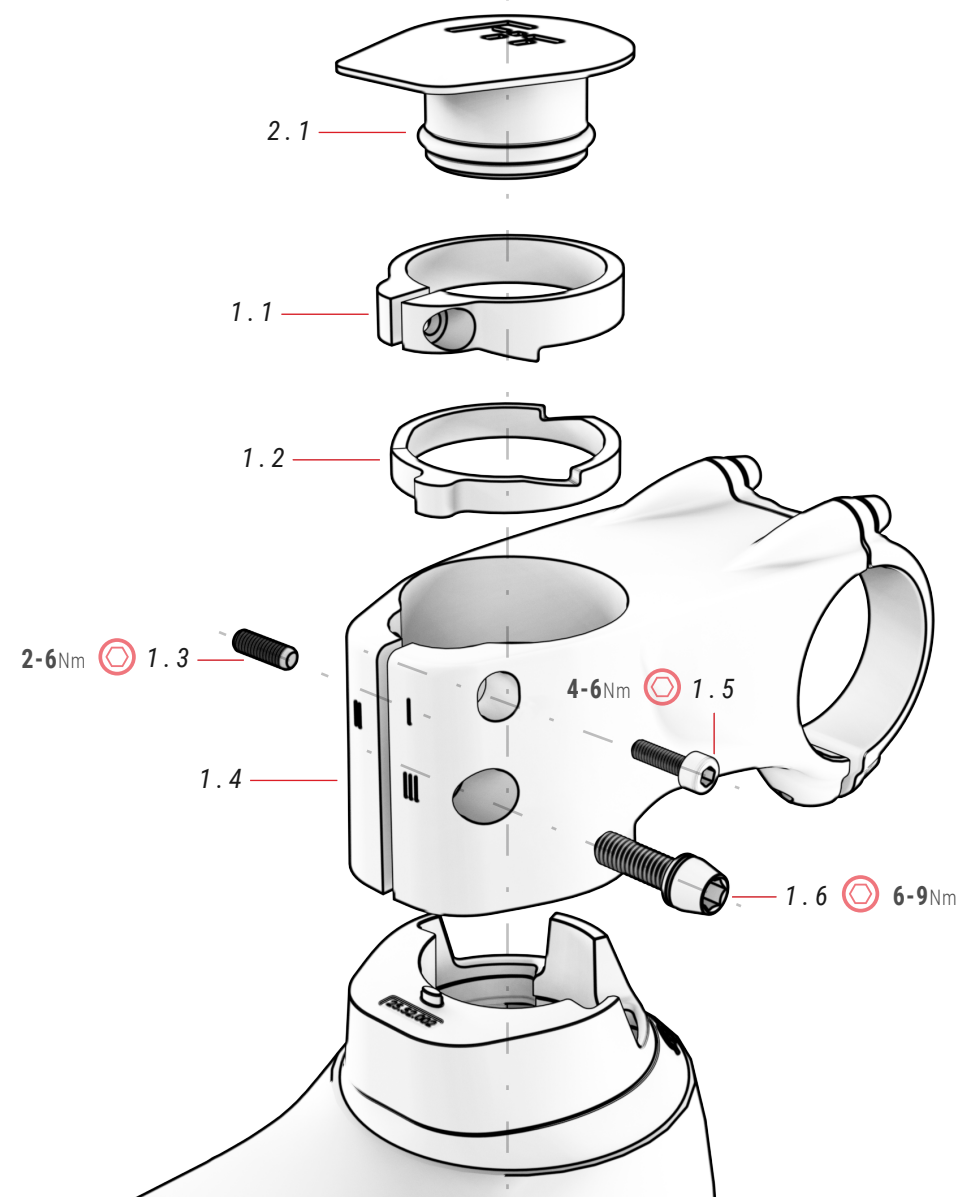

FILM INSTRUKTAŻOWY
DOTYCZĄCY MONTAŻU
WSPORNIKA FIT



0

<https://youtu.be/hJOCBBYKQk>

⚠ Dzięki systemowi podkładek (1.1 i 1.2) wspornik FIT.1 eliminuje luzę bez użycia gwiazdki. Dokładnie wykonać wszystkie kroki opisane w filmie, aby prawidłowo zamontować wspornik i uniknąć wypadków.

01 WSPORNIK FIT

ref.: 363293300

Nr	Pozycja	Ilość
1.1	Górna podkładka	1
1.2	Dolna podkładka	1
1.3	Śruba dwustronna	1
1.4	Wspornik FIT	1

Nr	Pozycja	Ilość
1.5	Śruba	1
1.6	Śruba	1

02 KOREK WSPORNIKA FIT

ref.: 363293900

Nr	Pozycja	Ilość
2.1	Korek wspornika FIT	1

MONTAŻ NARZĘDZIA BH FIT

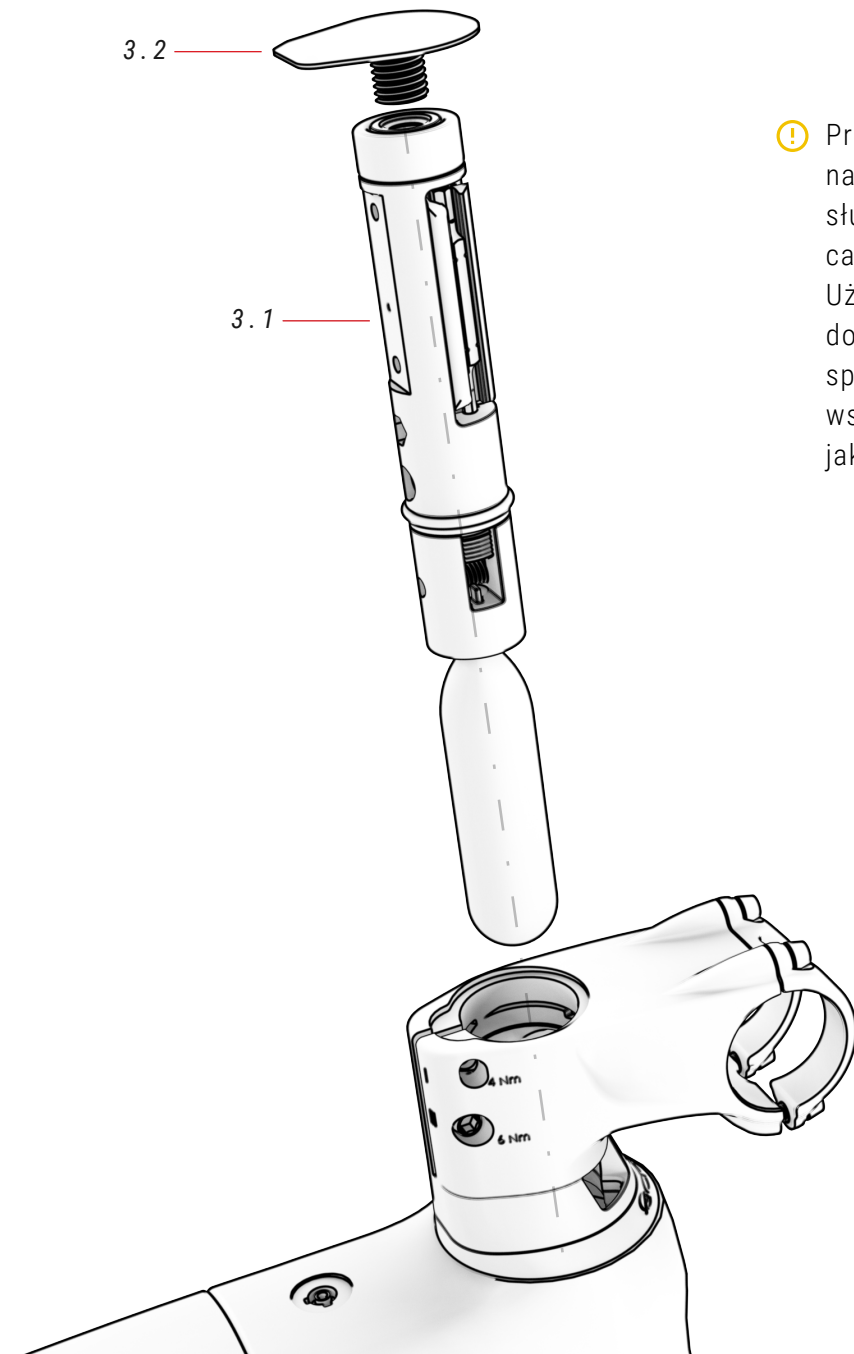

⚠ Przed założeniem narzędzia FIT zestaw słuchawkowy musi być całkowicie pusty w środku. Użyj przeznaczonego do tego celu systemu spryskiwaczy FIT i usuń wszelkie przeszkody, takie jak pająk na główce ramy.

03 FIT

Nr	Pozycja	Ilość
3.1	FIT (sprzedawane oddzielnie)	1
3.2	Pokrywa gwintowana do narzędzia FIT	1

FIT MOCOWANIE MOSTKA Z PAJĄKIEM

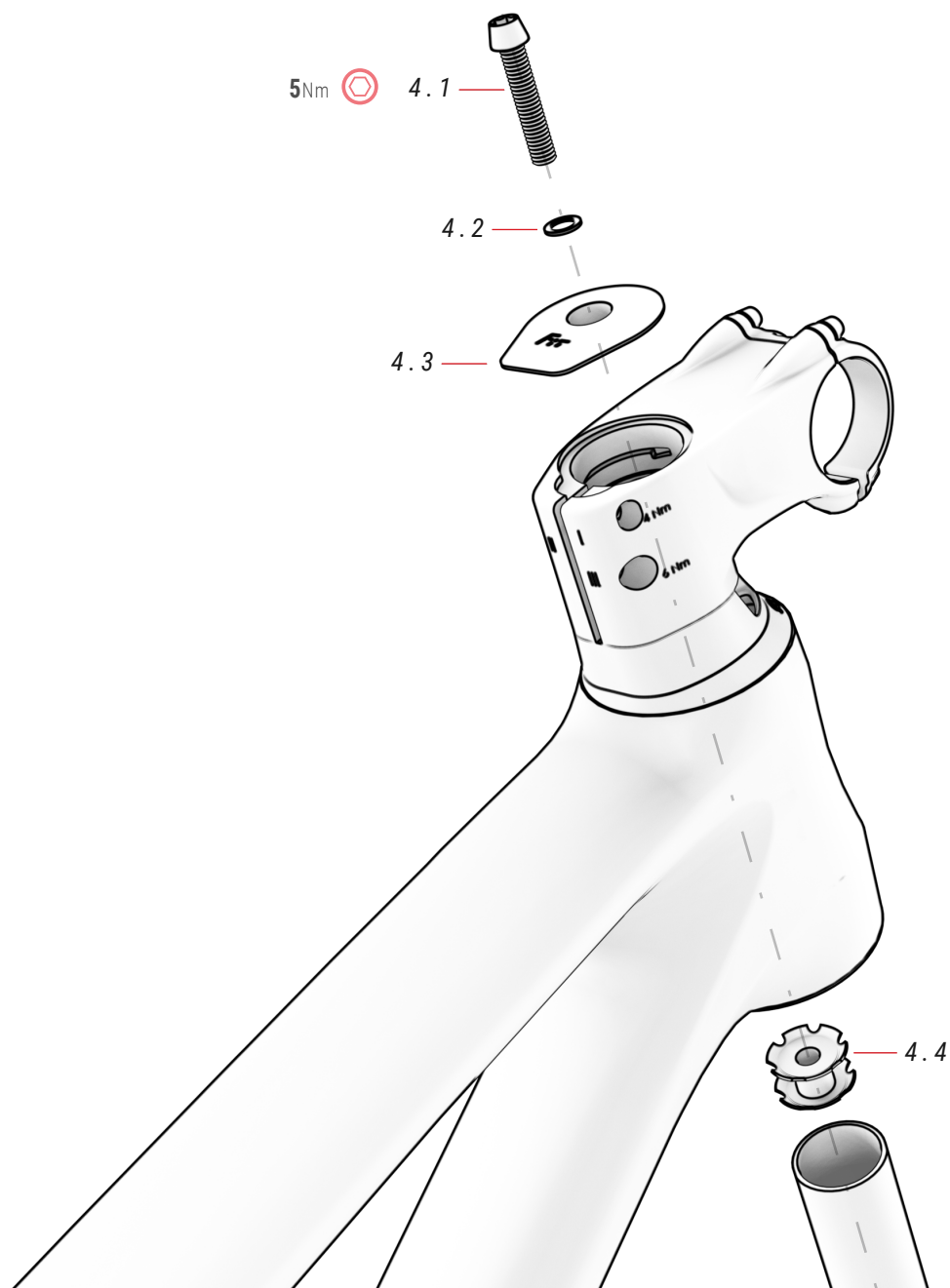

04 FIT OSŁONA I PAJĄK

ref.: 363297300

Nr	Pozycja	Ilość
4.1	Śruba	1
4.2	Pralka	1

Nr	Pozycja	Ilość
4.3	Pokrywa FIT z mocowaniem pająka	1
4.4	Pająk	1

Innowacyjny system podkładek mostka FIT pozwala wyeliminować luzy w sterach, jednocześnie utrzymując rurę sterową wolną od montażu narzędzia FIT wewnątrz rury sterowej. Jeśli nie zamontujesz narzędzia FIT, mostek FIT umożliwi zamontowanie sterów za pomocą tradycyjnego systemu pająka, jeśli wolisz. Poniżej opisano kroki montażu zestawu słuchawkowego za pomocą systemu pająka:

⚠ Nieprawidłowe wykonanie kroków opisanych w tej sekcji może spowodować poważny wypadek. Pamiętaj, aby zastosować określony moment dokręcania do każdej śruby.

1. WŁÓŻ PAJĄK W RURĘ STEROWĄ WIDELCA.



⚠ Zaleca się użycie tępca, aby zapewnić idealne dopasowanie pająka do rury sterowej.

2. WŁÓŻ WIDELEC DO RURY STEROWEJ I DOKRĘĆ GÓRNĄ ŚRUBĘ (5 NM), ABY WYELIMINOWAĆ LUZY.



⚠ Po dodaniu pająka podkładki nie będą pełniły żadnej funkcji. Dlatego możesz je usunąć lub przechowywać w łodydze.

3. DOKRĘĆ ŚRUBĘ MOSTKA „III”, ABY ZABEZPIECZYĆ CAŁY STER.

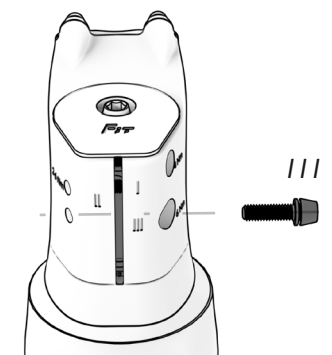

⚠ Mostek musi być idealnie dopasowany do koła.

4. JEŚLI NIE USUNIESZ PODKŁADEK, DOKRĘĆ NAJPIERW ŚRUBĘ „I”, A NASTĘPNIE ŚRUBĘ „II”. ABY ZDJAĆ MOSTEK, ZACZNIJ OD WYKRĘCENIA ŚRUBY „II”.

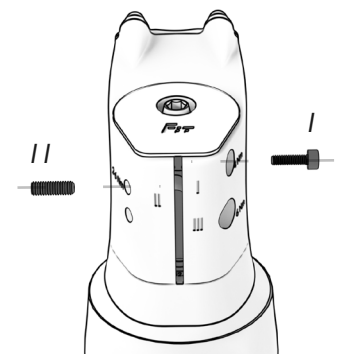

⚠ Celem dokręcania śrub jest zapobieganie przesuwaniu się podkładek. Dlatego nie należy przykładać zbyt dużego momentu obrotowego.

MONTAŻ ZINTEGROWANEGO ZACISKU SZTYCY PODSIODŁOWEJ

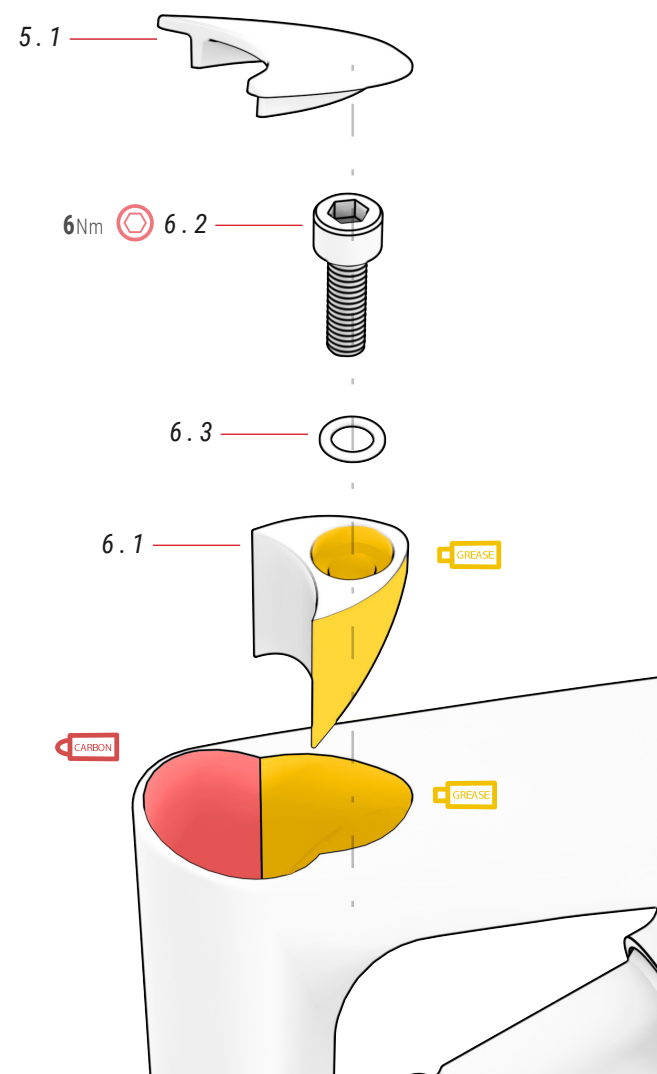

05 POKRYWA SZTYCY

ref.: 381528300

Nr	Pozycja	Ilość
5.1	Pokrywa sztycy	1

06 ZACISK SIODEŁKA

ref.: 386139300

Nr	Pozycja	Ilość
6.1	Zacisk	1
6.2	Śruba M6xP1.0x25 mm	1
6.3	Podkładka D6x10x1 mm	1

OŚ TYLNA SPLIT PIVOT I HAK PRZERZUTKI

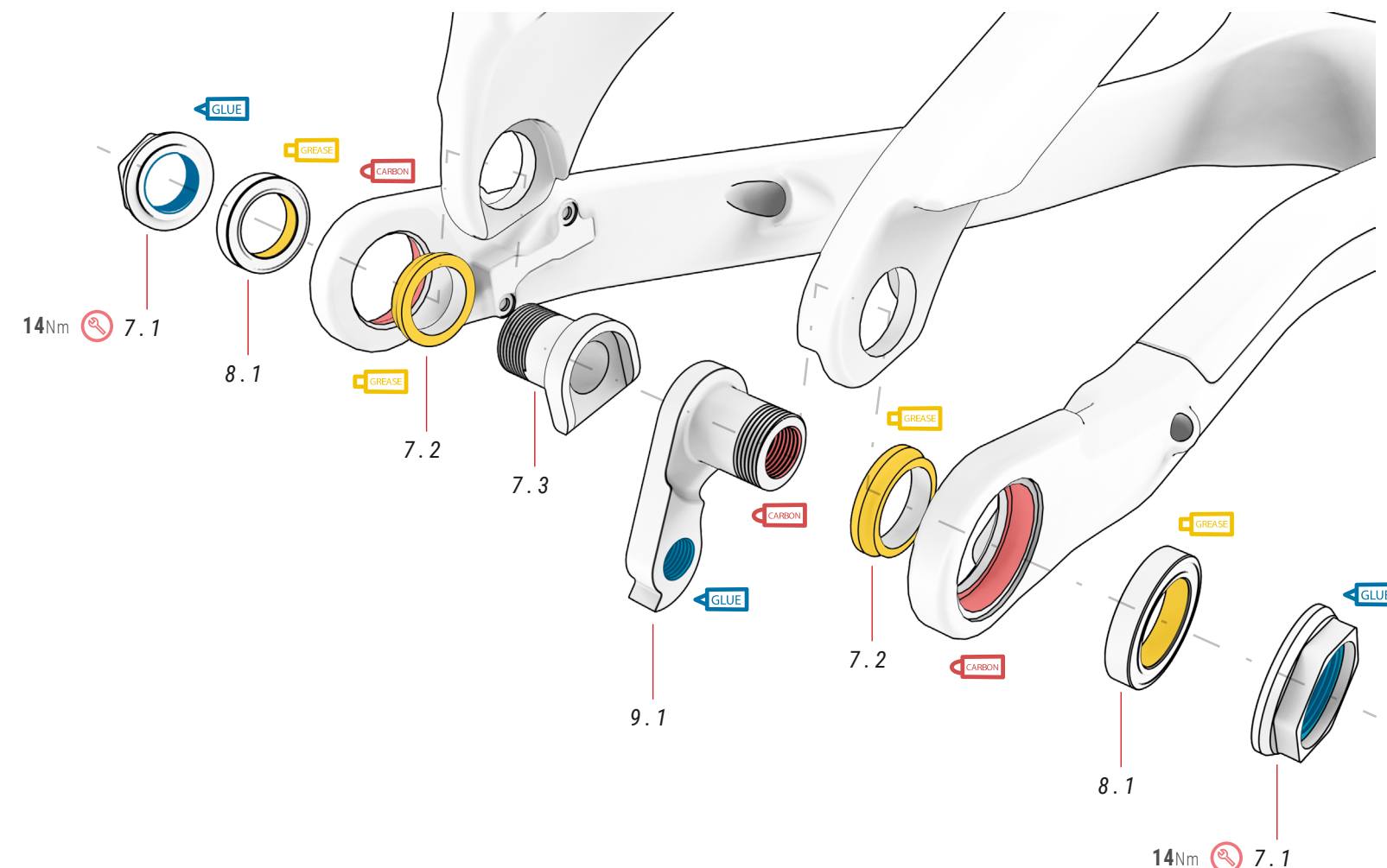

07 CZĘŚCI SPLIT PIVOT

ref.: 381520400

Nr	Pozycja	Ilość
7.1	Nakrętki	2
7.2	Podkładka	2
7.3	Śruba	1

08 ŁOŻYSKO HAKA

ref.: 381520500

Nr	Pozycja	Ilość
8.1	Łożysko haka 17x26x5 mm	2

09 WIESZAK PRZERZUTKI

ref.: 381521400

Nr	Pozycja	Ilość
9.1	Wieszak przerzutki	1

GLÓWNY PUNKT OBROTU WAHACZA

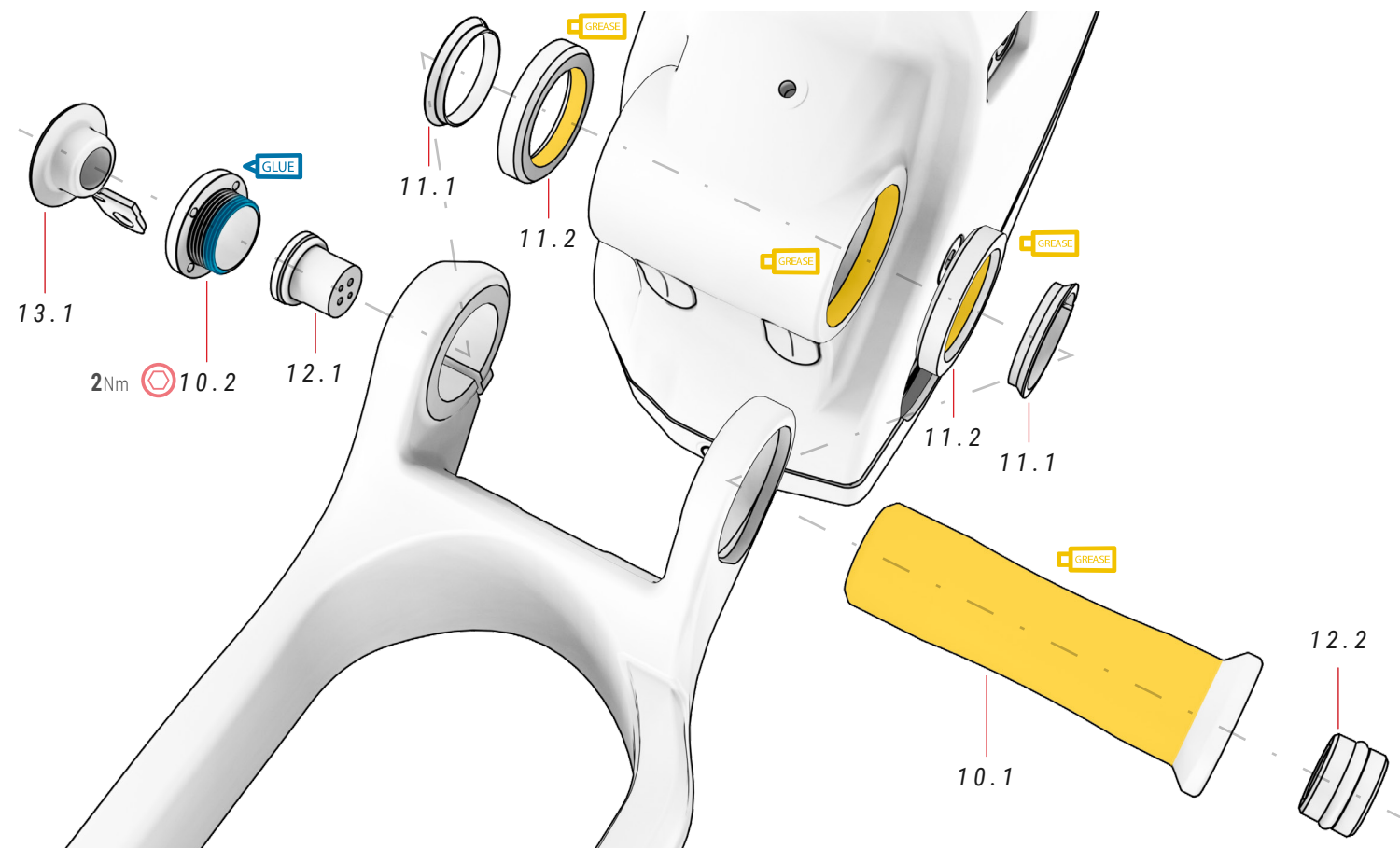

ⓘ Części 10.2 nie należy dokręcać większym momentem niż 2 Nm, ponieważ jej zadaniem jest zapobieganie luzom. Śruba 12.2 całkowicie unieruchamia część 10.2 i resztę zespołu wahacza.

10 OŚ WAHACZA ref.: 381520900

Nr	Pozycja	Ilość
10.1	Oś przelotowa	1
10.2	Śruba	1

11 CZĘŚCI WAHACZA ref.: 381521000

Nr	Pozycja	Ilość
11.1	Tuleja sprężysta	2
11.2	Łożysko 17x26x5 mm	2

12 PORT ZAŁADUNKU ref.: 386134800

Nr	Pozycja	Ilość
12.1	Port załadunku	1
12.2	Wtyczka	1

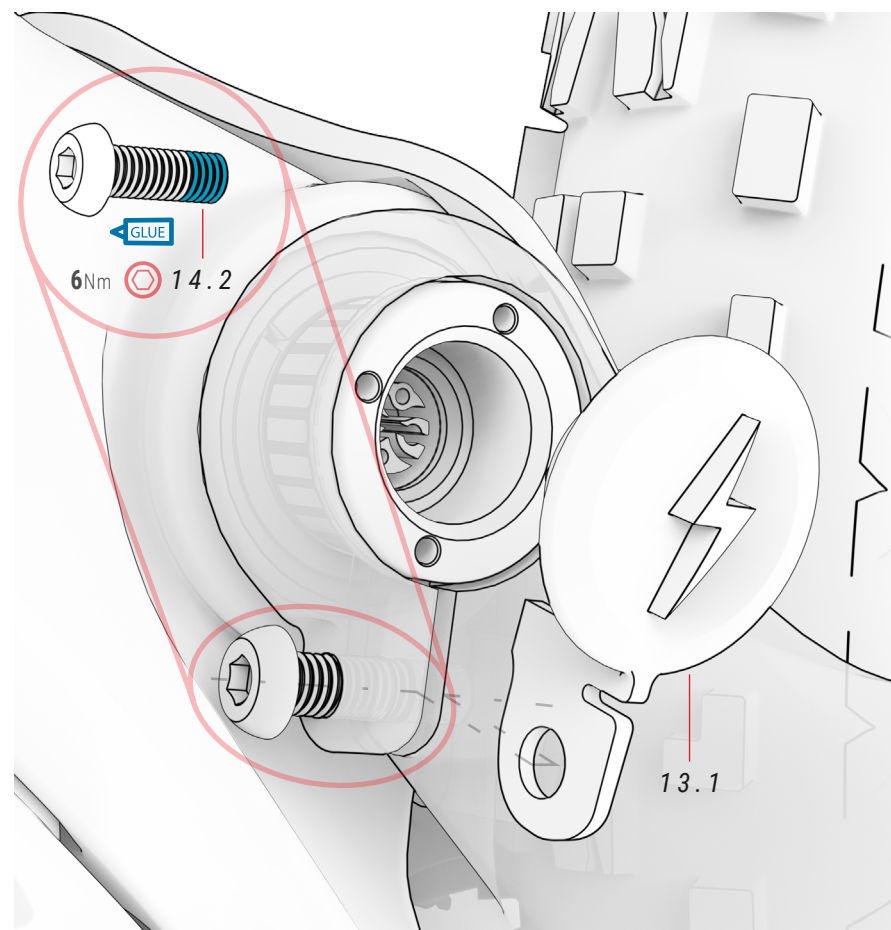

⚠ Zawsze poluzować śrubę 14.2 przed montażem lub demontażem części 10.2. Część 10.2 została zaprojektowana tak, aby można ją było gwintować lub usuwać za pomocą „klucza do sworzni” lub podobnego narzędzia. Średnica otworu 2,4 mm.

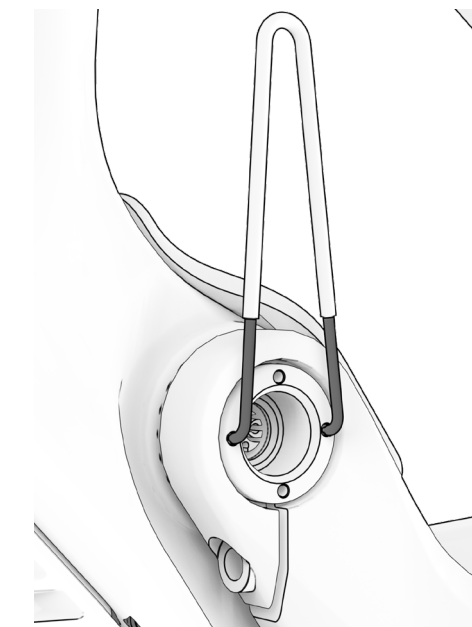

13 POKRYWA PORTU ŁADOWANIA ref.: 381549500

Nr	Pozycja	Ilość
13.1	Pokrywa portu ładowania	1

14 CZĘŚCI Z TWORZYWA SZTUCZNEGO ref.: 381521300

Nr	Pozycja	Ilość
14.1	BH Post Mount	2
14.2	Śruba wahacza M6xP1,0x18 mm	1
14.3	Pokrywa przelotki na przewody	2
14.4	Pokrywa przelotki na przewody akumulatora zewnętrznego	2

Nr	Pozycja	Ilość
14.5	Śruba	1
14.6	Śruba	2
14.7	Podkładka	1
14.8	Podkładka	1
14.9	Podkładka	1
14.10	Śruba osłony przeciwbłotnej	1
14.11	Pokrywa przelotki na przewody	2

WIDOK ROZSTRZELONY ŁĄCZNIKA

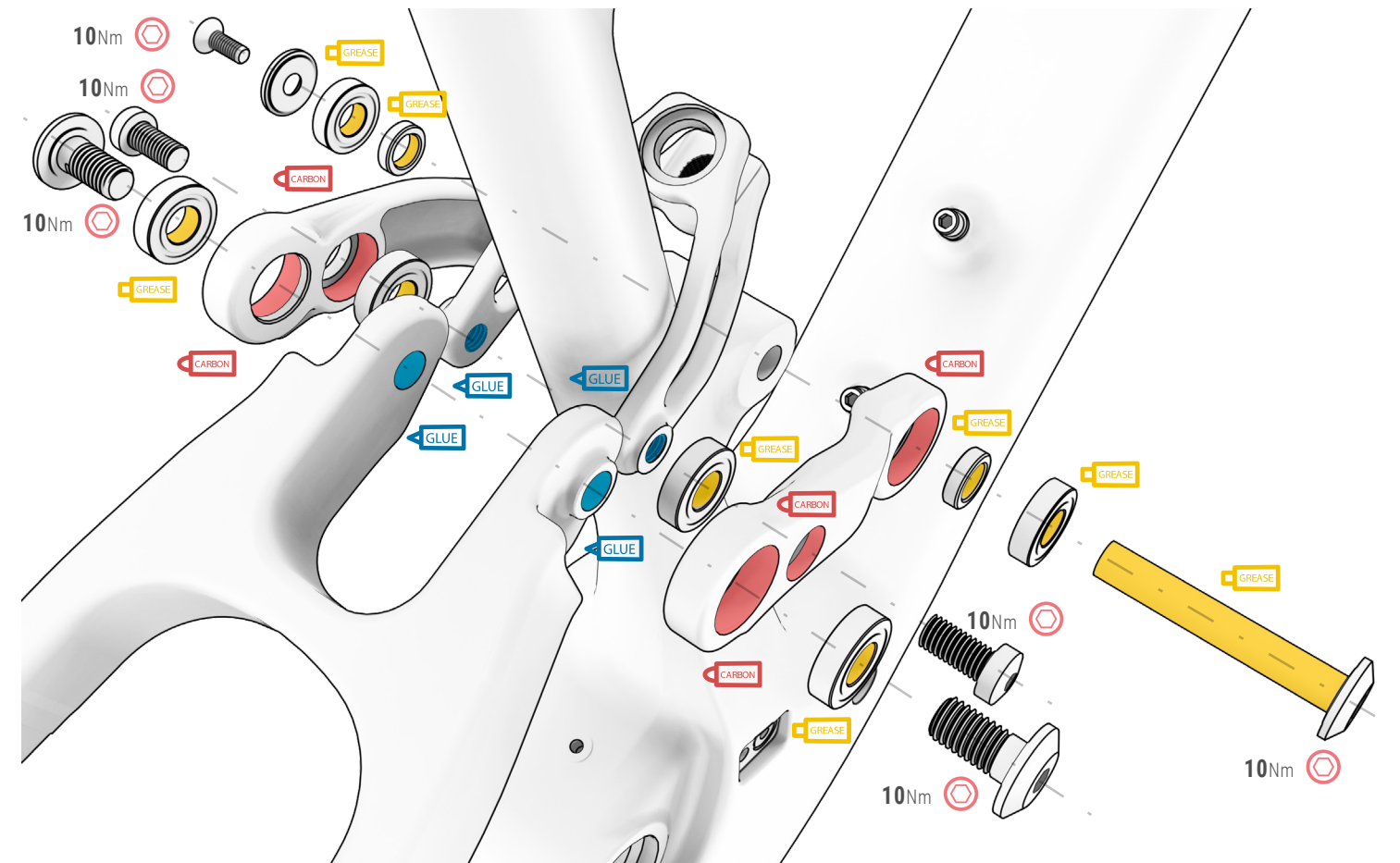
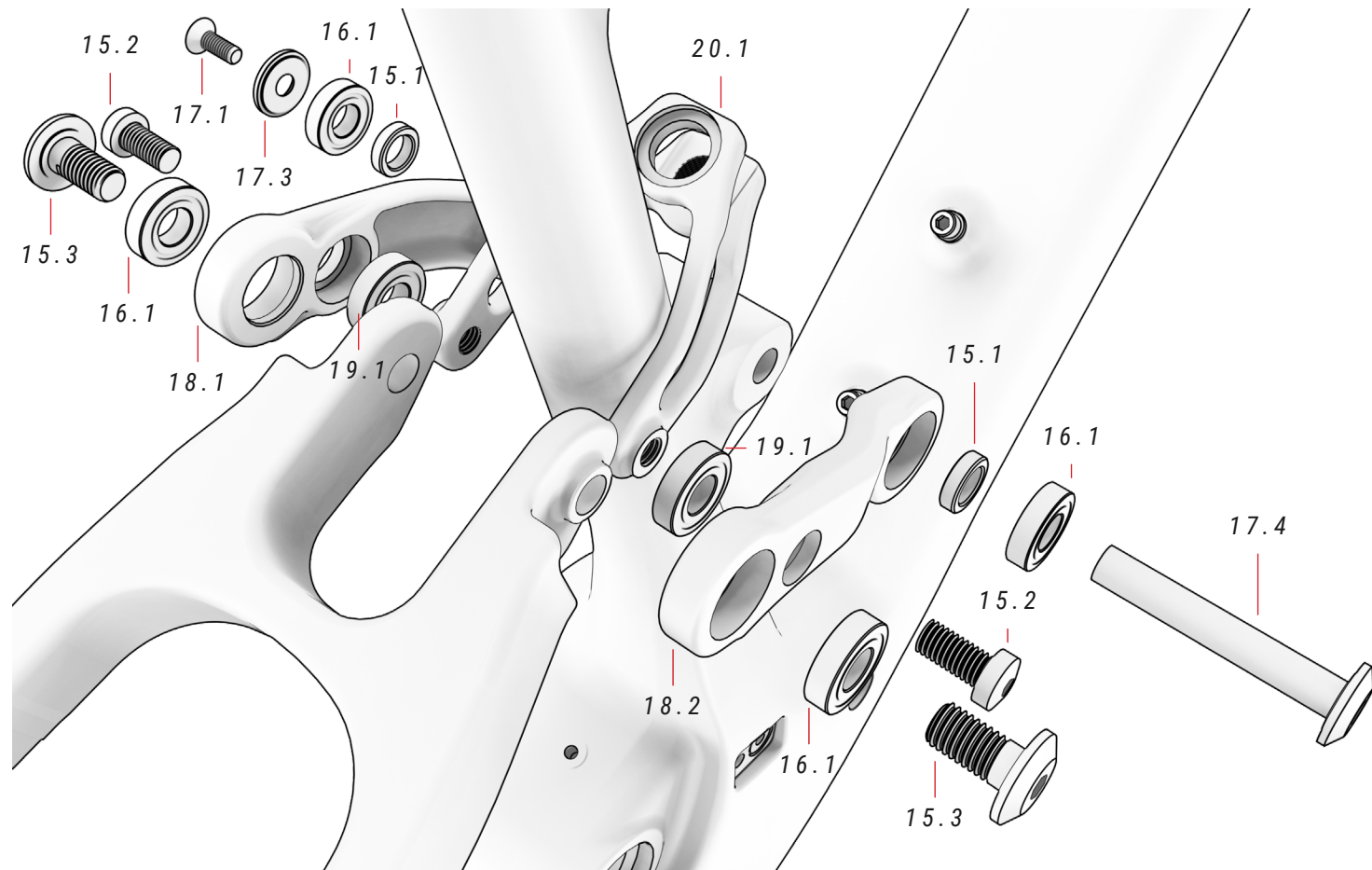

15 PODKŁADKI I ŚRUBY ref.: 381520600

Nr	Pozycja	Ilość
15.1	Podkładka Ø16 x Ø10,2 x 4,5 mm	2
15.2	Śruba M8xP1,25x16 mm	2
15.3	Śruba M10xP1,5x19 mm	2

16 ŁOŻYSKA ref.: 381520700

Nr	Pozycja	Ilość
16.1	Łożyska 10x22x6 mm	4

17 CZĘŚCI OSI ref.: 381521100

Nr	Pozycja	Ilość
17.1	Śruba M6x16 mm	2
17.2	Oś przelotowa ø7,95x59,4xM6xP1,0x15 mm	1
17.3	Tuleja	1
17.4	Oś przelotowa Ø9,9x66LxM6xP1,0x15	1

18 WAHACZ ref.: 341103300

Nr	Pozycja	Ilość
18.1	Lewy wahacz	1
18.2	Prawy wahacz	1

19 ŁOŻYSKA ref.: 381520800

Nr	Pozycja	Ilość
19.1	Łożyska 8x19x6 mm	2

20 ŁĄCZNIK ref.: 391732300

Nr	Pozycja	Ilość
20.1	Łącznik	1

MOCOWANIE AMORTYZATORA

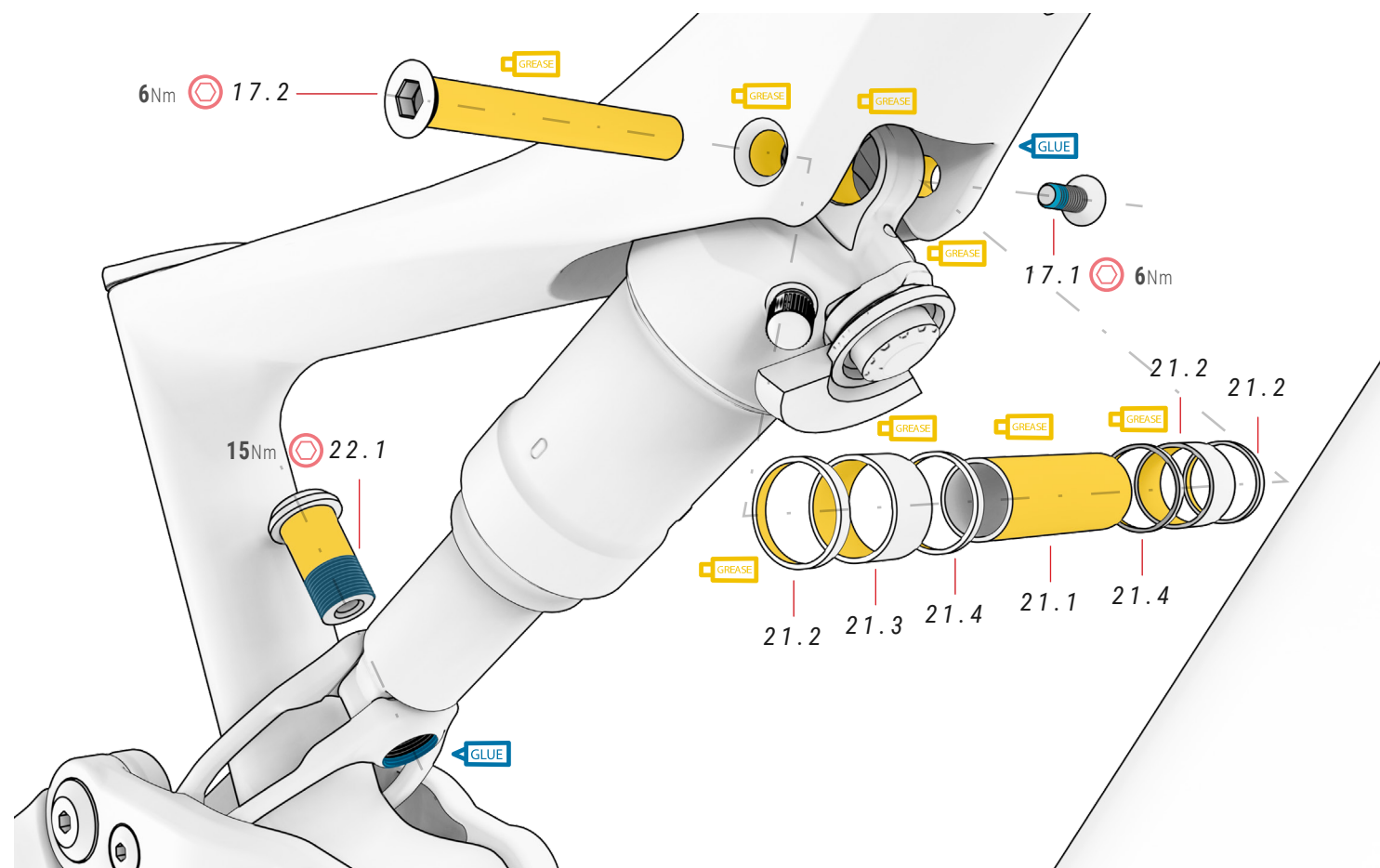

17 CZĘŚCI OSI

ref.: 381521100

Nr	Pozycja	Ilość
17.1	Śruba M6x16 mm	2
17.2	Oś przelotowa $\varnothing 7,95 \times 59,4 \times M6 \times P1,0 \times 15$ mm	1
17.3	Tuleja	1
17.4	Oś przelotowa $\varnothing 9,9 \times 66 \text{Lx} M6 \times P1,0 \times 15$	1

21 OŚ I TULEJE DYSTANSOWE

Nr	Pozycja	Ilość
21.1	Oś przelotowa	1
21.2	Tuleja dystansowa	2
21.3	Tuleja dystansowa	2
21.4	Tuleja dystansowa	2

22 ŚRUBA WIDELCA

ref.: 391732400

Nr	Pozycja	Ilość
22.1	Śruba widelca	1

POKRYWY SILNIKA

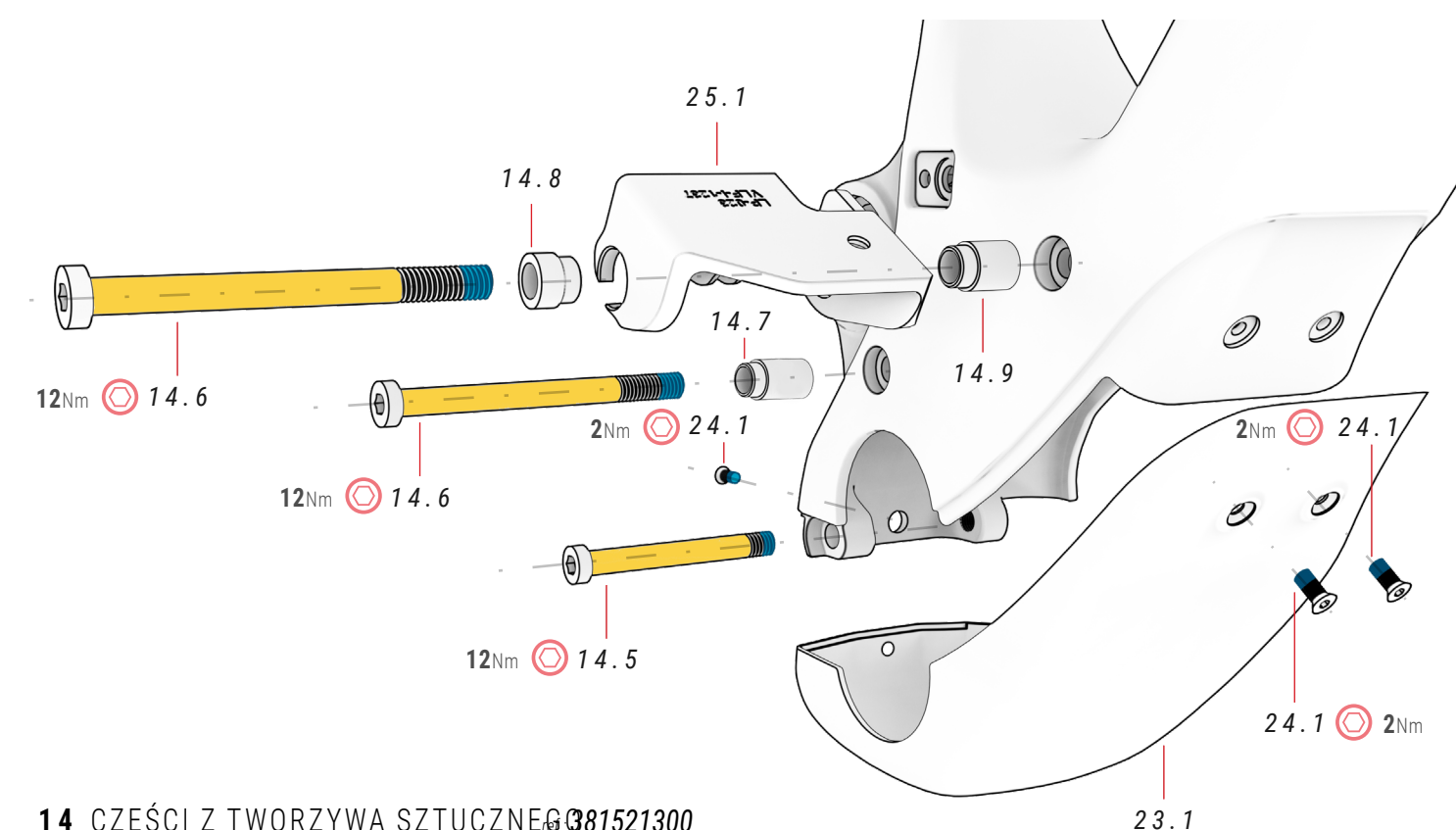

14 CZĘŚCI Z TWORZYWA SZTUCZNEGO

ref.: 381521300

Nr	Pozycja	Ilość
14.1	BH Post Mount	2
14.2	Śruba wahacza	1
14.3	Pokrywa przelotki na przewody	2
14.4	Pokrywa przelotki na przewody akumulatora zewnętrznego	2
14.5	Śruba $\varnothing 12 \times 4,5 / \varnothing 8 / M8 \times P1,25 \times 15 / 70$ mm	1
14.6	Śruba $\varnothing 13 \times 4,4 / \varnothing 8 / M8 \times P1,25 \times 20 / 90$ mm	2
14.7	Podkładka	1
14.8	Podkładka	1
14.9	Podkładka	1
14.10	Śruba osłony przeciwbłotnej	1
14.11	Pokrywa przelotki na przewody	2

23 POKRYWA SILNIKA

ref.: 381524500

Nr	Pozycja	Ilość
23.1	Pokrywa silnika	1

24 ŚRUBY POKRYWY SILNIKA

Nr	Pozycja	Ilość
24.1	Śruba górna	3

25 PODSTAWA PORTU ROZŁADOWANIA AKUMULATORA

ref.: 386221400

Nr	Pozycja	Ilość
25.1	Podstawa portu rozładowania akumulatora	1

PROTEKTORY

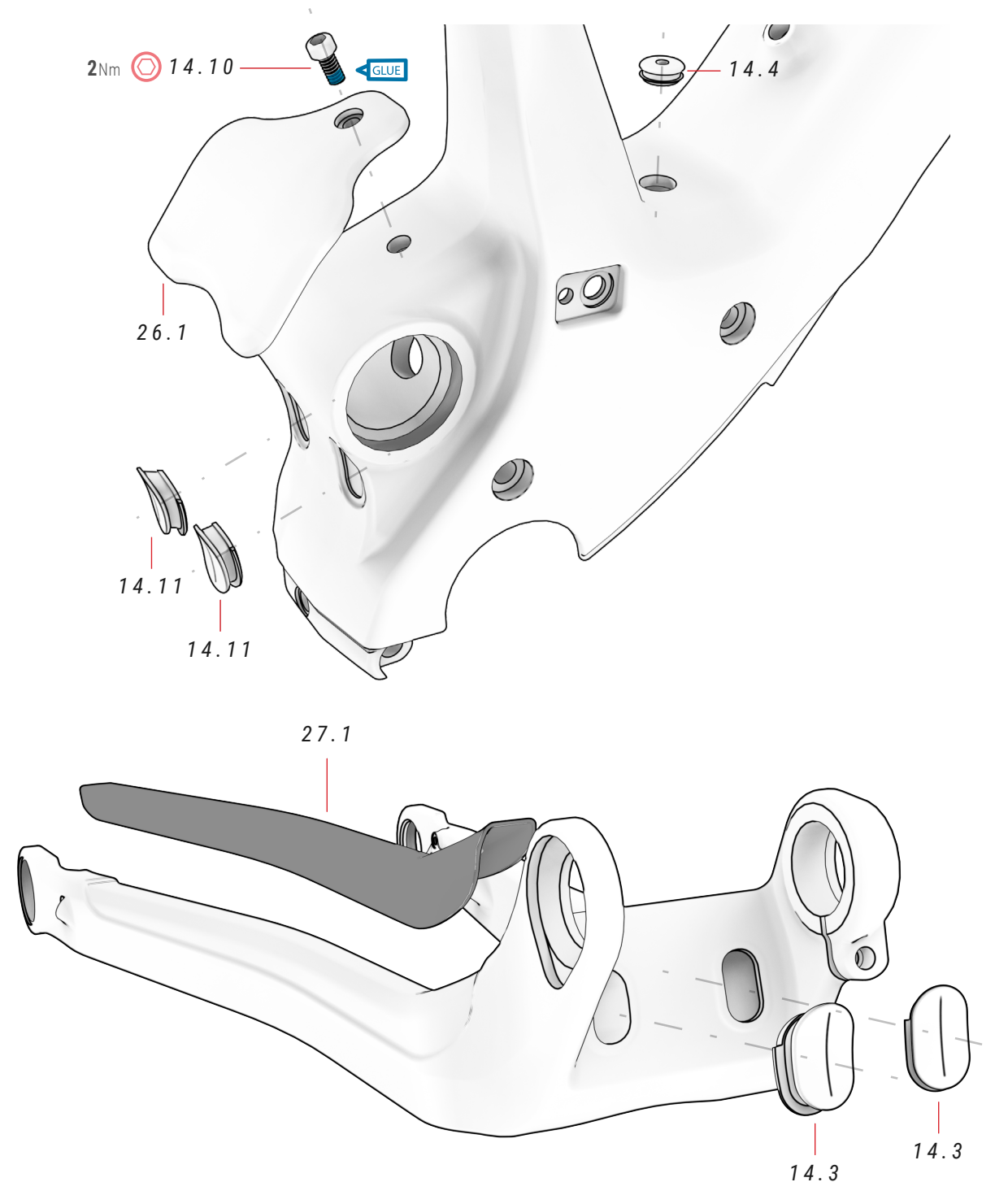

PROWADNICA ŁAŃCUCHA

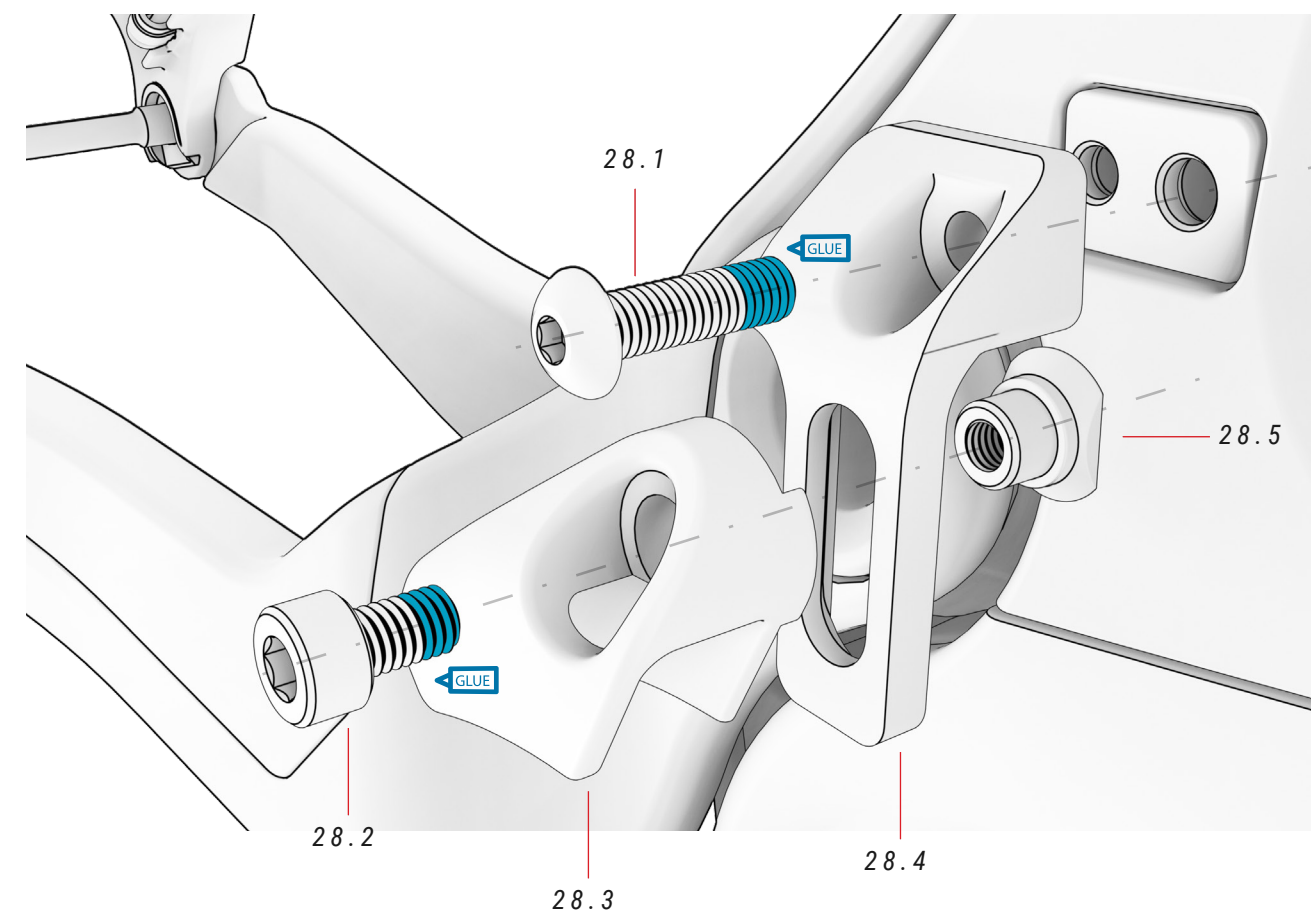

26 OSŁONA PRZECIWBŁOTNA ref.: 386230700

Nr	Pozycja	Ilość
26.1	Osłona przeciwbłotna	1

27 OSŁONA ŁAŃCUCHA ref.: 393234700

Nr	Pozycja	Ilość
27.1	Osłona łańcucha	1

28 PROWADNICA ŁAŃCUCHA ref.: 363296300

Nr	Pozycja	Ilość
28.1	Śruba	1
28.2	Śruba	3
28.3	Prowadnica	1
28.4	Wspornik	1
28.5	Element ustalający	2

AKUMULATOR ZEWNĘTRZNY

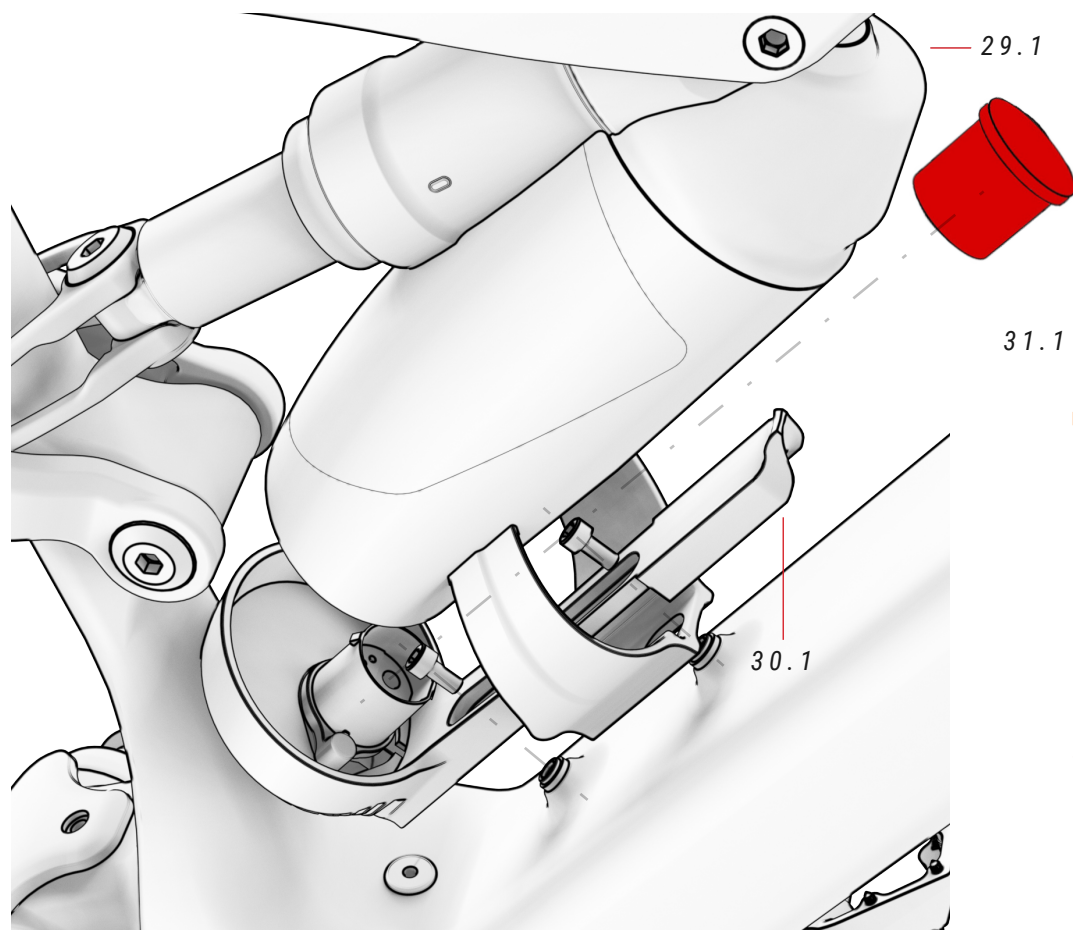

FILM INSTRUKTAŻOWY
DOTYCZĄCY MONTAŻU
KOSZYKA NA BIDON XPRO DD

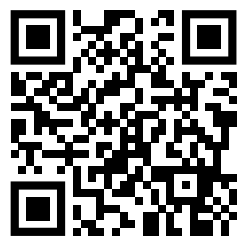

0

<https://youtu.be/UrMfZvXCPnA>

⚡ W celu prawidłowego montażu wszystkich elementów elektrycznych należy zapoznać się z rozdziałem „Schemat elementów instalacji elektrycznej” w niniejszej instrukcji obsługi.

⚠ Długości śrub przekraczające te wymagane mogą spowodować uszkodzenie akumulatora, które nie jest objęte gwarancją. Nigdy nie należy dokręcać śrub na siłę.

14 CZĘŚCI Z TWORZYWA SZTUCZNEGO ref.: 381521300

Nr	Pozycja	Ilość
14.1	BH Post Mount	2
14.2	Śruba wahacza	1
14.3	Pokrywa przelotki na przewody	2
14.4	Pokrywa przelotki na przewody akumulatora zewnętrznego	2
14.5	Śruba	1
14.6	Śruba	2
14.7	Podkładka	1
14.8	Podkładka	1
14.9	Podkładka	1

Nr	Pozycja	Ilość
14.10	Śruba osłony przeciwbłotnej	1
14.11	Pokrywa przelotki na przewody	2

29 AKUMULATOR XPRO DD ref.: 387331000

Nr	Pozycja	Ilość
29.1	Akumulator XPro DD	1

30 KIT KOSZYK NA BIDON XPRO DD ref.: 387331100

Nr	Pozycja	Ilość
30.1	Koszyk na bidon XPro DD	1

KORBA SILNIKA BH-2EXMAG

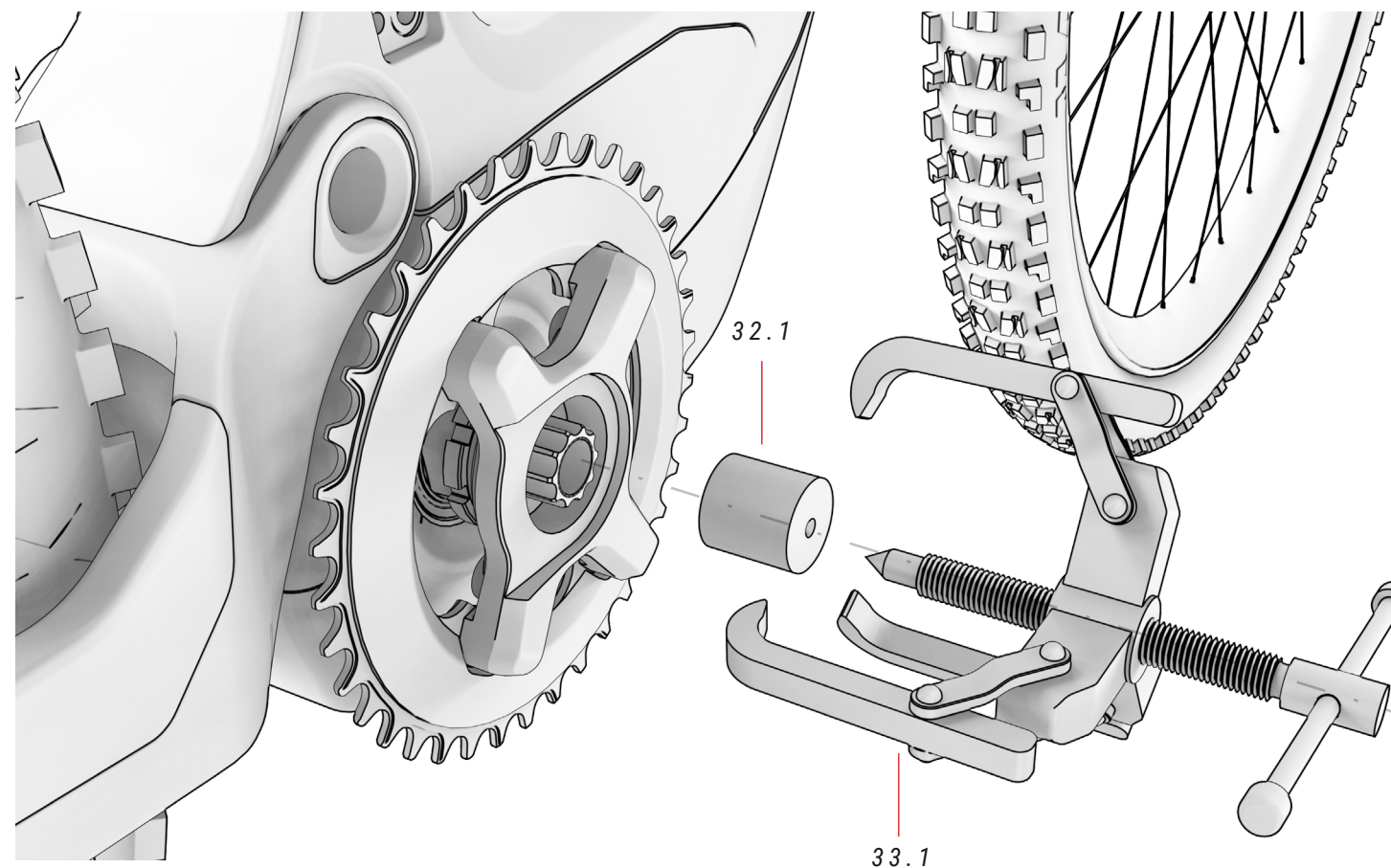

31 ZAŚLEPKA PORTU ŁADOWANIA ref.: 386139400

Nr	Pozycja	Ilość
31.1	Czapka	1

32 NARZĘDZIE DO NAKRĘTEK ROWKOWYCH ref.: 387244400

Nr	Pozycja	Ilość
32.1	Narzędzie do nakrętek rowkowych	1

33 ŚCIĄGACZ DO KORB Z KORKIEM

Nr	Pozycja	Ilość
33.1	Ściągacz do korb z korkiem	1

CZUJNIK PRĘDKOŚCI, PROWADNICE KABLI I ŚRUBY DWUSTRONNE DO ŁĄCZNIKA HAMULCÓW

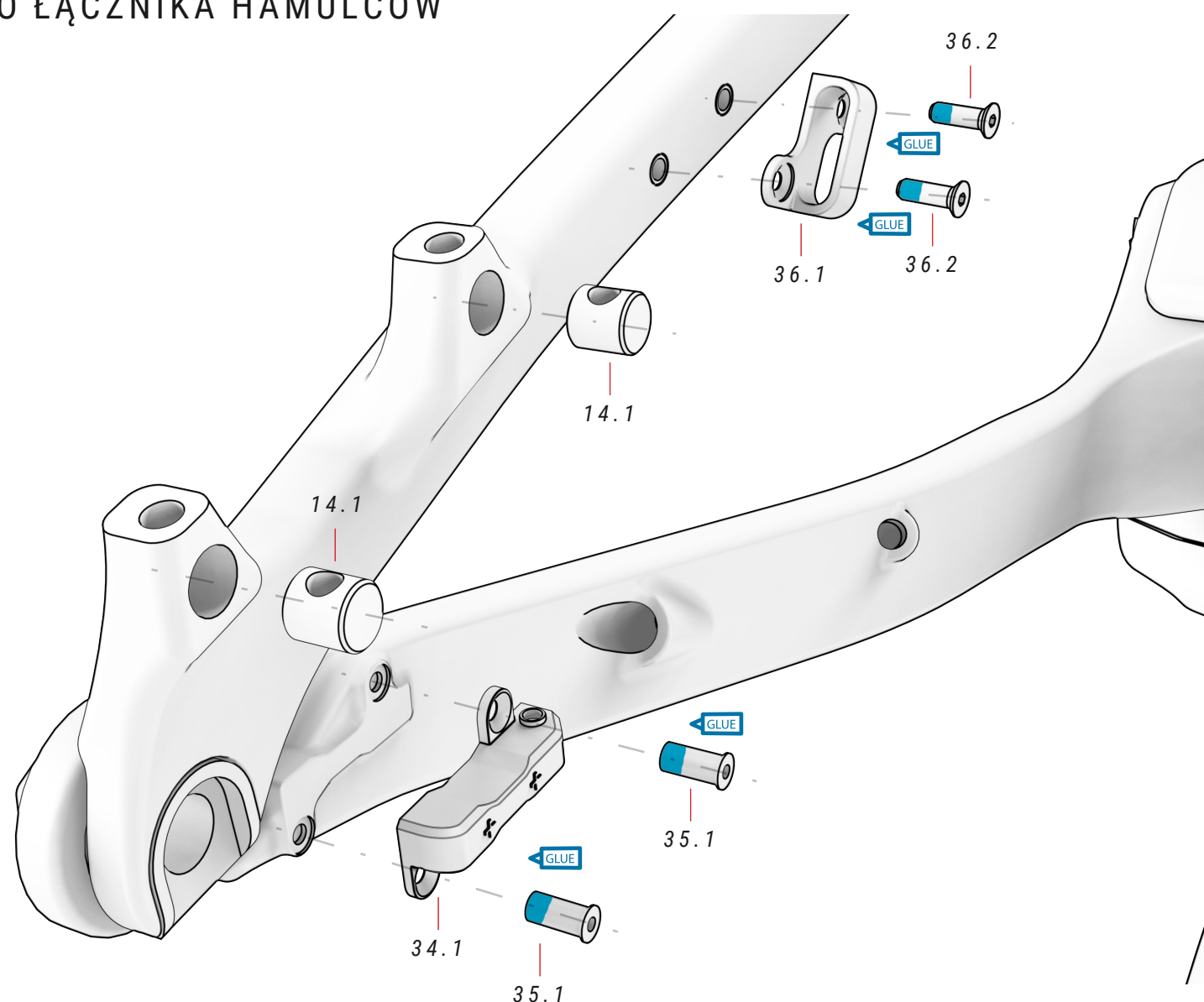

34 CZUJNIK PRĘDKOŚCI ref.: 387344900

Nr	Pozycja	Ilość
34.1	Czujnik prędkości zintegrowany	1

35 ŚRUBA CZUJNIKA PRĘDKOŚCI

Nr	Pozycja	Ilość
35.1	Śruba czujnika prędkości	2

36 PROWADNICA KABLI I ŚRUBY

Nr	Pozycja	Ilość
36.1	Prowadnica kabli	1
36.2	Śruba prowadnicy kabli	2

MAGNES CZUJNIKA PRĘDKOŚCI

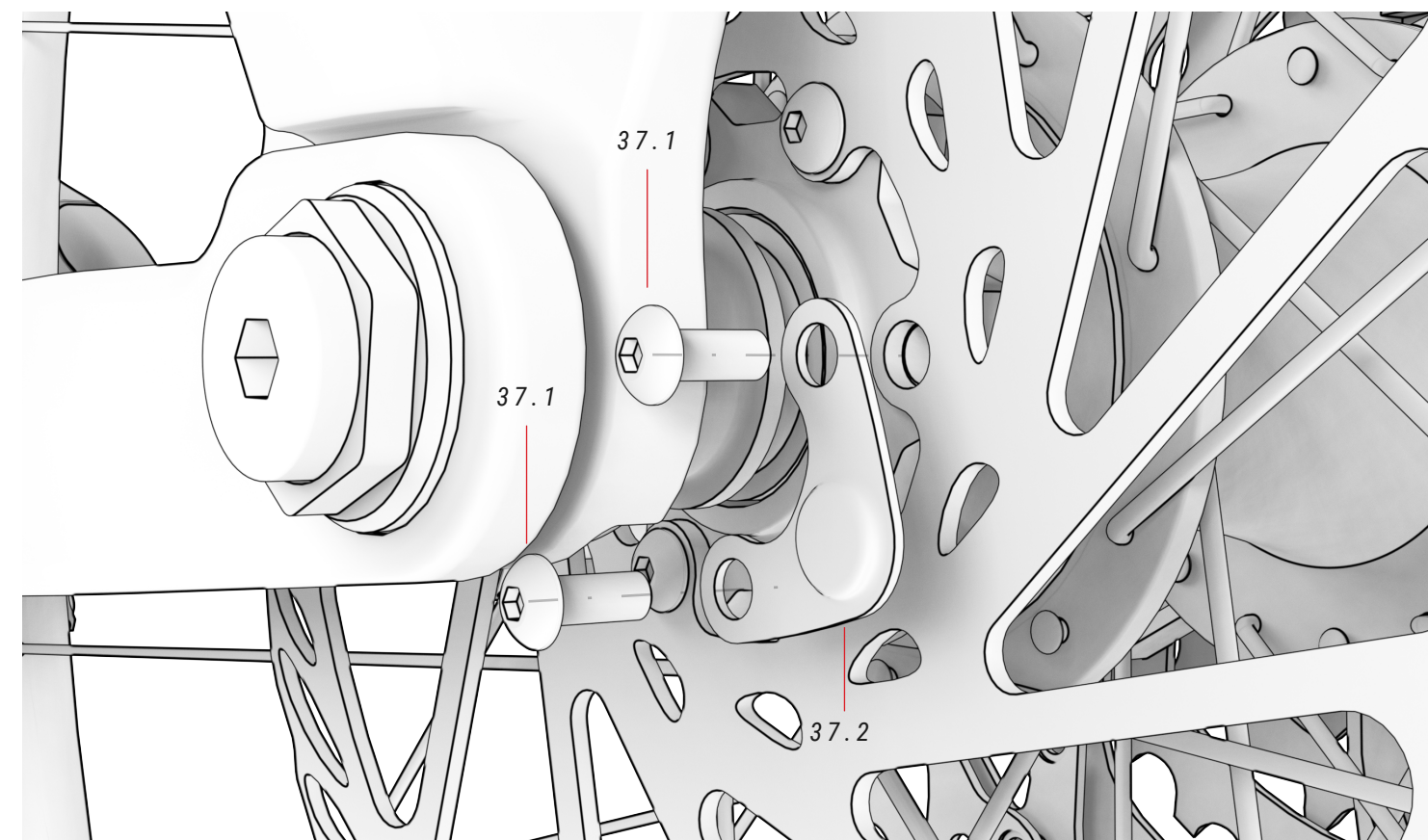

14 CZĘŚCI Z TWORZYWA SZTUCZNEGO ref.: 381521300

Nr	Pozycja	Ilość
14.1	BH Post Mount	2
14.2	Śruba wahacza	1
14.3	Pokrywa przelotki na przewody	2
14.4	Pokrywa przelotki na przewody akumulatora zewnętrznego	2
14.5	Śruba	1
14.6	Śruba	2
14.7	Podkładka	1
14.8	Podkładka	1
14.9	Podkładka	1

Nr	Pozycja	Ilość
14.10	Śruba osłony przeciwbłotnej	1
14.11	Pokrywa przelotki na przewody	2

37 MAGNES CZUJNIKA PRĘDKOŚCI

Nr	Pozycja	Ilość
37.1	Śruby mocujące tarczę	2
37.2	Magnes czujnika prędkości	1

OKABLOWANIE ELEMENTÓW MECHANICZNYCH

Wspornik FIT umożliwia poprowadzenie przewodów mechanicznych i elektrycznych bezpośrednio przez jego przednie otwory, co zapewnia bardziej optywowe, czyste i minimalistyczne wykończenie. Ponadto wewnętrzne prowadzenie przewodów od ramy do rur dolnych oznacza, że przewody pozostają zakryte i zabezpieczone przez cały czas.

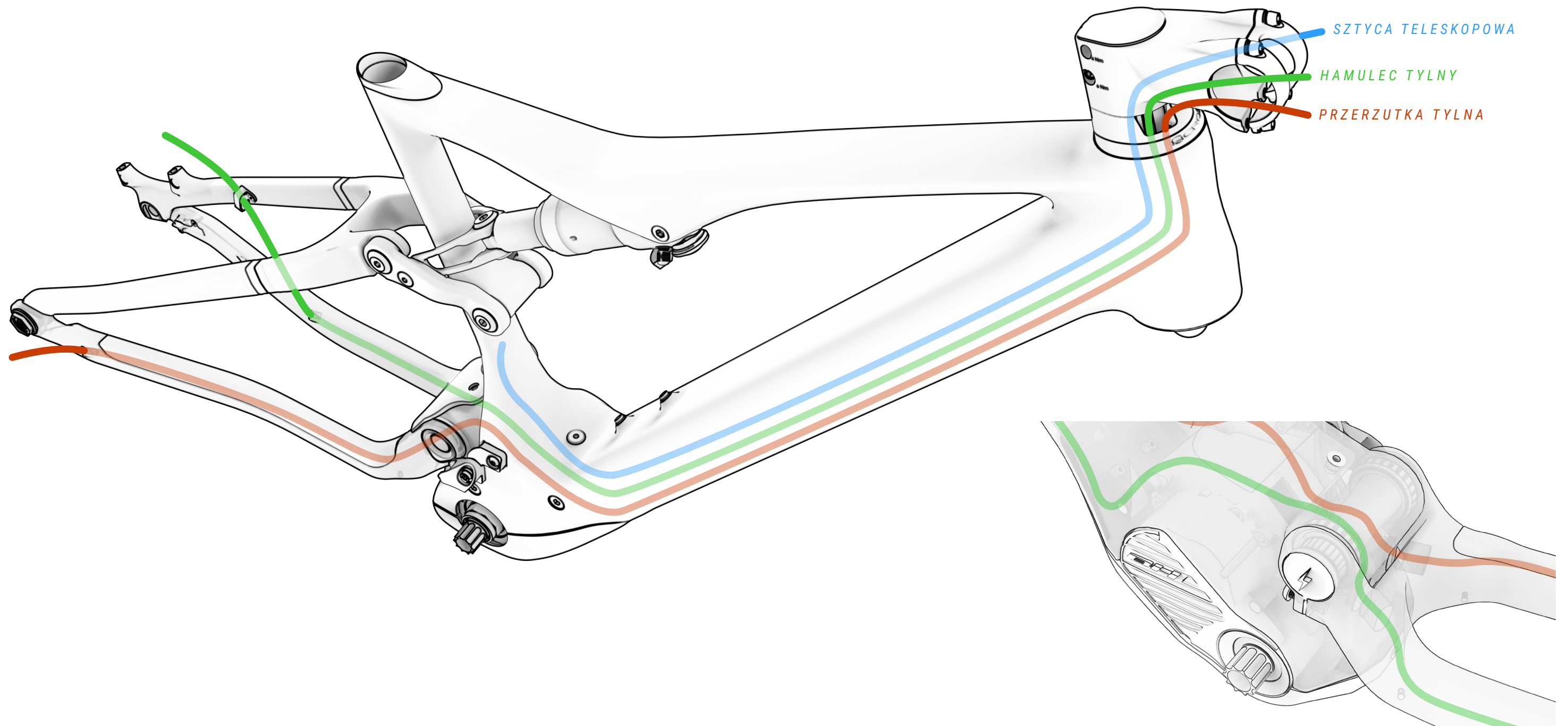

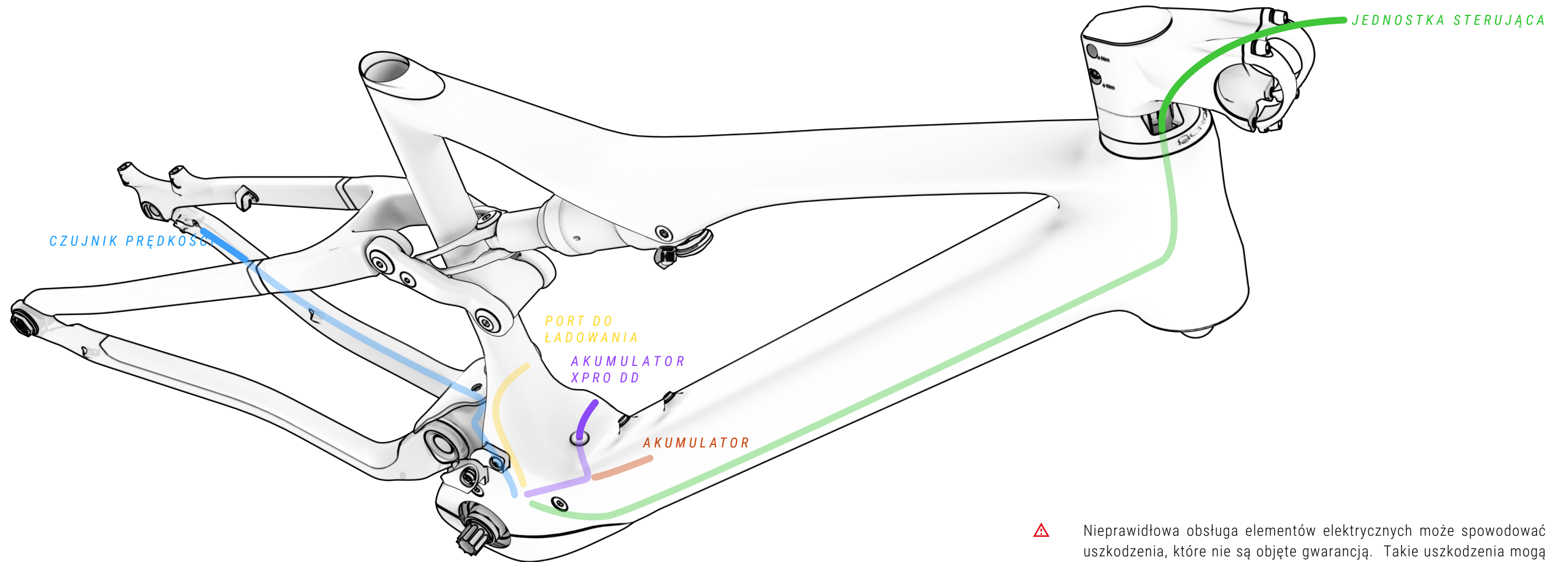

⚠ Nieprawidłowa obsługa elementów elektrycznych może spowodować uszkodzenia, które nie są objęte gwarancją. Takie uszkodzenia mogą również być przyczyną poważnych obrażeń, a nawet śmierci.

BH zaleca, aby zawsze zwracać się do oficjalnego dystrybutora, gdy wymagane jest przeprowadzenie diagnostyki, naprawy lub instalacji elementów elektrycznych. Czynności te wymagają zaawansowanej wiedzy technicznej.

SCHEMAT ELEMENTÓW INSTALACJI ELEKTRYCZNEJ

AKUMULATOR XPRO DD

I-REMOTE

CZUJNIK PRĘDKOŚCI

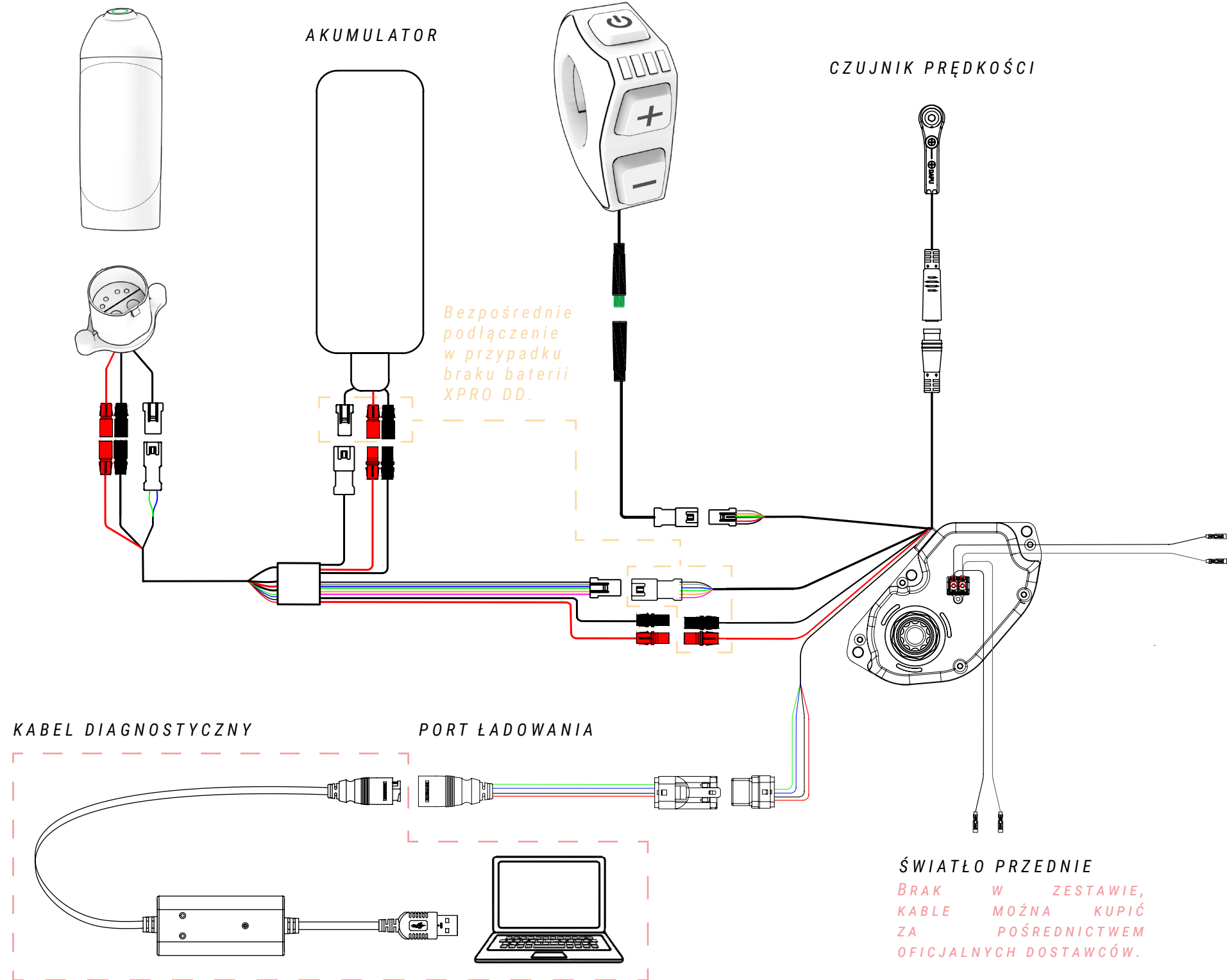

Nie uwzględniono, tylko dla oficjalnych dostawców.

⚠ Nieprawidłowa obsługa elementów elektrycznych może spowodować uszkodzenia, które nie są objęte gwarancją. Takie uszkodzenia mogą również być przyczyną poważnych obrażeń, a nawet śmierci.

BH zaleca, aby zawsze zwracać się do oficjalnego dystrybutora, gdy wymagane jest przeprowadzenie diagnostyki, naprawy lub instalacji elementów elektrycznych. Czynności te wymagają zaawansowanej wiedzy technicznej.



⚠ Gdy połączenie elektryczne ma kontakt z wilgocią lub zostanie zablokowane przez zanieczyszczenia zewnętrzne, dochodzi do reakcji chemicznej, w wyniku której połączenia ulegają zasiarczeniu. To znaczy, że miedź w stykach utlenia się, powodując zakłócenia w przewodzeniu.

Gwarancja nie obejmuje uszkodzeń wynikających z niewłaściwej konserwacji połączeń. Aby uniknąć utleniania, wystarczy okresowo czyścić połączenia (męskie i żeńskie) odtleniaczami dielektrycznymi, takimi jak ten pokazany na zdjęciu powyżej.

10 DEKLARACJA ZGODNOŚCI

EU Declaration of Conformity

The manufacturer: BH BIKES EUROPE, SL
c/ Perretagana 10,
01015 Vitoria, Spain

Hereby declares that the following products:

Product description:  Cycles –Electrically power assisted cycles –EPAC Bicycles

Models designation:

Atom 27,5, Atom 29, Atom City, Atom City Pro, Atom City Wave, Atom City Wave Pro, Atom Cross, Atom Cross Pro, Atom Diamond Wave Pro, Atom Jet, Atom Jet Pro, Atom Lynx 5.5, Atom Lynx 5.5 Pro, Atom Lynx 8.0, Atom Lynx 8.1, Atom Lynx 8.2 Pro, Atom Pro, Atom Street, Atom Street Pro, Atom Suv Pro.

AtomE City Wave Pro, AtomE Diamond Wave Pro, AtomE Cross Pro, AtomE Jet Pro, AtomE Lynx 8.0, AtomE Lynx 8.2, AtomE Pro, AtomE Suv Pro, AtomE Suv Pro-S, AtomE Suv Pro-SE.

AtomS 27,5 Pro, AtomS 29 Pro, AtomS City Wave Pro, AtomS City Wave Pro-S, AtomS Cross Pro, AtomS Cross Pro-S, AtomS Diamond Pro, AtomS Diamond Wave Pro, AtomS Diamond Wave Pro-S, AtomS Jet Pro, AtomS Jet Pro-S, AtomS Pro, AtomS Pro-S, AtomS Street Pro, AtomS Suv Pro, AtomS Suv Pro-S.

AtomX Carbon Lynx 5.5 Pro, AtomX Carbon Lynx 5.5 Pro-S, AtomX Carbon Lynx 6 Pro, AtomX Carbon Lynx 6 Pro-S, AtomX Carbon Lynx 6 Pro-SE, AtomX Cross Nitro, AtomX Cross Pro, AtomX Cross Pro-S, AtomX Lynx 5.5 Pro, AtomX Lynx 5.5 Pro-L, AtomX Lynx 5.5 Pro-S, AtomX Lynx 6 Pro, AtomX Lynx 6 Pro-S, AtomX Lynx 6 Pro-SE, AtomX Lynx Pro 8.2, AtomX Lynx Pro 8.4, AtomX Lynx Pro 9.0, AtomX Lynx Pro 9.2, AtomX Lynx Pro 9.4, AtomX Lynx Carbon Pro 8.7, AtomX Lynx Carbon Pro 8.8, AtomX Lynx Carbon Pro 9.7, AtomX Lynx Carbon Pro 9.8, AtomX Lynx Carbon Pro 9.9, AtomX Pro, AtomX Pro-S.

Core 29, Core Pro, Core City Wave, Core Cross, Core Gravel X 2.2, Core Gravel X 2.4, Core Gravel X Carbon 2.6, Core Gravel X Carbon 2.7 Pro, Core Jet, Core Pro, Core Race 1.2, Core Race 1.4, Core Race Carbon 1.5, Core Race Carbon 1.6, Core Race Carbon 1.8, Core Race Carbon 1.8 Pro, Core Race Carbon 1.9 Pro, Core Street.

iLynx Race Carbon 7.6 LT, iLynx Race Carbon 7.7 LT, iLynx Race Carbon 7.8 LT Pro, iLynx Race Carbon 7.9 Pro, iLynx Race Carbon 8.0 LT, iLynx Race Carbon 8.2 LT, iLynx Race Carbon 8.4 LT Pro, iLynx Race Carbon 8.6 Pro, iLynx Trail 8.0, iLynx Trail 8.1, iLynx Trail 8.2, iLynx Trail Carbon 8.6, iLynx Trail Carbon 8.7, iLynx Trail Carbon 8.8 Pro, iLynx Trail Carbon 8.9 Pro.

iLynx+ Trail Carbon 8.7, iLynx+ Trail Carbon 8.8, iLynx+ Trail Carbon Pro 8.9, iLynx+ Enduro Carbon 9.7, iLynx+ Enduro Carbon 9.8, iLynx+ Enduro Carbon Pro 9.9.

iAerolight 1.7, iAerolight 1.8, iAerolight Pro 1.9.

Xtep Carbon Lynx 5.5 Pro, Xtep Carbon Lynx 5.5 Pro-S, Xtep Carbon Lynx 6 Pro, Xtep Carbon Lynx 6 Pro-S, Xtep Carbon Lynx 6 Pro-SE, Xtep Cross Pro, Xtep Lynx 5.5 Pro, Xtep Lynx 5.5 Pro-L, Xtep Lynx 5.5 Pro-S, Xtep Lynx 5.5 Pro-SE, Xtep Lynx Carbon 8.7 Pro, Xtep Lynx Carbon 8.8 Pro, Xtep Lynx Carbon 9.7 Pro, Xtep Lynx Carbon 9.8 Pro, Xtep Lynx Carbon 9.9 Pro, Xtep Pro-S, Xtep Lynx Carbon Pro 0.7, Xtep Lynx Carbon Pro 0.8, Xtep Lynx Carbon Pro 0.9.

Year of manufacture: 2022 and 2023

Comply with all of the relevant requirements of the Machinery Directive (2006/42/EC).

Comply with Low Voltage Directive (LVD) 2014/35/EU

Comply with all of the relevant requirements of RD 339/2014, de 9 de Mayo.

Furthermore, the machine complies with all of the requirements of the Electromagnetic Compatibility Directive 2014/30/EU.

The production control is assured by our Quality Management System, which fulfills the requirements of the standard ISO 9001

The following harmonized standards have been applied:

DIN EN 15194 Cycles – Electrically power assisted cycles – EPAC bicycles;

DIN ISO 4210-1/2/3/4/5/6/7/8/9 Safety requirements for bicycles

Technical documentation filed at:

BH BIKES EUROPE, SL
c/ Perretagana 10,
01015 Vitoria, Spain

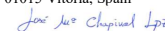

José María Chapinal
Quality Manager
BH BIKES EUROPE, SL

Rev.16

17/05/2022

Page 1 of 1

11 DODATKOWE POMOCE I MATERIAŁY

Firma BH proponuje różne formy rozwiązywania wszelkich problemów. Możesz również stać się częścią naszej globalnej społeczności rowerzystów poprzez nasze sieci społecznościowe.

ZASOBY TECHNICZNE

Na stronie internetowej BH Bikes znajdziesz wszystkie zasoby potrzebne do wyregulowania swojego roweru. Poniższy link umożliwi dostęp do instrukcji obsługi, aplikacji, gwarancji, plików do aktualizacji wyświetlaczy oraz filmów instruktażowych dotyczących różnych czynności:

<https://www.bhbikes.com/manuals>

Na naszym specjalistycznym kanale Youtube można również obejrzeć objaśnienia krok po kroku dotyczące różnych czynności związanych z konserwacją i regulacją:

<https://www.youtube.com/user/ServicioTecnicoBH>

DANE DO KONTAKTU

Nasi autoryzowani dystrybutorzy posiadają wiedzę i zasoby, aby zapewnić Ci wsparcie w zakresie wszystkich Twoich potrzeb związanych z rowerami. Zapraszamy do kontaktu z najbliższym sklepem – aby go zlokalizować, użyj poniższego linku:

https://www.bhbikes.com/es_INT/tiendas/buscador-de-tiendas

Bezpośredni kontakt z nami:

Tel.: + 34 945 13 52 02

info@bhbikes.com

P.I. Jundiz- Perretagana 10, 01015 Vitoria, Alava (Hiszpania)

SERWISY SPOŁECZNOŚCIOWE

Stać się częścią naszej globalnej społeczności rowerzystów. Poznaj doświadczenia innych rowerzystów związane z marką BH i podziel się swoimi.





www.bhbikes.com

